

MOTO GUZZI DESIDERA RINGRAZIARLA

per aver scelto uno dei suoi prodotti. Abbiamo preparato questo manuale per consentirLe di apprezzarne appieno le qualità. Le raccomandiamo di leggerlo in tutte le sue parti prima di accingersi per la prima volta alla guida. In esso sono contenute informazioni, consigli ed avvertenze diretti all'utilizzo del Suo veicolo; scoprirà altresì caratteristiche, particolari ed accorgimenti che la convinceranno della bontà della Sua scelta. Siamo certi che tenendone conto, Le sarà facile entrare in sintonia con il Suo nuovo veicolo, di cui potrà servirsi a lungo con piena soddisfazione. La presente pubblicazione costituisce parte integrante del veicolo ed in caso di vendita dello stesso, deve essere consegnata al nuovo proprietario.

Moto Guzzi California



Le istruzioni di questo manuale sono state preparate per fornire soprattutto una guida semplice e chiara all'uso; sono indicate anche operazioni di piccola manutenzione e controlli periodici ai quali il veicolo deve essere sottoposto presso i **Concessionari o Officine autorizzate Moto Guzzi**. Il libretto contiene inoltre le istruzioni per alcune semplici riparazioni. Le operazioni non descritte esplicitamente in questa pubblicazione, richiedono la disponibilità di particolari attrezzature e/o di specifiche conoscenze tecniche; per la loro esecuzione consigliamo quindi di rivolgersi a **Concessionari o Officine autorizzate Moto Guzzi**.



Sicurezza delle Persone

Il mancato o incompleto rispetto di queste prescrizioni può comportare pericolo grave per l'incolumità delle persone.



Salvaguardia dell'Ambiente

Indica i giusti comportamenti da tenere perchè l'uso del veicolo non rechi alcun danno alla natura.



Integrità del Veicolo

Il mancato o incompleto rispetto di queste prescrizioni comporta il pericolo di seri danni al veicolo e talvolta anche il decadimento della garanzia

*I segnali sopra indicati sono molto importanti. Servono infatti ad evidenziare parti del libretto sulle quali è necessario soffermarsi con più attenzione. Come vedete, ogni segnale è costituito da un diverso simbolo grafico per rendere subito facile ed evidente la collocazione degli argomenti nelle diverse aree. Prima di avviare il motore, leggere attentamente questo manuale, e in particolare il paragrafo "GUIDA SICURA". La Vostra sicurezza e quella altrui non dipende solo dalla Vostra prontezza di riflessi e agilità, ma anche dalla conoscenza del veicolo, dal suo stato di efficienza e dalla conoscenza delle regole fondamentali per la GUIDA SICURA. Vi consigliamo pertanto di familiarizzare con il veicolo in modo tale da muoverVi tra il traffico stradale con padronanza e sicurezza. **IMPORTANTE** Questo manuale deve essere considerato parte integrante del veicolo e deve sempre accompagnarlo anche in caso di rivendita.*

INDICE

NORME GENERALI	7	Pulsante inserimento lampeggiatori di emergenza.....	46
Premessa.....	8	Pulsante avviamento.....	47
Cura del motociclo.....	8	Interruttore arresto motore.....	47
Monossido di carbonio.....	11	Pulsante Cruise Control.....	47
Combustibile.....	11	Sistema ABS.....	50
Componenti caldi.....	12	Sistema MGCT (Moto Guzzi Controllo Trazione).....	53
Partenza e guida.....	12	Apertura sella.....	56
La frenata.....	13	L'identificazione.....	56
Spie.....	13	Predisposizione per installazione accessori.....	58
Olio motore e olio cambio usati.....	14	L'USO	61
Liquido freni e frizione.....	15	Controlli.....	62
Elettrolita e gas idrogeno della batteria.....	15	Rifornimenti.....	65
Cavalletto.....	16	Regolazione ammortizzatori posteriori.....	67
Precauzioni avvertenze generali.....	16	Settaggio ammortizzatori posteriori.....	67
VEICOLO	17	Regolazione forcella anteriore.....	69
Ubicazione componenti principali.....	19	Regolazione leva freno anteriore.....	69
Plancia.....	21	Regolazione leva frizione.....	70
Strumentazione.....	22	Rodaggio.....	70
Gruppo spie.....	23	Avviamento motore.....	71
Display digitale.....	24	Parcheggio.....	71
Allarmi.....	29	Marmitta catalitica.....	72
Selezione mappature.....	31	Cavalletto.....	74
Tasti di comando.....	33	Suggerimenti contro i furti.....	75
Funzioni avanzate.....	36	Norme di sicurezza di base.....	76
Commutatore di accensione.....	40	LA MANUTENZIONE	81
Inserimento bloccasterzo.....	41	Premessa.....	82
Luci di parcheggio.....	42	Verifica livello olio motore.....	82
Pulsante clacson.....	42	Rabbocco olio motore.....	84
Commutatore lampeggiatori.....	43	Sostituzione olio motore.....	85
Commutatore luci.....	44	Sostituzione filtro olio motore.....	85
Pulsante lampeggio luce abbagliante.....	44	Livello olio cardano.....	85
Commutatore luci diurne/notturne.....	45	Livello olio cambio.....	86
Comando manopole riscaldate.....	45	Pneumatici.....	86

Smontaggio candela.....	88
Smontaggio filtro aria.....	88
Controllo livello liquido freni.....	89
Rabbocco liquido impianto frenante.....	90
Controllo livello liquido frizione.....	90
Rabbocco liquido frizione.....	90
Messa in servizio di una nuova batteria.....	91
Verifica del livello dell'elettrolito.....	92
Ricarica batteria.....	92
Lunga inattività.....	93
Fusibili.....	94
Lampade.....	97
Regolazione proiettore.....	100
Indicatori di direzione anteriori.....	101
Attivazione fari supplementari.....	102
Sostituzione lampade.....	103
Gruppo ottico posteriore.....	104
Indicatori di direzione posteriori.....	104
Luce targa.....	105
Specchi retrovisori.....	105
Freno a disco anteriore e posteriore.....	107
Inattività del veicolo.....	109
Pulizia veicolo.....	110
DATI TECNICI.....	117
Attrezzi di corredo.....	125
MANUTENZIONE PROGRAMMATA.....	127
Tabella manutenzione programmata.....	128
ALLESTIMENTI SPECIALI.....	133
Indice accessori.....	134

Moto Guzzi California



Cap. 01
Norme generali

Premessa

NOTA BENE

ESEGUIRE LE OPERAZIONI DI MANUTENZIONE A INTERVALLI DIMEZZATI SE IL VEICOLO VIENE UTILIZZATO IN ZONE PIOVOSE, POLVEROSE, PERCORSI ACCIDENTATI, O IN CASO DI GUIDA SPORTIVA.

Cura del motociclo

Moto Guzzi raccomanda di usare prodotti di qualità per la pulizia del veicolo. L'uso di prodotti inadatti può danneggiare i componenti del veicolo. Per la pulizia non usare solventi come "diluente nitro", "detergenti a freddo", carburanti o simili, o prodotti per la pulizia che contengono alcol.

LAVAGGIO DEL MOTOCICLO

Moto Guzzi raccomanda di ammorbidire con abbondante acqua e poi rimuovere con cura gli insetti e lo sporco più ostinato prima del lavaggio del veicolo.

Per prevenire macchie, non lavare la motocicletta subito dopo una esposizione alla luce del sole, e non lavarla al sole.

Se il veicolo viene utilizzato durante i mesi invernali, assicurarsi di lavare frequentemente la motocicletta. Per rimuovere il sale antighiaccio sparso sulle strade nei periodi invernali, lavare la motocicletta con acqua fredda, immediatamente dopo l'uso.

ATTENZIONE

DOPO AVER LAVATO IL MOTOCICLO, L'EFFICENZA DELL'IMPIANTO FRENANTE POTREBBE ESSERE MOMENTANEAMENTE COMPROMESSA A CAUSA DELLA PRESENZA DI ACQUA SULLE SUPERFICI DI ATTRITO. PREVEDERE UN AUMENTO DELLO SPAZIO DI FRENATA, AZIONARE RIPETUTAMENTE I FRENI PER RIPRISTINARE LE CONDIZIONI NORMALI. EFFETTUARE I CONTROLLI PRELIMINARI PRIMA DELL'USO.



L'USO DI ACQUA CALDA INTENSIFICA L'EFFETTO DEL SALE. USARE SOLO ABBONDANTE ACQUA FREDDA PER LAVARE E RIMUOVERE IL SALE ANTI-GHIACCIO



L'USO DI SISTEMI DI LAVAGGIO AD ALTA PRESSIONE (O PULITORI A VAPORE) POSSONO DANNEGGIARE LE GUARNIZIONI DI TENUTA, I PARAOLIO, L'IMPIANTO FRENANTE, L'IMPIANTO ELETTRICO E LA SELLA. NON USARE SISTEMI DI LAVAGGIO A VAPORE O AD ALTA PRESSIONE.

PULIZIA DELLE PARTI SENSIBILI

CARROZZERIA

Per mantenere brillante il motociclo, lavarlo con regolarità, specialmente se viene usato in aree con alti livelli di inquinamento o fango. Macchie aggressive di resine degli alberi, benzina, olio, liquido dei freni o escrementi dei volatili in genere.

Vanno rimosse immediatamente, diversamente si rischiano macchie permanenti sulla vernice. Dopo il lavaggio è facile individuare aloni e macchie residue, eliminare queste dalla carrozzeria usando panni morbidi, polish di marca, non abrasivi e proteggere il tutto con una cera protettiva per auto. Una cura periodica, un accurato lavaggio e una regolare protezione della carrozzeria con cera protettiva preserva a lungo la qualità estetica del motociclo.

COMPONENTI IN PLASTICA



SE I COMPONENTI IN PLASTICA VENGONO PULITI UTILIZZANDO AGENTI AGGRESSIVI, LE SUPERFICI POSSONO DANNEGGIARSI. NON USARE PRODOTTI PER LA PULIZIA CHE CONTENGANO ALCOOL, SOLVENTI O ABRASIVI PER LA

PULIZIA DELLE PARTI IN PLASTICA. SPAZZOLE ROTANTI O SPUGNE CON SUPERFICI DURE POSSONO GENERARE GRAFFI

PARTI CROMATE E METALLI LUCIDATI



CURARE IN MODO SPECIALE LE PARTI CROMATE E QUELLE IN ALLUMINIO O ACCIAIO LUCIDATO. LAVARLE CON ABBONDANTE ACQUA E SHAMPO AUTO, LUCIDARLE E RAVVIVARLE PERIODICAMENTE CON PASTA POLISH, PROTEGGERLE CON CERE O PRODOTTI APPROPRIATI PRIVI DI ACIDI (ES. VASELLINA)

RADIATORE



SE SI UTILIZZA IL MOTOCICLO NEL PERIODO INVERNALE SU STRADE CON SALE ANTIGHIACCIO, LAVARE REGOLARMENTE IL RADIATORE PER PREVENIRE DETERIORAMENTO ESTETICO E SURRISCALDAMENTI DEL MOTORE. LAVARLO USANDO ABBONDANTE ACQUA. PER ESEMPIO USARE LA GOMMA DA GIARDINO CON ACQUA A BASSA PRESSIONE.

PARTI IN GOMMA

Pulire le parti in gomma usando acqua e shampo neutro (di marca, adatto alle carrozzerie auto)



L'UTILIZZO DI SPRAY SILICONICI PER LA PULIZIA DELLE TENUTE IN GOMMA PUO CAUSARE DANNEGGIAMENTI. NON USARE ALTRI PRODOTTI CHE CONTENGANO SILICONE PER PULIRE IL MOTOCICLO

Monossido di carbonio

Se è necessario far funzionare il motore per poter effettuare qualche operazione, assicurarsi che questo avvenga in uno spazio aperto o in un locale ben ventilato. Non fare mai funzionare il motore in spazi chiusi. Se si opera in uno spazio chiuso, utilizzare un sistema di evacuazione dei fumi di scarico.

ATTENZIONE



I FUMI DI SCARICO CONTENGONO MONOSSIDO DI CARBONIO, UN GAS VELENOSO CHE PUÒ PROVOCARE LA PERDITA DI CONOSCENZA E ANCHE LA MORTE.

Combustibile

ATTENZIONE



IL CARBURANTE UTILIZZATO PER LA PROPULSIONE DEI MOTORI A SCOPPIO È ESTREMAMENTE INFIAMMABILE E PUÒ DIVENIRE ESPLOSIVO IN DETERMINATE CONDIZIONI. È OPPORTUNO EFFETTUARE IL RIFORNIMENTO E LE OPERAZIONI DI MANUTENZIONE IN UNA ZONA VENTILATA E A MOTORE SPENTO. NON FUMARE DURANTE IL RIFORNIMENTO E IN VICINANZA DI VA-

PORI DI CARBURANTE, EVITANDO ASSOLUTAMENTE IL CONTATTO CON FIAMME LIBERE, SCINTILLE E QUALSIASI ALTRA FONTE CHE POTREBBE CAUSARNE L'ACCENSIONE O L'ESPLOSIONE.

NON DISPERDERE IL CARBURANTE NELL'AMBIENTE.

TENERE LONTANO DALLA PORTATA DEI BAMBINI.



LA CADUTA O L'ECESSIVA INCLINAZIONE DEL VEICOLO POSSONO CAUSARE L'USCITA DEL CARBURANTE.

Componenti caldi

Il motore e i componenti dell'impianto di scarico diventano molto caldi e rimangono caldi per un certo periodo anche dopo che il motore è stato spento. Prima di maneggiare questi componenti, indossare guanti isolanti o attendere fino a che il motore e l'impianto di scarico si sono raffreddati.

Partenza e guida

NOTA BENE

DURANTE LA FASE DI GUIDA, PRESTARE PARTICOLARE ATTENZIONE NELLA PERCORRENZA DELLE CURVE IN QUANTO UN'INCLINAZIONE ECCESSIVA POTREBBE CAUSARE DANNEGGIAMENTI AL MOTOCICLO, PERTANTO E' CONSIGLIATO CORREGGERE L'IMPOSTAZIONE DELLA CURVA.

ATTENZIONE

SE, DURANTE LA GUIDA, SUL CRUSCOTTO SI ACCENDE LA SPIA DI RISERVA CARBURANTE, SIGNIFICA CHE IL QUANTITATIVO DI CARBURANTE RESIDUO E' RIDOTTO E L'AUTONOMIA E' LIMITATA.

PROVVEDERE AL PIÙ PRESTO AL RIFORNIMENTO CARBURANTE.

La frenata**ATTENZIONE**

ARRESTARE IL VEICOLO UTILIZZANDO PRINCIPALMENTE IL FRENO ANTERIORE. UTILIZZARE IL FRENO POSTERIORE PER BILANCIARE LA FRENATA E COMUNQUE IN CONTEMPORANEA CON QUELLO ANTERIORE.

Spie

SE LA SPIA DI ALLARME E L'EVENTUALE SCRITTA "SERVICE" OPPURE "URGENT SERVICE" SI ACCENDONO DURANTE IL NORMALE FUNZIONAMENTO DEL MOTORE, SIGNIFICA CHE LA CENTRALINA ELETTRONICA HA RILEVATO QUALCHE ANOMALIA.

IN MOLTI CASI IL MOTORE CONTINUA A FUNZIONARE CON PRESTAZIONI LIMITATE; RIVOLGERSI IMMEDIATAMENTE A UN Concessionario Ufficiale Moto Guzzi.



SE LA SPIA DI ALLARME E L'EVENTUALE SCRITTA SUL DISPLAY PRESSIONE OLIO MOTORE RIMANGONO ACCESE, O SI ACCENDONO DURANTE IL NORMALE FUNZIONAMENTO DEL MOTORE, SIGNIFICA CHE LA PRESSIONE DEL-

L'OLIO NEL CIRCUITO È INSUFFICIENTE. IN QUESTO CASO È OBBLIGATORIO SPEGNERE IL MOTORE IMMEDIATAMENTE AL FINE DI PREVENIRE EVENTUALI DANNI.



ESEGUIRE LA PROCEDURA DI VERIFICA LIVELLO OLIO MOTORE. SE L'INDICAZIONE DI PRESSIONE OLIO INSUFFICIENTE PERMANE NONOSTANTE L'ESECUZIONE CORRETTA DELLA PROCEDURA SOPRA CITATA, RIVOLGERSI AD UN CONCESSIONARIO UFFICIALE Moto Guzzi PER LA VERIFICA DELL'IMPIANTO.

Olio motore e olio cambio usati

ATTENZIONE



NEL CASO DI INTERVENTI DI MANUTENZIONE SI CONSIGLIA L'UTILIZZO DI GUANTI PROTETTIVI IMPERMEABILI.

L'OLIO MOTORE O CAMBIO PUO' CAUSARE SERI DANNI ALLA PELLE SE MANEGGIATO A LUNGO E QUOTIDIANAMENTE.

SI CONSIGLIA DI LAVARE ACCURATAMENTE LE MANI DOPO AVERLO MANEGGIATO.

CONSEGNARLO O FARLO RITIRARE DALLA PIÙ VICINA AZIENDA DI RECUPERO OLI USATI O DAL FORNITORE.

NON DISPERDERE L'OLIO NELL'AMBIENTE

TENERE LONTANO DALLA PORTATA DEI BAMBINI.

Liquido freni e frizione

Liquido freni e frizione



I LIQUIDI FRENI E FRIZIONE POSSONO DANNEGGIARE LE SUPERFICI VERNICIATE, IN PLASTICA O GOMMA. QUANDO SI EFFETTUA LA MANUTENZIONE DELL'IMPIANTO FRENANTE O DELL'IMPIANTO FRIZIONE, PROTEGGERE QUESTI COMPONENTI CON UNO STRACCIO PULITO. INDOSSARE SEMPRE OCCHIALI DI PROTEZIONE QUANDO SI EFFETTUA LA MANUTENZIONE DEGLI IMPIANTI. IL LIQUIDO FRENI E FRIZIONE SONO ESTREMAMENTE DANNOSI PER GLI OCCHI. IN CASO DI CONTATTO ACCIDENTALE CON GLI OCCHI, SCIACQUARE IMMEDIATAMENTE CON ABBONDANTE ACQUA FRESCA E PULITA, INOLTRE CONSULTARE IMMEDIATAMENTE UN MEDICO.

TENERE LONTANO DALLA PORTATA DEI BAMBINI.

Elettrolita e gas idrogeno della batteria

ATTENZIONE



L'ELETTROLITA DELLA BATTERIA È TOSSICO, CAUSTICO E A CONTATTO CON L'EPIDERMIDE PUÒ CAUSARE USTIONI, IN QUANTO CONTIENE ACIDO SOLFORICO. INDOSSARE GUANTI BEN ADERENTI E ABBIGLIAMENTO PROTETTIVO QUANDO SI MANEGGIA L'ELETTROLITA DELLA BATTERIA. SE DEL LIQUIDO ELETTROLITICO VENISSE A CONTATTO CON LA PELLE, LAVARE ABBONDANTEMENTE CON ACQUA FRESCA. E' PARTICOLARMENTE IMPORTANTE PROTEGGERE GLI OCCHI, PERCHE' UNA QUANTITA' ANCHE MINUSCOLA DI ACIDO DELLA BATTERIA PUO' CAUSARE LA CECITA'. SE VENISSE A CONTATTO CON GLI OCCHI, LAVARE ABBONDANTEMENTE CON ACQUA PER QUINDICI MINUTI, QUINDI RIVOLGERSI TEMPESTIVAMENTE A UN OCULISTA. LA BATTERIA EMANA GAS ESPLOSIVI, E' OPPORTUNO TENERE LONTANE FIAMME, SCINTILLE, SIGARETTE E QUALSIASI ALTRA FONTE DI

CALORE. PREVEDERE UN'AERAZIONE ADEGUATA QUANDO SI EFFETTUA LA MANUTENZIONE O LA RICARICA DELLA BATTERIA.

TENERE LONTANO DALLA PORTATA DEI BAMBINI.

IL LIQUIDO DELLA BATTERIA E' CORROSIVO. NON VERSARLO O SPARGERLO, IN SPECIAL MODO SULLE PARTI IN PLASTICA. ACCERTARSI CHE L'ACIDO ELETTROLITICO SIA SPECIFICO PER LA BATTERIA DA ATTIVARE.

Cavalletto



PRIMA DELLA PARTENZA ACCERTARSI CHE IL CAVALLETTO SIA COMPLETAMENTE RIENTRATO IN POSIZIONE.

NON CARICARE NE' IL PROPRIO PESO, NE' QUELLO DEL PASSEGGERO SUL CAVALLETTO LATERALE.

Precauzioni avvertenze generali

Salvo ove specificato all'interno di questo Libretto Uso e Manutenzione, non smontare alcun componente meccanico o elettrico.

ATTENZIONE

ALCUNI CONNETTORI DEL VEICOLO POSSONO ESSERE INTERCAMBIABILI E SE MONTATI IN MODO ERRATO POSSONO PREGIUDICARE IL NORMALE FUNZIONAMENTO DEL VEICOLO.

Moto Guzzi California



Cap. 02
Veicolo

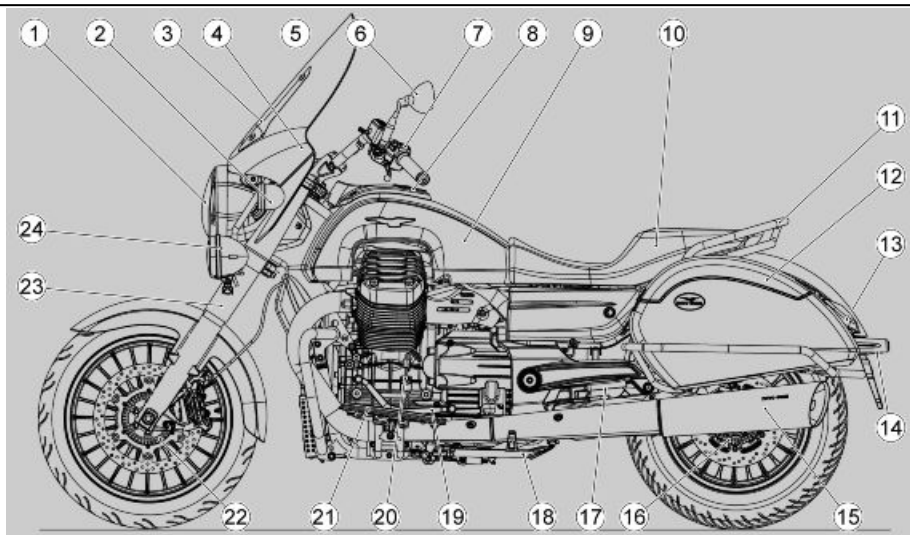

02_01

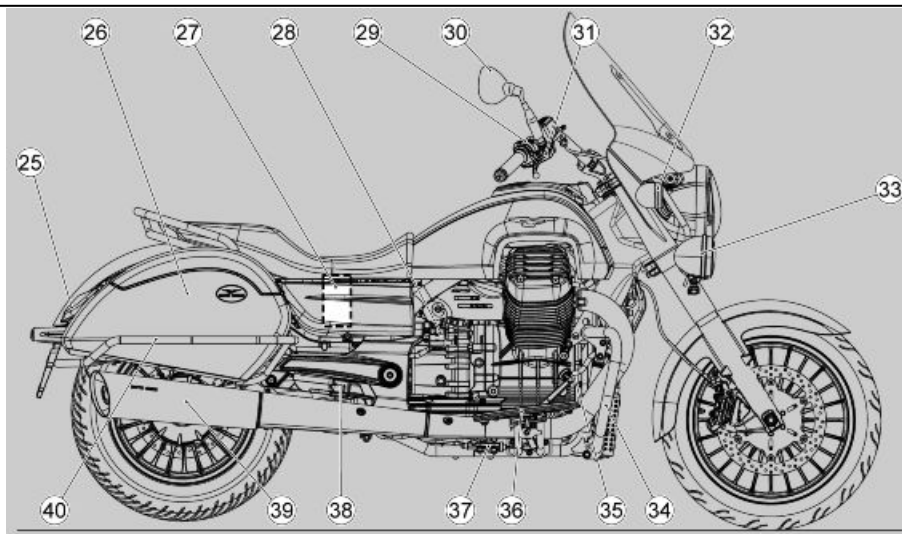

02_02

Ubicazione componenti principali (02_02)

Legenda:

1. Gruppo ottico anteriore
2. Freccia anteriore sinistra
3. Parabrezza (ove previsto)
4. Quadro strumenti
5. Pompa frizione
6. Specchio retrovisore sinistro
7. Devioluci sinistro
8. Tappo serbatoio carburante
9. Serbatoio carburante
10. Sella pilota/passaggero
11. Maniglione passeggero (ove previsto)

12. Borsa laterale sinistra (ove previsto)
13. Stop posteriore/freccia posteriore sinistra
14. Luce targa
15. Silenziatore sinistro
16. Ruota fonica posteriore
17. Pedana passeggero sinistra
18. Cavalletto laterale
19. Leva cambio
20. Astina livello olio motore
21. Pedana pilota sinistra
22. Ruota fonica anteriore
23. Forcella anteriore
24. Fendinebbia sinistro (ove previsto)
25. Stop posteriore/freccia posteriore destra
26. Ammortizzatore posteriore destro
27. Batteria
28. Serbatoio pompa freno posteriore
29. Deivoluci destro
30. Specchio retrovisore destro
31. Pompa freno anteriore
32. Freccia anteriore destra
33. Fendinebbia destro (ove previsto)
34. Paramotore (ove previsto)
35. Leva freno posteriore
36. Pedana pilota destra
37. Pompa freno posteriore
38. Pedana passeggero destra
39. Silenziatore destro
40. Paravaligie (ove previsto)

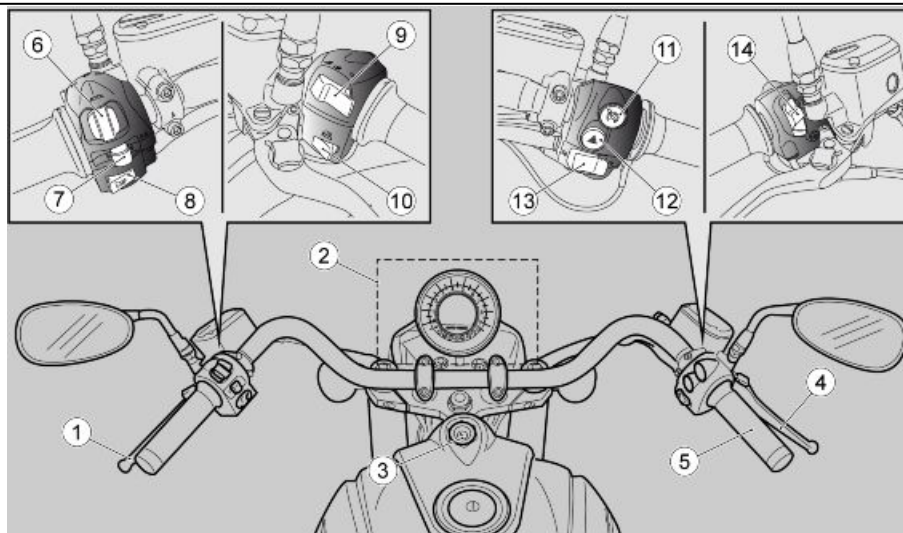

02_03

Plancia (02_03)

Legenda ubicazione comandi / strumenti:

1. Leva comando frizione
2. Strumenti e indicatori
3. Interruttore accensione / bloccasterzo
4. Leva freno anteriore
5. Manopola acceleratore
6. Interruttore MODE
7. Commutatore lampeggiatori
8. Pulsante avvisatore acustico
9. Commutatore luci
10. Pulsante manopole riscaldate (ove previsto)
11. Pulsante Cruise Control
12. Pulsante indicatore di emergenza

- 13. Interruttore di avviamento e di arresto motore (On/Off)
- 14. Interruttore di modalità luci diurne/notturne

Strumentazione (02_04, 02_05)

Legenda:

- 1. Contagiri
- 2. Display digitale multifunzione
- 3. Spie

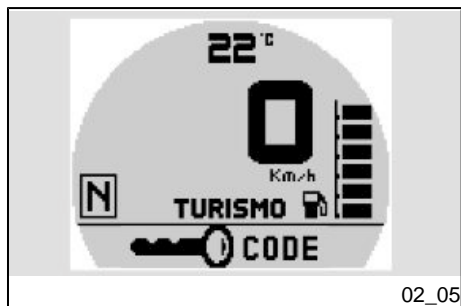

ATTENZIONE

UNA PROLUNGATA ESPOSIZIONE DIRETTA A MOTO FERMA ALLA LUCE SO-LARE DEL CRUSCOTTO PUO' PROVOCARE UNA TEMPORANEA RIDUZIONE DEL CONTRASTO DEL DISPLAY DIGITALE, CHE VIENE RECUPERATO QUAN-DO DIMINUISCE LA SUA TEMPERATURA INTERNA.

Il cruscotto è dotato di immobilizer che impedisce l'avviamento nel caso in cui il si-stema non identifichi una chiave che sia stata precedentemente memorizzata.

Il veicolo viene consegnato con due chiavi memorizzate. Il cruscotto accetta contem-poraneamente al massimo quattro chiavi: per la loro attivazione o per disattivare una chiave smarrita rivolgersi ad un concessionario ufficiale Moto Guzzi.

All'accensione del veicolo, per circa dieci secondi dopo la rotazione della chiave in posizione ON , il cruscotto ricorda l'inserimento di un codice personale di cinque cifre. La richiesta non verrà più visualizzata dopo aver inserito il codice personale. Per la procedura di inserimento del codice vedere il paragrafo MODIFICA CODICE

E' importante ricordare il codice personale perché permette di:

- avviare il veicolo se il funzionamento del sistema immobilizer è difettoso
- evitare la sostituzione del cruscotto nel caso in cui sia necessario sostituire il commutatore di accensione
- memorizzare nuove chiavi

Gruppo spie (02_06)

Legenda:

1. Spia controllo velocità di crociera (colore verde)
2. Spia ABS (Anti-lock Bracking Sistem) (colore arancione)
3. Spia MGCT (Moto Guzzi Controllo Trazione) (colore arancione)
4. Spia indicatori di direzione (colore verde)
5. Spia riserva carburante (colore arancione)
6. Spia luce abbagliante (colore blu)
7. Spia cambio in folle (colore verde)
8. Spia warning generale (colore rosso)

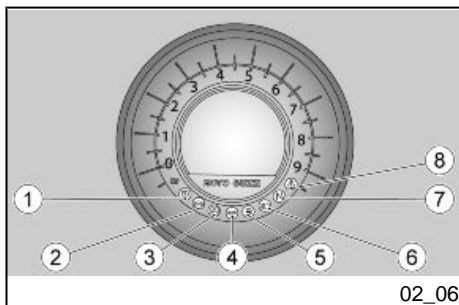



02_07

Display digitale (02_07, 02_08, 02_09, 02_10, 02_11, 02_12, 02_13, 02_14, 02_15, 02_16)

Ruotando la chiave di accensione nella posizione "ON", sul display si accendono per due secondi:

- il logo Moto Guzzi;
- tutte le spie;
- la retro illuminazione. Quando è inserito il funzionamento delle luci diurne la retroilluminazione si spegne dopo il chiave ON.

La lancetta del contagiri si sposta sul valore massimo e ritorna a zero.

Trascorsi due secondi tutti gli strumenti indicheranno istantaneamente il valore corrente delle grandezze misurate.



02_08

NOTA BENE

AD OGNI PRESSIONE PROLUNGATA DEL SELETTORE A DESTRA O SINISTRA SI PUO' PASSARE DAL DIARIO DI VIAGGIO 1 (TRIP1) AL DIARIO DI VIAGGIO 2 (TRIP2).



Le impostazioni standard visualizzabili sul display sono:

MODALITÀ TRIP 1 / TRIP 2

- 1) Allarme ghiaccio (visualizzabile con temperatura inferiore ai 4°);
- 2) Temperatura ambiente (visualizzabile in C° o in F°);
- 3) Eventuale chiave tagliando;
- 4) Velocità (tachimetro) (visualizzabile in Km/h o in Mi/h);
- 5) Marcia inserita;
- 6) Livello carburante;
- 7) Eventuale indicazione relativa alla limitazione di potenza presente in centralina;
- 8) Mappa motore selezionata;
- 9) Diario del computer di viaggio o allarmi eventuali, in particolare:

- Odometro totale
- Odometro parziale
- Tempo di percorrenza
- Velocità media di percorrenza
- Consumo medio di carburante
- Consumo istantaneo di carburante
- Percorrenza in riserva
- Voltaggio batteria
- Orologio

SOLO A VEICOLO FERMO:

- Menù
- MGCT (Moto Guzzi Controllo Trazione)



02_10

LIVELLO CARBURANTE

Nel display digitale, sul lato destro, è visibile il livello del carburante presente nel serbatoio mediante una serie di tacche (6).

Quando il livello del carburante scende a tal punto da far rimanere accesa una sola tacca nel display digitale, si accende la spia riserva carburante

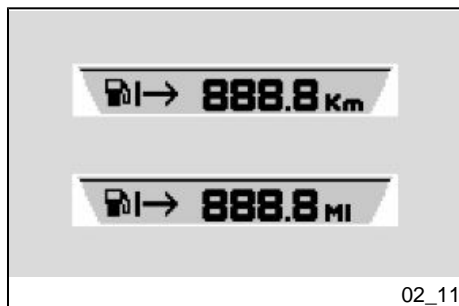

02_11

Dopo 2 km dall'accensione della spia riserva carburante, compare sul display digitale l'indicazione dei km percorsi in riserva.

Quando la spia riserva carburante è attiva, premendo un tasto del comando MODE scompare e riappare dopo 60 secondi.

NOTA BENE

L'INDICAZIONE DEL LIVELLO CARBURANTE PUO' CAMBIARE A SECONDA DELL'INCLINAZIONE DEL MOTOCICLO, DA QUANDO E' POSIZIONATO SUL CAVALLETTO LATERALE PIUTTOSTO CHE IN MARCIA.

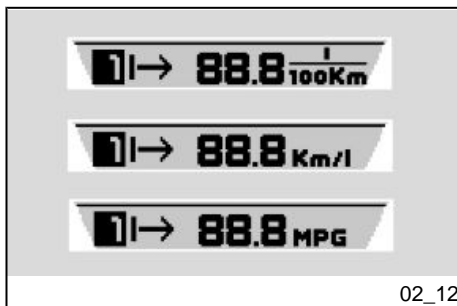

02_12

Il cruscotto è in grado di visualizzare il consumo istantaneo.

Il cruscotto è in grado di visualizzare il consumo medio dall'ultimo azzeramento del diario di viaggio.



02_13

Al superamento delle soglie degli intervalli di manutenzione compare un'icona con il simbolo della chiave inglese (3). L'effettuazione degli interventi di manutenzione programmata a cura dei **Concessionari ed Officine autorizzate Moto Guzzi** consente l'eliminazione di questa indicazione.

Con la chiave in posizione "KEY OFF" la spia di allarme generale lampeggia per segnalare l'attivazione del sistema di immobilizzazione. Per ridurre il consumo della batteria il lampeggio si ferma dopo 50 ore.



02_14

ALLARME GHIACCIO

Nel caso in cui la temperatura esterna scende al di sotto dei 4°C (39.2°F) nella parte superiore del display digitale (1) appare il simbolo del ghiaccio. Prestare quindi particolare attenzione in fase di guida.

Il simbolo scompare con l'innalzamento di tale temperatura.



VOLTAGGIO BATTERIA

In questa modalità si può visualizzare la corretta tensione di voltaggio della batteria



REGOLAZIONE ORA

In questa modalità si imposta il valore dell'orologio. Per entrare nella funzione, premere il tasto MODE con una pressione lunga. All'interno della funzione, ad ogni pressione del selettore a sinistra o destra si incrementa o decrementa di uno il valore dell'ora, al raggiungimento del valore 12, alla successiva pressione del selettore si ritorna a 1.

Una pressione prolungata del selettore memorizza il valore e fa passare alla modalità di regolazione dei minuti.

Ad ogni pressione del selettore a sinistra o destra si incrementa o decrementa di uno il valore dei minuti, al raggiungimento del valore 59, alla successiva pressione del selettore si ritorna a 0.

La procedura termina con una pressione prolungata del selettore.

Allarmi (02_17, 02_18, 02_19, 02_20, 02_21)

Nel caso venga riscontrata un'anomalia, nella parte inferiore del display viene visualizzata un'icona diversa a seconda della causa.

E' necessario recarsi quanto prima ad un Concessionario Ufficiale **Moto Guzzi**.

ALLARME SERVICE

In caso di anomalia rilevata dal cruscotto o dalla centralina elettronica il cruscotto segnala l'anomalia visualizzando la scritta SERVICE e accendendo la spia rossa di allarme generale.

Nel caso in cui all'accensione vi sia una anomalia dell'immobilizer il cruscotto richiede l'inserimento del codice utente. Se il codice è inserito correttamente il cruscotto segnala l'anomalia visualizzando la scritta SERVICE e accendendo la spia rossa di allarme generale.

ALLARME URGENT SERVICE

L'anomalia grave viene segnalata dal lampeggio rapido (due lampeggi al secondo) della spia di allarme generale e dall'alternarsi delle scritte URGENT e SERVICE sul display digitale. E' necessario recarsi quanto prima da un Concessionario Ufficiale **Moto Guzzi**. In questi casi, la centralina attiva una procedura di sicurezza limitando le prestazioni del veicolo per consentire di recarsi a velocità ridotta presso un Concessionario Ufficiale **Moto Guzzi**. A seconda del tipo di anomalia, le prestazioni possono essere limitate in due modi: a) riducendo la coppia massima erogabile; b) mantenendo il motore ad un regime di minimo leggermente accelerato (durante questo funzionamento, il comando gas è disattivato).

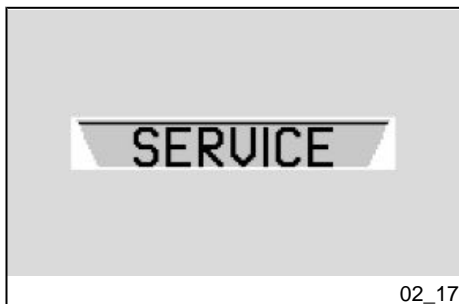

02_17

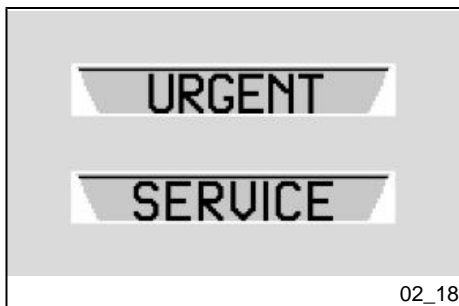

02_18

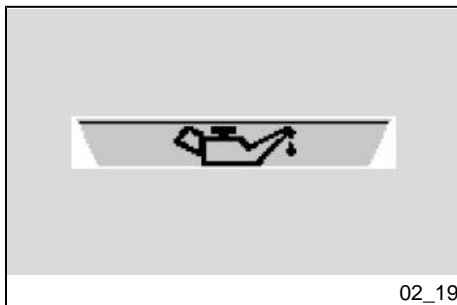

Anomalia olio

In caso di anomalia della pressione olio o del sensore pressione olio il cruscotto segnala l'anomalia con l'ampolla e l'accensione fissa della spia rossa di allarme generale.

ATTENZIONE

SE QUESTA SEGNALAZIONE COMPARE ALL'ATTACCO CHIAVE (LA SPIA E' ACCESA FISSA), VIENE SEGNALATA UN'ANOMALIA DEL SENSORE, NON VI E' UN IMMEDIATO PERICOLO PER IL MOTORE.

SE LA SEGNALAZIONE COMPARE DOPO L'ACCENSIONE MOTORE (LA SPIA E' LAMPEGGIANTE), VIENE SEGNALATA UN'ANOMALIA DELLA PRESSIONE OLIO; SPEGNERE SUBITO IL MOTORE E TRASPORTARE IL MOTOCICLO CON UN MEZZO DI SOCCORSO DA UN Concessionario Ufficiale Moto Guzzi.

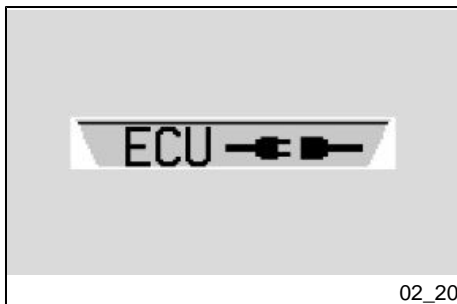

Allarme disconnessione centralina elettronica

Nel caso in cui venga rilevata la mancanza di connessione il cruscotto segnala l'anomalia visualizzando il simbolo di disconnessione e accendendo la spia rossa di allarme generale.

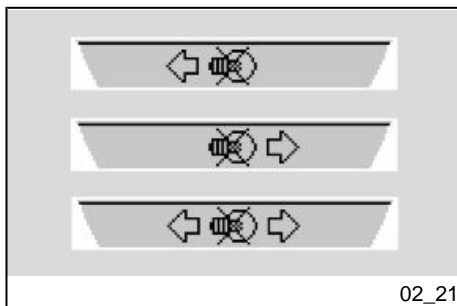

02_21

Malfunzionamento Indicatore di direzione

Quando il cruscotto rileva la rottura degli indicatori di direzione si ha il raddoppio della frequenza di lampeggio della spia indicatori di direzione, accompagnata dall'indicazione sul display digitale.



02_22

Selezione mappature (02_22)

La centralina di gestione del motore prevede 3 differenti "mappature" gestione dell'acceleratore elettronico visualizzate come segue nella parte superiore sinistra del display digitale cruscotto (8):

- TURISMO
- VELOCE
- PIOGGIA

La modalità **TURISMO** è pensata per un uso turistico del mezzo.

La modalità **VELOCE** è la più reattiva, è pensata per un uso più sportivo del mezzo.

ATTENZIONE

SI RACCOMANDA L'USO DI QUESTA MODALITA' A MOTOCICLISTI ESPERTI E SU SUPERFICI A BUONA ADERENZA. E' SCONSIGLIATA SU SUPERFICI BAGNATE E/O A BASSA ADERENZA.

La modalità **PIOGGIA** è pensata per un uso del mezzo su superfici bagnate o con scarsa aderenza. Il sistema riduce la coppia massima erogata dal motore e la fornisce in maniera dolce, in modo da prevenire le perdite di aderenza. In questa modalità le

prestazioni della moto sono ridotte, pertanto non è possibile raggiungere la velocità massima.

SI RACCOMANDA COMUNQUE LA MASSIMA ATTENZIONE SULLE SUPERFICI A BASSA ADERENZA.

Il passaggio alle varie mappature, avviene attraverso l'azionamento del pulsante avviamento che, dopo 5 secondi dall'avviamento del motore, acquisisce la funzione di pulsante selezione mappature

ATTENZIONE

LA PROCEDURA DI SELEZIONE MAPPATURE E' ATTIVA ESCLUSIVAMENTE CON IL MOTORE AVVIATO E IL COMANDO DEL GAS RILASCIATO. E' POSSIBILE ESEGUIRE TALE PROCEDURA ANCHE CON IL MOTOCICLO MARCIANTE E CON IL COMANDO DEL GAS RILASCIATO.

Per cambiare la mappa procedere come segue:

- premendo una prima volta il pulsante, il simbolo della mappatura attualmente applicata sarà visualizzato "in negativo" sul display
- premendo una seconda volta il pulsante, entro 1,5 secondi dal primo impulso, verrà selezionata la mappatura successiva sempre evidenziata in negativo sul display. Se si lascerà passare più di 1,5 secondi senza agire nuovamente sul pulsante (altrimenti si selezionerebbe la mappatura successiva) e senza azionare il comando gas, la nuova mappatura verrà evidenziata "in positivo" sul display, significherà che a tutti gli effetti è stata applicata la nuova mappatura.

ATTENZIONE

SE NEL MOMENTO IN CUI SUL DISPLAY E' EVIDENZIATA LA NUOVA MAPPATURA DESIDERATA IN NEGATIVO, QUINDI ANCORA IN FASE DI ACCETTAZIONE DA PARTE DELLA CENTRALINA, SI AGISCE SUL COMANDO ACCELERATORE, LA NUOVA MAPPA SCELTA COMINCERÀ A LAMPEGGIARE IN POSITIVO SUL DISPLAY, MA NON SARÀ EFFETTIVAMENTE APPLICATA FINO AL MOMENTO IN CUI SARÀ RILASCIATO IL COMANDO GAS.

Tasti di comando (02_23, 02_24, 02_25, 02_26, 02_27)

- Spostare il selettore a destra (DX) o a sinistra (SX) per scorrere le selezioni all'interno dei MENU.
- Premere il selettore per confermare il dato selezionato.

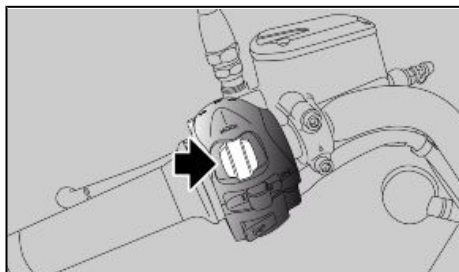

02_23



02_24

Diario di viaggio 1 e 2

Sono disponibile due diari di viaggio (*).

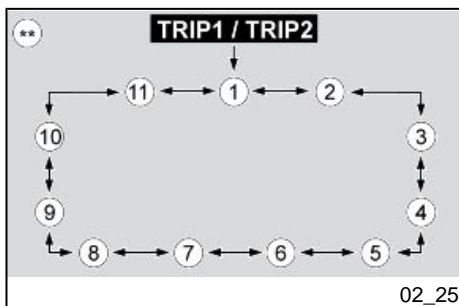

02_25

Con una pressione lunga del comando MODE a sinistra, si seleziona il DIARIO DI VIAGGIO 1, viene accesa l'icona "1" sul DISPLAY DIGITALE.

Con una pressione lunga del comando MODE a destra, si seleziona il DIARIO DI VIAGGIO 2, viene accesa l'icona "2" sul DISPLAY DIGITALE.

In entrambi i diari, ogni pressione breve del comando MODE a destra o a sinistra visualizza in successione le seguenti informazioni (**):

ODOMETRO TOTALE (1)

ODOMETRO PARZIALE (2)

TEMPO DI PERCORRENZA (3)

VELOCITA' MEDIA DI PERCORRENZA (4)

CONSUMO MEDIO DI CARBURANTE (5)

CONSUMO ISTANTANEO DI CARBURANTE (6)

PERCORRENZA IN RISERVA (7)

VOLTAGGIO BATTERIA (8)

OROLOGIO (9)

MENU' (Solo a veicolo fermo) (10)

MGCT (Moto Guzzi Controllo Trazione) (Solo a veicolo fermo) (11)

Nelle seguenti voci: ODOMETRO PARZIALE, TEMPO DI PERCORRENZA, VELOCITA' MEDIA DI PERCORRENZA, CONSUMO MEDIO DI CARBURANTE una pressione lunga sul tasto centrale azzerava tutte le indicazioni memorizzate nel DIARIO DI VIAGGIO attivo.



MGCT (Moto Guzzi Controllo Trazione)

Scorrendo il diario di viaggio TRIP1 o TRIP2 mediante pressioni brevi del comando MODE a sinistra o destra è possibile visualizzare la voce MGCT.

Tramite una breve pressione del comando mode in posizione centrale è possibile accedere alla funzione MGCT.

Spostando il selettore a destra, con una pressione prolungata, si attiva il sistema e nel display appare il valore "1" (Minimo intervento).

La spia MGCT sarà lampeggiante.

Spostando il selettore verso destra con pressioni brevi si aumenta il livello di intervento sino ad un massimo di "3" (Massimo intervento).

NOTA BENE

OGNI QUALVOLTA SI MODIFICHIL VALORE IMPOSTATO, IL SIMBOLO NUMERICO VIENE VISUALIZZATO IN NEGATIVO (LAMPEGGIA) PER 2 SECONDI PRIMA DI ESSERE CONFERMATO

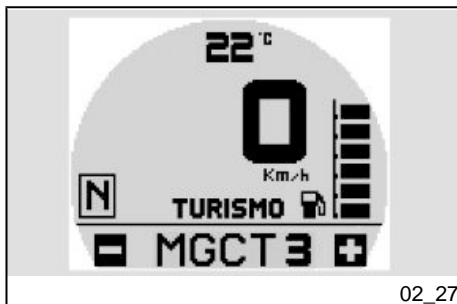

Per disattivare il sistema, dal valore "1", spostare il selettore a sinistra con una pressione prolungata, sino a quando appare il valore "-".

La spia MGCT sarà accesa fissa.

Per uscire dalla funzione MGCT premere brevemente il selettore oppure mettere in movimento il motociclo.

NOTA BENE

AL PRIMO COLLEGAMENTO DELLA BATTERIA LA SPIA MGCT E' ACCESA FISSA (SISTEMA NON ATTIVO)

NOTA BENE

UNA VOLTA SPENTO IL QUADRO DEL MOTOCICLO, ALLA SUCCESSIVA ACCENSIONE IL SISTEMA MGCT MANTIENE LE IMPOSTAZIONI SCELTE IN PRECEDENZA.

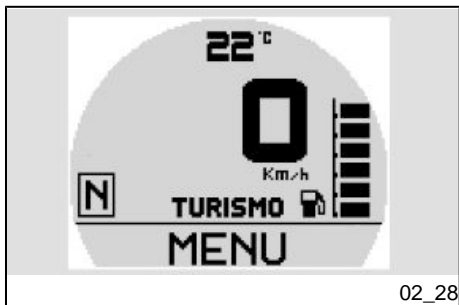

02_28

Funzioni avanzate (02_28, 02_29, 02_30, 02_31, 02_32, 02_33, 02_34)

MENU

La funzione è selezionabile solo a veicolo fermo e consente di impostare la visualizzazione dei parametri presenti nella varie configurazioni.

Per accedere all'interno della funzione MENU:

con visualizzata la funzione MENU, effettuare una pressione prolungata del selettore su MENU.

Le voci del menu di configurazione sono le seguenti:

- ESCI
- RETROILLUMINAZIONE
- CALIBRAZIONE
- C° / F°
- CONSUMO CARBURANTE
- MODIFICA CODICE
- LINGUE
- SERVICE

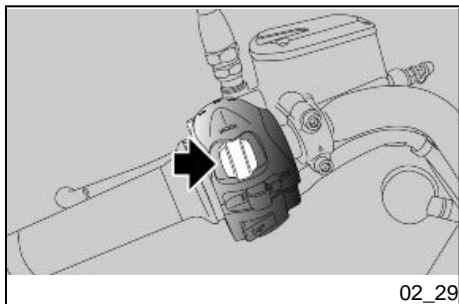

02_29

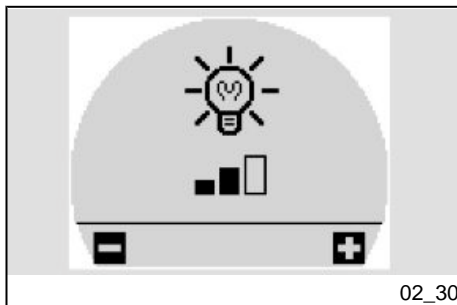

02_30

RETROILLUMINAZIONE

Questa funzione permette la regolazione dell'intensità della retroilluminazione su tre livelli.

All'interno della funzione, ad ogni pressione breve del selettore, compaiono ciclicamente le seguenti icone:

- MIN (una tacca piena)
- MID (due tacche piene)
- MAX (tre tacche piene)

Al termine dell'operazione, con una pressione breve del selettore il cruscotto si riporta nella schermata iniziale.

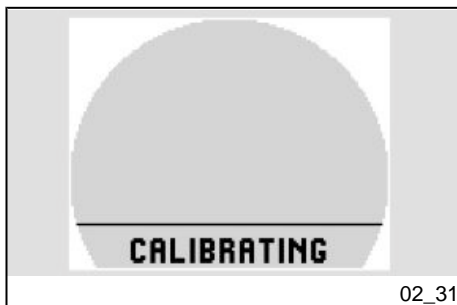

02_31

CALIBRAZIONE

Per accedere alla funzione CALIBRAZIONE è necessario selezionare, dal menu di configurazione, la voce CALIBRAZIONE.

Quando viene selezionata la funzione CALIBRAZIONE (da veicolo fermo), compare una schermata con la seguente descrizione nella parte inferiore del display:

CALIBRATING

Per calibrare il sistema MGCT (Moto Guzzi Controllo Trazione) percorrere per circa 10 secondi un tratto di strada piano e rettilineo, in seconda marcia alla velocità di 30 +/- 2 km/h (18.64 +/- 1.24 mph), sino al momento in cui la scritta CALIBRAZIONE scompare dal display.

NOTA BENE

UNA VOLTA CHE LA SCRITTA CALIBRATING E' SCOMPARSA DAL DISPLAY, PER COMPLETARE LA PROCEDURA STESSA DI CALIBRAZIONE ARRESTARE IL VEICOLO E SPEGNERE IL QUADRO PER ALMENO 30 SECONDI.

IN QUESTO MODO LA CALIBRAZIONE VIENE MEMORIZZATA IN CENTRALINA.

NOTA BENE

L'OPERAZIONE DI CALIBRAZIONE SERVE PER OTTIMIZZARE IL FUNZIONAMENTO DEL MGCT NEL CASO DI VARIAZIONE TIPOLOGIA PNEUMATICI.

QUALORA SI UTILIZZINO PNEUMATICI DIFFERENTI DA QUELLI INDICATI IN QUESTO LIBRETTO DI USO E MANUTENZIONE, E' POSSIBILE CHE PER OTTENERE LO STESSO COMPORTAMENTO DEL SISTEMA MGTC, SIA NECESSARIO MODIFICARE I LIVELLI DI SETTAGGIO DEL SISTEMA STESSO.

NOTA BENE

NEL CASO IN CUI SI VOGLIA ANNULLARE L'OPERAZIONE DI CALIBRAZIONE, SPEGNERE IL QUADRO.

QUANDO SI EFFETTUA LA CALIBRAZIONE IL CONTROLLO DI TRAZIONE SI DISATTIVA AUTOMATICAMENTE (SE ERA STATO ATTIVATO IN PRECEDENZA).

ATTENZIONE

QUANDO LA MOTO E' IN RISERVA NON SI PUO' ESEGUIRE L'OPERAZIONE DI CALIBRAZIONE PERCHE' SUL CRUSCOTTO, DURANTE QUESTA FASE, LA SCRITTA CALIBRATING VIENE SOSTITUITA DALL'INDICAZIONE DEI CHILOMETRI PERCORSI DALL'INIZIO DELLA RISERVA

°C / °F

Questa funzione seleziona l'unità di misura delle temperatura ambiente. All'interno della funzione, ad ogni pressione breve del selettore, compaiono ciclicamente le due unità di misura:

- °C

- °F

Con una pressione prolungata del selettore si memorizza il dato e il cruscotto si riporta al menu IMPOSTAZIONI.



02_32

MODIFICA CODICE

Questa funzione viene usata quando si dispone del vecchio codice e si vuole modificarlo. All'interno della funzione compare il messaggio:

"INSERT YOUR OLD USER CODE"



02_33

Dopo il riconoscimento del vecchio codice viene richiesto l'inserimento del nuovo codice, il display visualizza il seguente messaggio:

"INSERT YOUR NEW USER CODE"

Nel caso sia la prima memorizzazione, viene richiesto solo l'inserimento del nuovo codice.

Al termine dell'inserimento del codice, esso rimane visualizzato fino allo spegnimento del quadro strumenti.

SERVICE

Questa funzione si interfaccia con i sistemi presenti sulla moto e su di essi esegue la diagnosi. Per abilitarla occorre inserire un codice di accesso in possesso dei soli centri di assistenza **Moto Guzzi**.



LINGUE

All'interno di questa funzione è possibile scegliere la lingua del display. Le opzioni selezionabili sono:

- ITALIANO
- ENGLISH
- FRANCAIS
- DEUTSCH
- ESPAGNOL

SOGLIA SERVICE

Al superamento delle soglie degli intervalli di manutenzione compare un'icona con il simbolo della chiave inglese (3).

Accensioni: ogni 10.000 km (6250 mi)

ATTENZIONE

ALL'ACCENSIONE DELL'ICONA RECARSÌ PRESSO UN Concessionario Ufficiale Moto Guzzi

Commutatore di accensione (02_35)

L'interruttore di accensione si trova sulla parte anteriore del serbatoio in prossimità del canotto dello sterzo.

Con il veicolo vengono consegnate due chiavi (una di riserva).

Lo spegnimento delle luci è subordinato al posizionamento dell'interruttore di accensione su «**OFF**»

NOTA BENE

LA CHIAVE AZIONA IL COMMUTATORE D'ACCENSIONE/BLOCCASTERZO, LA SERRATURA TAPPO SERBATOIO CARBURANTE E LA SERRATURA SELLA.

NOTA BENE

LE LUCI SI ACCENDONO AUTOMATICAMENTE DOPO L'AVVIAMENTO DEL MOTORE.

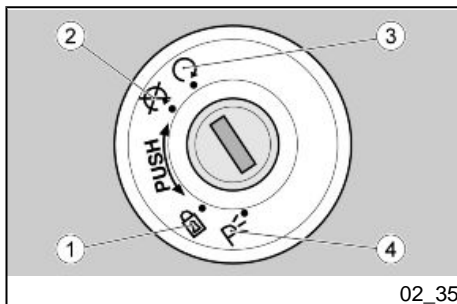

LOCK (1): Lo sterzo è bloccato. Non è possibile avviare il motore e azionare le luci. È possibile togliere la chiave

OFF (2): Il motore e le luci non possono essere messi in funzione. È possibile togliere la chiave.

ON (3): Il motore può essere messo in funzione. Non è possibile togliere la chiave

PARKING (4): Lo sterzo è bloccato. Non è possibile avviare il motore. Si attivano la luce di posizione del fanale anteriore e le luci di posizione del fanale posteriore. E' possibile togliere la chiave. Dopo aver tolto la chiave il sistema immobilizer è attivo (se presente).

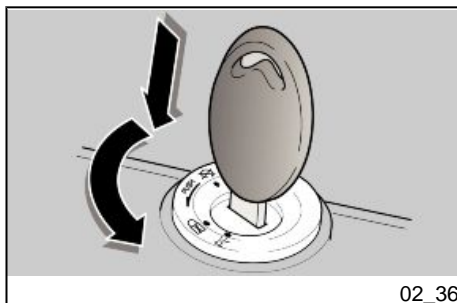
**Inserimento bloccasterzo (02_36)**

Per bloccare lo sterzo:

- Girare il manubrio completamente verso sinistra.
- Ruotare la chiave in posizione «OFF».
- Premere e ruotare la chiave in senso antiorario (verso sinistra), sterzare lentamente il manubrio fino a posizionare la chiave su «LOCK».
- Estrarre la chiave.

ATTENZIONE

NON GIRARE MAI LA CHIAVE IN POSIZIONE "LOCK" DURANTE LA MARCIA, ONDE EVITARE LA PERDITA DI CONTROLLO DEL VEICOLO.

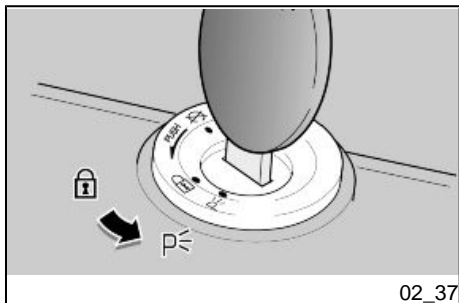
**Luci di parcheggio (02_37)**

Il veicolo è provvisto di luci di parcheggio anteriore e posteriore. Premesso che è sempre preferibile parcheggiare il veicolo nelle apposite aree e comunque in luoghi illuminati, le luci di parcheggio sono molto utili nel caso sia necessario parcheggiare in un'area buia o poco illuminata e comunque quando si voglia rendere più visibile il veicolo.

FUNZIONAMENTO

Per inserire le luci di parcheggio:

- Bloccare lo sterzo senza estrarre la chiave.
- Ruotare la chiave nella posizione (PARKING).
- Verificare la corretta accensione di entrambe le luci di parcheggio (anteriore e posteriore).
- Rimuovere la chiave.

Pulsante clacson (02_38)**NOTA BENE**

I COMPONENTI ELETTRICI FUNZIONANO SOLO CON L'INTERRUTTORE DI ACCENSIONE IN POSIZIONE "ON"

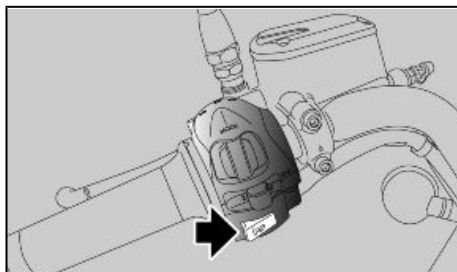

02_38

Premuto, mette in funzione l'avvisatore acustico.

Commutatore lampeggiatori (02_39)

NOTA BENE

I COMPONENTI ELETTRICI FUNZIONANO SOLO CON L'INTERRUTTORE DI ACCENSIONE IN POSIZIONE "ON"

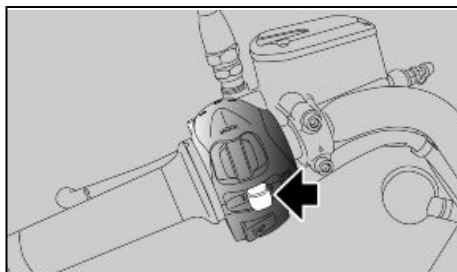

02_39

Spostare l'interruttore verso sinistra, per indicare la svolta a sinistra; spostare l'interruttore verso destra, per indicare la svolta a destra. Premere l'interruttore per disattivare l'indicatore di direzione.

ATTENZIONE

NEL CASO IN CUI LA SPIA FRECCE LAMPEGGI VELOCEMENTE VUOL DIRE CHE UNA O ENTRAMBE LE LAMPADINE DEGLI INDICATORI DI DIREZIONE SONO BRUCIATE.

Commutatore luci (02_40)

NOTA BENE

I COMPONENTI ELETTRICI FUNZIONANO SOLO CON L'INTERRUTTORE DI ACCENSIONE IN POSIZIONE "ON"

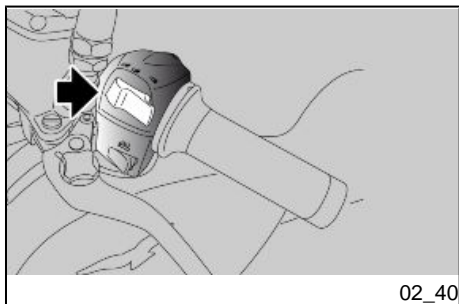

Commutatore luci

Nella modalità con luci diurne attivate:

- le funzioni del commutatore luci sono disabilitate ad esclusione del lampeggio luce abbagliante
- In posizione destra si aziona il lampeggio della luce abbagliante, nei casi di pericolo o emergenza.

Nella modalità con luci notturne attivate:

- il commutatore in posizione centrale, mantiene sempre azionata la luce di posizione, la luce cruscotto e la luce anabbagliante.
- In posizione sinistra si aziona la luce abbagliante.
- In posizione destra si aziona il lampeggio della luce abbagliante, nei casi di pericolo o emergenza.

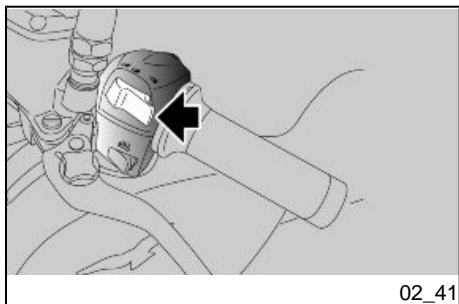

Pulsante lampeggio luce abbagliante (02_41)

Consente di utilizzare il lampeggio della luce abbagliante nei casi di pericolo o emergenza.

Al rilascio del pulsante si disattiva il lampeggio luce abbagliante.

Commutatore luci diurne/notturne (02_42)

NOTA BENE

I COMPONENTI ELETTRICI FUNZIONANO SOLO CON L'INTERRUTTORE DI ACCENSIONE IN POSIZIONE "ON"

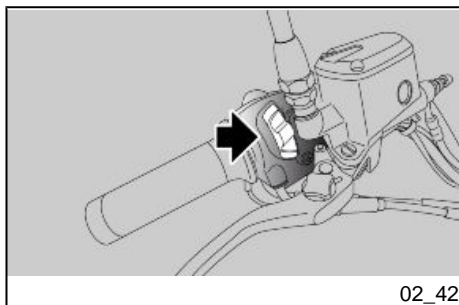

- Orientando il commutatore verso l'alto si attivano le luci diurne
- Orientando il commutatore verso il basso si attivano le luci notturne

Comando manopole riscaldate (02_43, 02_44)

(OVE DISPONIBILE)

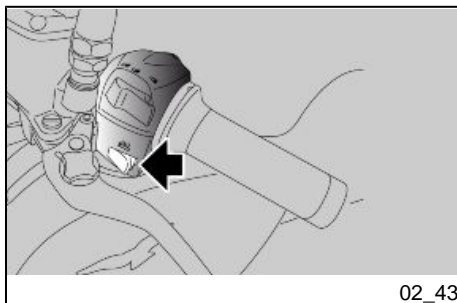

02_43

L'attivazione, la disattivazione e il livello di calore delle manopole avviene tramite una pressione breve del comando.

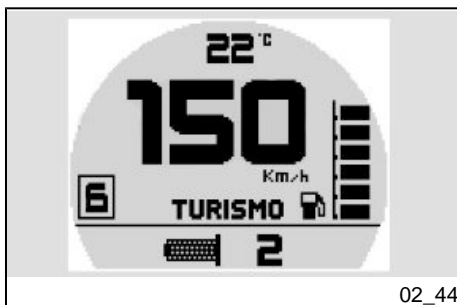

02_44

L'intensità del calore ha 3 livelli e vengono attivati ciclicamente (dal livello 1 al livello 3) ad ogni pressione breve del comando. Successivamente al livello 3 con un'altra breve pressione del comando la funzione si disattiva.

Qualora venga effettuato un chiave OFF, alla riaccensione la funzione risulterà disattivata.

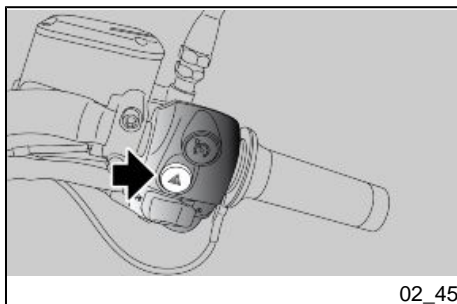

02_45

Pulsante inserimento lampeggiatori di emergenza (02_45)

Premendo il tasto si azionano contemporaneamente i quattro indicatori di direzione le relative spie sul quadro. Un'ulteriore pressione disattiva il sistema. L'HAZARD rimane attivo anche a chiave disinserita ma non può essere disattivato.

Qualora venga effettuato un chiave OFF, alla riaccensione la funzione risulterà disattivata.

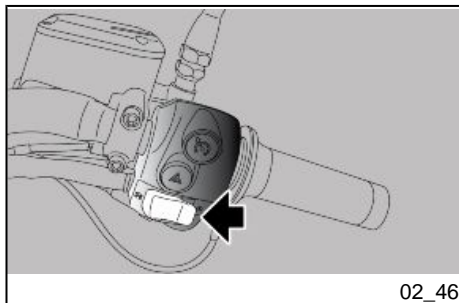

Pulsante avviamento (02_46)

Premendo il pulsante, il motorino di avviamento fa girare il motore.

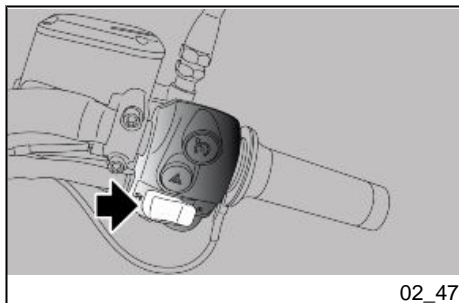

Interruttore arresto motore (02_47)

Ha la funzione di interruttore di sicurezza o emergenza.

Premere l'interruttore per arrestare il motore.

Pulsante Cruise Control (02_48, 02_49)

- Il cruise control è un sistema elettronico che permette di mantenere una velocità selezionata
- Per accendere il sistema (passaggio da stato OFF a stato ON) è necessario premere il pulsante Cruise Control con una pressione lunga (circa 2 secondi)

- L'accensione del sistema viene evidenziata della spia sul cruscotto in modalità lampeggiante

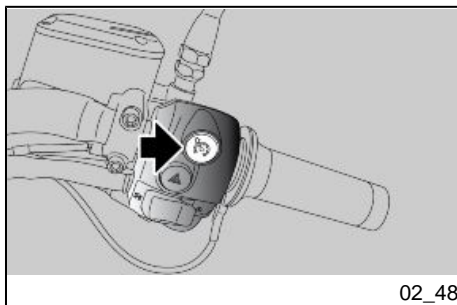

Il sistema può essere utilizzato in un range di velocità compreso tra 40 km/h (24.85 mph) e 180 km/h (111.85 mph), solo per le marce dalla terza alle sesta, anche in fase di decelerazione e con la manopola del gas rilasciata.



Raggiunta la velocità desiderata, il sistema potrà esser attivato (passaggio a stato SET) mediante una pressione breve del tasto Cruise Control, alle seguenti condizioni:

- La marcia inserita non può essere inferiore alla terza e nemmeno in folle;
- I freni non devono essere azionati;
- La frizione non deve essere azionata;

L'attivazione del sistema sarà evidenziato dalla spia sul cruscotto accesa fissa.

A questo punto potrà essere rilasciata la manopola dell'acceleratore poiché il sistema manterrà autonomamente la velocità selezionata.

Si può agire sull'acceleratore per aumentare temporaneamente la velocità, fino ad un massimo di ulteriori 30 km/h (18.64 mi) rispetto alla velocità selezionata, senza disattivare il sistema (es. sorpasso).

Rilasciato il gas, il motociclo si riporterà alla velocità di crociera selezionata.

Agendo ulteriormente sull'acceleratore, oppure superando la soglia massima di 180 km/h (111.85 mph), si provocherà la disattivazione del sistema (passaggio da stato SET a stato ON).

Inoltre il sistema si disattiva (passaggio da stato SET a stato ON, ossia spia lampeggiante), se si presenta una delle seguenti condizioni:

- Azionando la frizione;
- Azionando i freni anteriore/posteriore;
- Inserendo una marcia inferiore alla 3° o mettendo il cambio in folle;
- Premendo con una pressione breve il pulsante del Cruise Control;
- Se interviene il limitatore giri motore;
- Se interviene il controllo di trazione;
- Se si affrontano salite o discese particolarmente ripide.

Il sistema si spegne completamente (passaggio da stato SET a stato OFF), la velocità memorizzata viene persa, e la relativa spia a cruscotto si spegne, se si presenta una delle seguenti condizioni:

- Pulsante Cruise Control premuto con pressione lunga;
- Interruttore Run-OFF azionato;
- Spegnimento motore (key-OFF).

Sistema ABS (02_50)

L'ABS è un dispositivo che impedisce il bloccaggio delle ruote in caso di frenata di emergenza, aumentando la stabilità del veicolo in frenata rispetto ad un sistema frenante tradizionale.

Il sistema ABS permette di migliorare il controllo del veicolo ricordando sempre di non superare i limiti fisici di tenuta di strada del veicolo. E' responsabilità del conducente guidare a velocità opportune tenendo conto delle condizioni atmosferiche e della superficie stradale, lasciando il necessario margine di sicurezza.

L'ABS non può compensare, nelle varie situazioni, errori di giudizio o un uso improprio dei freni.

NOTA BENE

QUANDO ENTRA IN FUNZIONE L'ABS VIENE AVVERTITA UNA PULSAZIONE SULLA LEVA DEL FRENO.



IL SISTEMA DI ANTIBLOCCAGGIO DELLA RUOTA NON PRESERVA DA CADUTE IN CURVA.

LA FRENATA D'EMERGENZA CON IL VEICOLO INCLINATO, IL MANUBRIO RUOTATO, IL FONDO SCONNESSO, SDRUCCIOLEVOLE O IN CONDIZIONI DI SCARSA ADERENZA, GENERA UNA CONDIZIONE D'INSTABILITÀ DIFFICILMENTE GESTIBILE. È CONSIGLIATA UNA GUIDA ACCORTA E PRUDENTE, ED UNA FRENATA GRADUALE .

NON CORRERE CON IMPRUDENZA, LA TENUTA DI STRADA DEL VEICOLO E' SOGGETTA A PARTICOLARI LEGGI FISICHE CHE NEANCHE L'ABS PUÒ ELIMINARE.



02_50

All'avviamento del veicolo, dopo il check iniziale del cruscotto, la spia ABS lampeggia fino a quando non si supera la velocità di 5 km/h (3.1 mph), quindi si spegne o continua a lampeggiare anche quando si supera la velocità di 5 km/h (3.1 mph).

Se la spia ABS continua a lampeggiare o si accende in modo permanente, significa che è stato rilevato un malfunzionamento e l'ABS è stato disattivato automaticamente.

In tale caso effettuare le seguenti operazioni:

- fermare il veicolo;
- chiave OFF-ON;
- superare la velocità di 5 km/h (3.1 mph): la spia ABS deve spegnersi;
- l'ABS è funzionante.

Se la segnalazione di ABS disattivato persiste:

NOTA BENE

IN QUESTO CASO RIVOLGERSI AD UN Concessionario Ufficiale Moto Guzzi

NOTA BENE

IL SISTEMA ABS E' CONCEPITO E SVILUPPATO, COERENTEMENTE AL RESTO DEL VEICOLO, PER L'USO SU STRADA ASFALTATA E NON E' IDONEO ALL'USO FUORISTRADA.

SE SI PERCORRONO STRADE NON ASFALTATE E/O PARTICOLARMENTE ACCIDENTATE, IL SISTEMA ABS POTREBBE DISATTIVARSI AUTOMATICAMENTE.

TE, COMUNQUE L'IMPIANTO FRENANTE E' PERFETTAMENTE FUNZIONANTE COME UN IMPIANTO FRENANTE DI TIPO TRADIZIONALE NON ABS E FORNISCE LA NORMALE CAPACITA' DI ARRESTO.

PER RIATTIVARE IL SISTEMA E' SUFFICIENTE SPEGNERE E RIACCENDERE IL VEICOLO E SUPERARE LA VELOCITA' DI 5 km/h (3.1 mph).



IL SISTEMA ABS INTERVIENE SULLA RUOTA ANTERIORE E SULLA RUOTA POSTERIORE PRENDENDO INFORMAZIONI DALLE RUOTE FONICHE DI ROTAZIONE/BLOCCAGGIO. È IMPORTANTE CONTROLLARE SEMPRE CHE LA RUOTA FONICA SIA PULITA, E PERIODICAMENTE CONTROLLARE CHE LA DISTANZA DAL SENSORE SIA COSTANTE SU TUTTI I 360 GRADI. IN CASO DI SMONTAGGIO E RIMONTAGGIO DELLE RUOTE E' MOLTO IMPORTANTE VERIFICARE CHE LA DISTANZA TRA RUOTA FONICA E SENSORE SIA QUELLA PREVISTA. PER IL CONTROLLO E LA REGOLAZIONE RIVOLGERSI AD UN'Officina Autorizzata Moto Guzzi.



NEL CASO DI MOTOCICLO DOTATO DI SISTEMA ABS, PASTIGLIE FRENO CON MATERIALI D'ATTRITO NON OMOLOGATI PREGIUDICANO IL CORRETTO FUNZIONAMENTO DELLA FRENATA DIMINUENDO DRASTICAMENTE LA SICUREZZA DI GUIDA.

NOTA BENE

I SENSORI DEL SISTEMA, AVENDO UNA NOTEVOLE PRECISIONE DI LETTURA DELLE RUOTE FONICHE POSSONO GENERARE, A MOTOCICLO FERMO E MOTORE ACCESO, UN'INDICAZIONE DI VELOCITA' DI ALCUNI km/h (mi) NEL DISPLAY DIGITALE.

TALE COMPORTAMENTO E' DA CONSIDERARSI NORMALE E NON DA' ORIGINE A MALFUNZIONAMENTI DEL SISTEMA.



SE LA DISTANZA DI UNO O DI ENTRAMBI I SENSORI NON E' COMPRESA NEGLI INTERVALLI SOTTO RIPORTATI, RECARSI PRESSO UN Concessionario Ufficiale Moto Guzzi

Caratteristiche tecniche

Distanza tra ruota fonica e sensore anteriore

0,3 - 2,00 mm (0.012 - 0.079 in)

Distanza tra ruota fonica e sensore posteriore

0,3 - 2,00 mm (0.012 - 0.079 in)

Sistema MGCT (Moto Guzzi Controllo Trazione)

MGCT è un sistema che controlla lo slittamento della ruota posteriore in caso di una breve perdita di aderenza, con lo scopo di aumentare la stabilità del veicolo.

Il sistema MGCT permette di migliorare il controllo del veicolo, ricordando sempre di non superare i limiti fisici di tenuta di strada. E' responsabilità del conducente guidare a velocità opportune tenendo conto delle condizioni atmosferiche, della superficie stradale, delle condizioni di carico del motociclo e dello stato dei pneumatici, lasciando il necessario margine di sicurezza.

MGCT non può compensare, nelle varie situazioni, errori di giudizio o un uso improprio dell'acceleratore.



IL SISTEMA MGCT NON PRESERVA DA CADUTE IN CURVA.

LA BRUSCA ACCELERAZIONE CON IL VEICOLO INCLINATO O IL MANUBRIO RUOTATO, GENERA UNA CONDIZIONE D'INSTABILITÀ DIFFICILMENTE GESTIBILE.

NON CORRERE CON IMPRUDENZA, LA TENUTA DI STRADA DEL VEICOLO E' SOGGETTA A PARTICOLARI LEGGI FISICHE CHE NEANCHE MGCT PUÒ ELIMINARE.

LEGENDA SPIE

- **Spia spenta:** a sistema attivato in corsa, oppure a sistema attivato dopo aver superato i 5 km/h (3.1 mph) successivamente all'accensione del quadro;
- **Spia accesa fissa:** a sistema disattivato volontariamente dal conducente o qualora vi sia un malfunzionamento che ne provoca la disattivazione;
- **Spia lampeggiante (lampeggio lento):** a sistema attivo dopo l'accensione del quadro, prima di superare i 5 km/h (3.1 mph) o in caso di alcune tipologie di malfunzionamento che provocano il congelamento del livello di MGCT;
- **Spia lampeggiante (lampeggio veloce):** quando il sistema MGCT interviene effettivamente sul controllo della trazione.

SISTEMA MGCT

All'accensione del motociclo il sistema MGCT mantiene la precedente impostazione di sistema attivo, oppure di sistema disattivo.

Se il sistema MGCT è attivo all'accensione del motociclo, dopo il check iniziale del cruscotto, la spia MGCT lampeggia fino a quando non si supera la velocità di 5 km/h (3.1 mph), dopo la quale si spegne.

Se il sistema MGCT è disattivo all'accensione del motociclo, dopo il check iniziale del cruscotto, l'icona MGCT è spenta fino a che non si decide di attivare manualmente il sistema stesso.

Se la spia MGCT si accende in modo permanente, significa che è stato rilevato un malfunzionamento e il sistema viene disattivato automaticamente.

In tale caso effettuare le seguenti operazioni:

- fermare il veicolo;
- chiave OFF-ON;
- riattivare manualmente il sistema
- superare la velocità di 5 km/h (3.1 mph): la spia MGCT deve spegnersi
- il sistema è funzionante.

Se la segnalazione di MGCT disattivato persiste:

NOTA BENE

IN QUESTO CASO RIVOLGERSI AD UN Concessionario Ufficiale Moto Guzzi.



SE LA DISTANZA DI UNO O DI ENTRAMBI I SENSORI NON E' COMPRESA NEGLI INTERVALLI SOTTO RIPORTATI, RECARSI PRESSO UN Concessionario Ufficiale Moto Guzzi

Caratteristiche tecniche

Distanza tra ruota fonica e sensore anteriore

0,3 - 2,00 mm (0.012 - 0.079 in)

Distanza tra ruota fonica e sensore posteriore

0,3 - 2,00 mm (0.012 - 0.079 in)

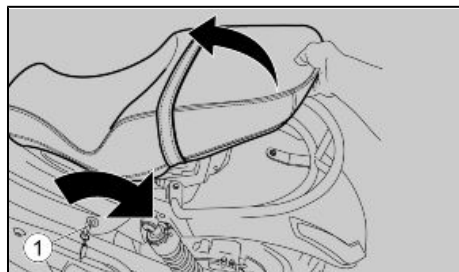

02_51

Apertura sella (02_51, 02_52)

- Posizionare il veicolo sul cavalletto.
- Inserire la chiave (1) nella serratura posta sul fianchetto sinistro.
- Ruotare la chiave (1) in senso orario e rimuovere la sella (2).

All'interno del codone del veicolo è stato ricavato un utile vano portadocumenti. Per accedervi è sufficiente rimuovere la sella (2).

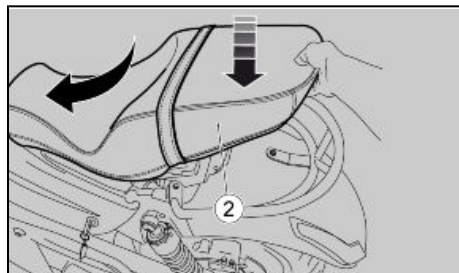

02_52

Per bloccare la sella (2):

- Posizionare la sella (2) sino all'inserimento del fissaggio anteriore.
- Premere al centro della sella (2), in corrispondenza del fissaggio posteriore, facendo scattare la serratura.

ATTENZIONE

PRIMA DI ABBASSARE E BLOCCARE LA SELLA, CONTROLLARE DI NON AVER DIMENTICATO LA CHIAVE NEI VANI PORTADOCUMENTI/KIT ATTREZZI.



PRIMA DI METTERSÌ ALLA GUIDA, ACCERTARSI CHE LA SELLA SIA BLOCCATA CORRETTAMENTE.

L'identificazione (02_53, 02_54)

È buona norma riportare i numeri di telaio e del motore nell'apposito spazio riservato in questo libretto. Il numero di telaio può essere usato per l'acquisto di parti di ricambio.

ATTENZIONE

LA MODIFICA DEI CODICI DI IDENTIFICAZIONE COSTITUISCE UN REATO CHE PUÒ ESSERE PUNITO CON GRAVI IMPUTAZIONI CRIMINALI. INOLTRE, LA GARANZIA LIMITATA PER NUOVI VEICOLI VERRÀ CANCELLATA SE LA MATRICOLA DI IDENTIFICAZIONE DEL VEICOLO (VIN) È STATA MODIFICATA O NON PUÒ ESSERE PRONTAMENTE DETERMINATA.

NUMERO DI TELAIO

Il numero di telaio è stampigliato sul canotto dello sterzo, lato destro.

Telaio n°.....

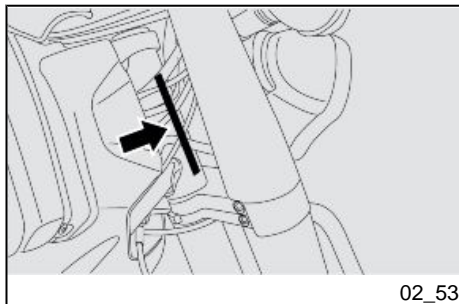
**NUMERO DI MOTORE**

Il numero di motore è stampigliato sul basamento del carter motore lato sinistro.

Motore n°.....

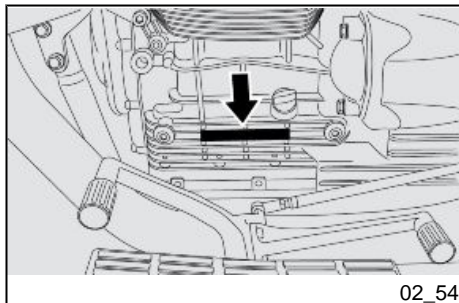

Predisposizione per installazione accessori (02_55, 02_56, 02_57, 02_58)

BORSE LATERALI

(ove previsto)

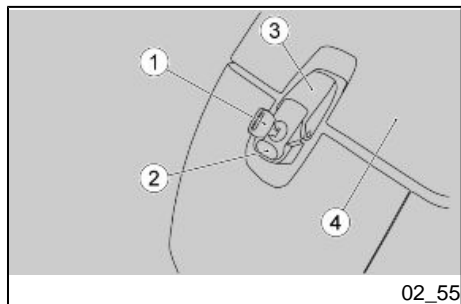

APERTURA COPERCHIO

- Posizionare il veicolo sul cavalletto.
- Inserire la chiave (1) nella maniglia coperchio borse (2).
- Ruotare la chiave (1) in senso antiorario.
- Sollevare la maniglia (2) liberando la serratura (3) dal gancio del coperchio (4).
- Sollevare il coperchio (4).

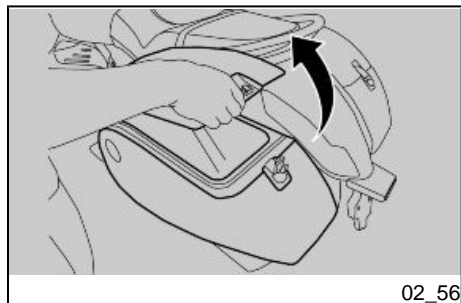

RIMOZIONE

- Dopo aver sollevato il coperchio rimuovere le viti di fissaggio interne (5)
- Rimuovere la borsa (6)

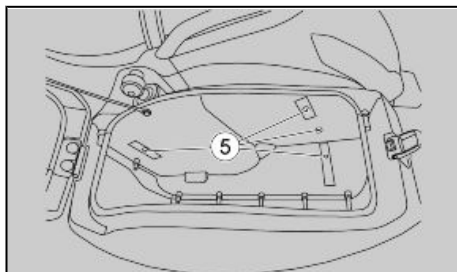

02_57

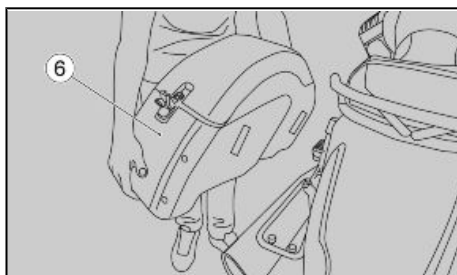

02_58

Moto Guzzi California



Cap. 03
L'uso

Controlli (03_01)

ATTENZIONE

PRIMA DELLA PARTENZA, EFFETTUARE SEMPRE UN CONTROLLO PRELIMINARE DEL VEICOLO, PER UNA CORRETTA E SICURA FUNZIONALITÀ. LA MANCATA ESECUZIONE DI TALI OPERAZIONI PUÒ PROVOCARE GRAVI LESIONI PERSONALI O GRAVI DANNI AL VEICOLO. NON ESITARE A RIVOLGERSI A UN Concessionario Ufficiale Moto Guzzi, QUALORA NON SI COMPRENDA IL FUNZIONAMENTO DI ALCUNI COMANDI O SI RISCOVRIANO O SOSPETTINO ANOMALIE DI FUNZIONAMENTO. IL TEMPO NECESSARIO PER UNA VERIFICA È ESTREMAMENTE LIMITATO E LA SICUREZZA CHE NE DERIVA È NOTEVOLE.

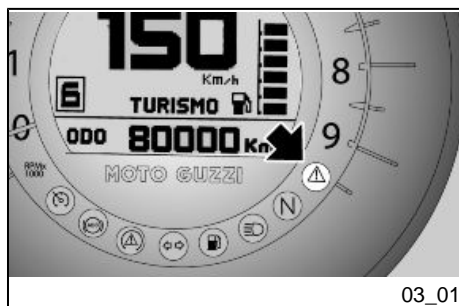

Questo veicolo è predisposto per individuare in tempo reale eventuali anomalie di funzionamento, memorizzate dalla centralina elettronica.

Ogni qualvolta si posiziona il commutatore d'accensione su "ON", sul cruscotto si accendono per circa tre secondi tutte le spie.

CONTROLLI PRELIMINARI

Freno anteriore e posteriore a disco

Controllare il funzionamento, la corsa a vuoto delle leve di comando, il livello del liquido ed eventuali perdite. Verificare l'usura delle pastiglie. Se necessario,

	effettuare il rabbocco del liquido freni.
Acceleratore	Controllare che funzioni dolcemente e che si possa aprire e chiudere completamente, in tutte le posizioni dello sterzo. Registrare e/ o lubrificare se necessario.
Olio motore	Controllare e/o rabboccare se necessario.
Ruote/pneumatici	Controllare le condizioni superficiali dei pneumatici, la pressione di gonfiaggio, l'usura ed eventuali danni. Rimuovere dalle scolpiture del battistrada eventuali corpi estranei incastrati.
Leva del cambio	Controllare che funzioni dolcemente. Lubrificare le articolazioni e regolare la corsa se necessario.
Leve dei freni	Controllare che funzionino dolcemente. Lubrificare le articolazioni e regolare la corsa se necessario.
Frizione	Controllare il funzionamento, la corsa a vuoto della leva di comando, il livello del liquido ed eventuali perdite. Se necessario, effettuare il rabbocco del liquido; la

	frizione deve funzionare senza strappi e/o slittamenti.
Sterzo	Controllare che la rotazione sia omogenea, scorrevole e priva di gioco o allentamenti.
Cavalletto laterale	Controllare che funzioni. Verificare che durante la discesa e la risalita del cavalletto non vi siano attriti e che la tensione delle molle lo riporti in posizione normale. Lubrificare giunti e articolazioni se necessario. Controllare il corretto funzionamento dell'interruttore di sicurezza.
Elementi di fissaggio	Verificare che gli elementi di fissaggio non siano allentati. Eventualmente, provvedere alla registrazione o al serraggio.
Serbatoio carburante	Controllare il livello e rifornire se necessario. Controllare eventuali perdite. Controllare la corretta chiusura del tappo carburante.
Interruttore arresto motore (ON - OFF)	Controllare il corretto funzionamento.
Luci, spie, avvisatore acustico, interruttori luce stop posteriore e dispositivi elettrici	Controllare il corretto funzionamento dei dispositivi acustici e visivi. Sostituire le

lampadine o intervenire nel caso di un guasto.

Ruote foniche

Verificare che le ruote foniche siano perfettamente pulite e non danneggiate.

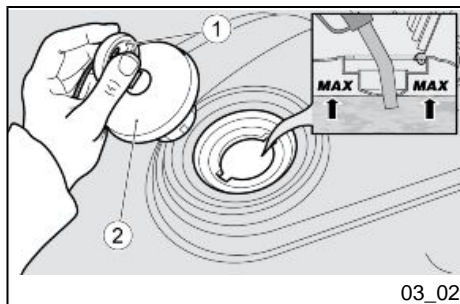

Rifornimenti (03_02)

Per il rifornimento carburante:

- Inserire la chiave (1) nella serratura tappo serbatoio (2).
- Ruotare la chiave in senso antiorario, tirare e rimuovere il tappo carburante.
- Effettuare il rifornimento.

ATTENZIONE



NON AGGIUNGERE ADDITIVI O ALTRE SOSTANZE AL CARBURANTE.

SE VIENE UTILIZZATO UN IMBUTO, ASSICURARSI DELLA PERFETTA PULIZIA.



EFFETTUANDO IL PIENO DI CARBURANTE, IL LIVELLO MASSIMO DEVE COMUNQUE RIMANERE AL DI SOTTO DEL BORDO INFERIORE DEL POZZETTO (VEDI FIGURA).

OLTREPASSANDO TALE LIVELLO SI PUO' CAUSARE FUORIUSCITA DI CARBURANTE NELL'AMBIENTE E PROVOCARE RISCHI DI INCENDIO

NOTA BENE

L'INDICAZIONE DEL LIVELLO CARBURANTE PUO' CAMBIARE A SECONDA DELL'INCLINAZIONE DEL MOTOCICLO, DA QUANDO E' POSIZIONATO SUL CAVALLETTO LATERALE PIUTTOSTO CHE IN MARCIA.

Caratteristiche tecniche

Carburante (inclusa riserva)

20.5 +/- 0.5 l (4.51 +/- 0.11 UK gal) (5.41 +/- 0.13 gal US)

Riserva carburante

5 l (1.10 UK gal) (1.32 gal US)

effettuato il rifornimento:

- La chiusura del tappo (2) è possibile solo con la chiave (1) inserita.
- Con la chiave (1) inserita, posizionare il tappo (2).
- Ruotare la chiave (1) in senso orario ed estrarla.



ACCERTARSI CHE IL TAPPO SIA CORRETTAMENTE CHIUSO.

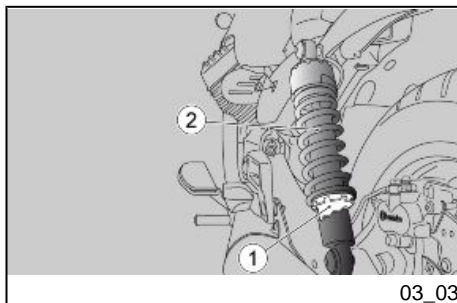

03_03

Regolazione ammortizzatori posteriori (03_03)

L'ammortizzatore è provvisto di un registro a ghiera (1) per la regolazione del precarico della molla (2)

- Agire sulla ghiera di regolazione (1) per regolare la precarica della molla (A) utilizzando una chiave a settore.
- Avvitare per aumentare il precarico; viceversa, svitare per diminuirlo.

ATTENZIONE

PER UNA BUONA STABILITÀ DEL VEICOLO È SEMPRE OPPORTUNO ASSICURARSI CHE ENTRAMBI GLI AMMORIZZATORI SIANO REGOLATI NELLA MEDESIMA POSIZIONE. IN CASO DI NECESSITÀ RIVOLGERSI A UN Concessionario Ufficiale Moto Guzzi.

ATTENZIONE

NON FORZARE LA ROTAZIONE DEL REGISTRO DI REGOLAZIONE (1), OLTRE IL FINE CORSA NEI DUE SENSI, PER EVITARE POSSIBILI DANNEGGIAMENTI.

Settaggio ammortizzatori posteriori (03_04)

AMMORTIZZATORE POSTERIORE - REGOLAZIONE **STANDARD (PER USO SU STRADA)**

Regolazione precarico PILOTA, ghiera (1)	da posizione di minimo precarico, ruotare 2 step
--	--

Regolazione precarico PILOTA +PASSEGGERO, ghiera (1)	da posizione di minimo precarico, ruotare 3 step
--	--

Regolazione precarico PIENO CARICO, ghiera (1)	da posizione di minimo precarico, ruotare 5 step
--	--

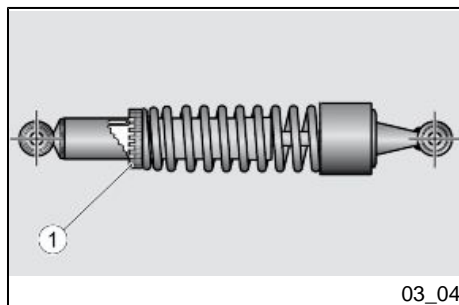

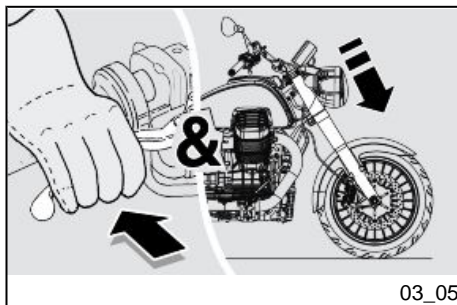

Regolazione forcella anteriore (03_05)

Periodicamente effettuare i seguenti controlli:

Con la leva del freno anteriore azionata, premere ripetutamente sul manubrio, facendo affondare la forcella. La corsa deve essere dolce e non ci devono essere perdite d'olio sugli steli.

Controllare il serraggio di tutti gli organi e la funzionalità delle articolazioni della sospensione anteriore e posteriore.

ATTENZIONE

PER LA SOSTITUZIONE DELL'OLIO DELLA FORCELLA ANTERIORE CON PARAOILI, RIVOLGERSI A UN Concessionario Ufficiale Moto Guzzi.

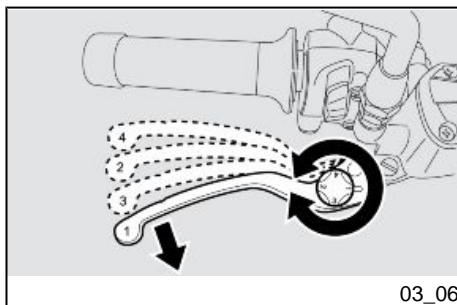

Regolazione leva freno anteriore (03_06)

È possibile regolare la distanza tra l'estremità della leva e la manopola, ruotando il registro.

Per la regolazione: spingere la leva di comando in avanti e ruotare il registro fino a portare il numero desiderato in corrispondenza della freccia di riscontro.

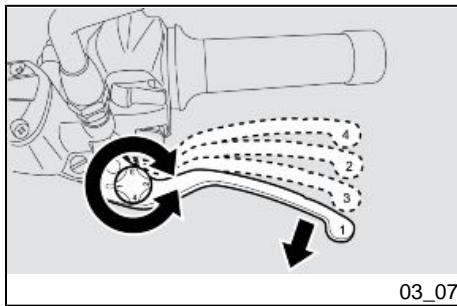

Regolazione leva frizione (03_07)

È possibile regolare la distanza tra l'estremità della leva e la manopola, ruotando il registro.

Per la regolazione: spingere la leva di comando in avanti e ruotare il registro fino a portare il numero desiderato in corrispondenza della freccia di riscontro.

Rodaggio

Il rodaggio è fondamentale per garantire una soddisfacente durata del veicolo. Nei primi 1000 km (621.37 mi) attenersi alle seguenti indicazioni per assicurare affidabilità e prestazioni future:

- Evitare partenze a pieno gas e rapide accelerazioni;
- Evitare frenate violente e prolungate;
- Evitare tratti a velocità elevata e costante; meglio percorsi variati con frequenti e moderate accelerazioni e decelerazioni;
- Guidate prudentemente per prendere gradualmente confidenza con la moto, aumentando progressivamente il regime del motore

ATTENZIONE

QUESTO VEICOLO E' EQUIPAGGATO CON UNA FRIZIONE MONODISCO A SECCO. E' POSSIBILE CHE, IN PARTICOLARI CONDIZIONI DI FUNZIONAMENTO, QUESTA EMETTA UN LEGGERO E CARATTERISTICO ODORE. LA COSA E' NORMALE E NON E' SINTOMO DI MALFUNZIONAMENTO.

ATTENZIONE

SOLTANTO DOPO AVER EFFETTUATO IL TAGLIANDO DI FINE RODAGGIO E' POSSIBILE OTTENERE LE MIGLIORI PRESTAZIONI DEL VEICOLO.



AL CHILOMETRAGGIO PREVISTO, FAR ESEGUIRE A UN CONCESSIONARIO UFFICIALE Moto Guzzi I CONTROLLI PREVISTI NELLA TABELLA "FINE RODAGGIO" DELLA SEZIONE MANUTENZIONE PROGRAMMATA, AL FINE DI EVITARE DANNI A SE STESSI, AGLI ALTRI E/O AL VEICOLO.

Avviamento motore

Il veicolo è dotato di starter automatico e non richiede nessuna avvertenza per l'avviamento a freddo.

Nel caso di temperatura ambiente bassa (vicina o inferiore a 0°C / 32°F) lo starter automatico entra in funzione aumentando il numero di giri fino a raggiungere la temperatura ottimale del motore e disinserendosi quindi automaticamente.

NOTA BENE

LO STARTER AUTOMATICO NON È AZIONABILE MANUALMENTE.

Parcheggio

La scelta della zona di parcheggio è molto importante e deve rispettare la segnaletica stradale e le indicazioni riportate di seguito.

ATTENZIONE

PARCHEGGIARE IL VEICOLO SU TERRENO SOLIDO E IN PIANO PER EVITARE CHE CADA.

NON APPOGGIARE IL VEICOLO AI MURI E NON DISTENDERLO SUL TERRENO.

ACCERTARSI CHE IL VEICOLO È IN PARTICOLARE LE PARTI CHE RAGGIUNGONO ALTE TEMPERATURE (MOTORE, RADIATORE, E CONDOTTI OLIO, IN-

PIANTO DI SCARICO, DISCHI FRENO), NON SIANO DI ALCUN PERICOLO PER LE PERSONE E I BAMBINI. NON LASCIARE IL VEICOLO INCUSTODITO CON IL MOTORE ACCESO O LA CHIAVE INSERITA NEL COMMUTATORE DI ACCENSIONE.

ATTENZIONE

LA CADUTA O L'ECESSIVA INCLINAZIONE DEL VEICOLO POSSONO CAUSARE L'USCITA DEL CARBURANTE.

IL CARBURANTE UTILIZZATO PER LA PROPULSIONE DEI MOTORI A SCOPPIO E' ESTREMAMENTE INFIAMMABILE E PUO' DIVENIRE ESPLOSIVO IN DETERMINATE CONDIZIONI.



NON CARICARE NE' IL PROPRIO PESO, NE' QUELLO DEL PASSEGGERO SUL CAVALLETTO LATERALE.

Marmitta catalitica

Il veicolo è dotato di un silenziatore con catalizzatore metallico di tipo "trivalente al platino - palladio - rodio".

Tale dispositivo ha il compito di ossidare il CO (monossido di carbonio) convertendolo in anidride carbonica, gli HC (idrocarburi incombusti) convertendoli in vapore acqueo e di ridurre gli NOX (ossidi di azoto) convertendoli in ossigeno e azoto presenti nei gas di scarico.



EVITARE DI PARCHEGGIARE IL VEICOLO IN PROSSIMITÀ DI STERPAGLIE SECCHIE O IN LUOGHI ACCESSIBILI AI BAMBINI, IN QUANTO LA MARMITTA CATALITICA RAGGIUNGE NELL'USO TEMPERATURE MOLTO ELEVATE; PRE-

STARE QUINDI LA MASSIMA ATTENZIONE ED EVITARE QUALSIASI TIPO DI CONTATTO PRIMA DEL SUO COMPLETO RAFFREDDAMENTO.



NON UTILIZZARE BENZINA CON PIOMBO, IN QUANTO PROVOCA LA DISTRUZIONE DEL CATALIZZATORE.

Si avvisa il proprietario del veicolo che la legge può proibire quanto segue:

- la rimozione e ogni atto inteso a rendere inoperativo, da parte di chiunque, se non per interventi di manutenzione, riparazione o sostituzione, qualsiasi dispositivo o elemento costitutivo incorporato in un veicolo nuovo, allo scopo di controllare l'emissione di rumori prima della vendita o consegna del veicolo all'acquirente finale o mentre viene utilizzato;
- l'uso del veicolo dopo che tale dispositivo o elemento costitutivo è stato rimosso o reso inoperativo.

Controllare la marmitta/silenziatore di scarico e i tubi del silenziatore, assicurandosi che non ci siano segni di corrosione passante e che il sistema di scarico funzioni correttamente.

Nel caso in cui il rumore prodotto dal sistema di scarico aumenti, contattare immediatamente un **Concessionario o un'Officina autorizzata Moto Guzzi**.

NOTA BENE

É VIETATO MANOMETTERE IL SISTEMA DI SCARICO.

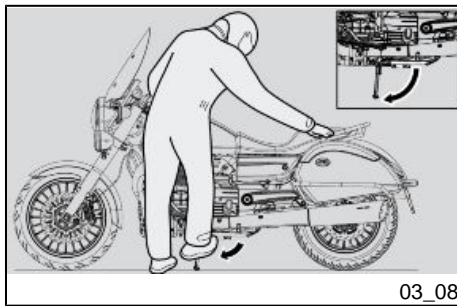

Cavalletto (03_08, 03_09)



IL CAVALLETTO LATERALE DEVE RUOTARE LIBERAMENTE, EVENTUALMENTE INGRASSARE LO SNODO.

CAVALLETTO LATERALE

Nel caso una qualsiasi manovra (ad esempio lo spostamento del veicolo) abbia richiesto il rientro del cavalletto, per riposizionare il veicolo sul cavalletto, procedere come segue:

- Impugnare la manopola sinistra e appoggiare la mano destra sulla parte posteriore superiore del veicolo.
- Spingere il cavalletto laterale con il piede destro, estendendolo completamente.
- Inclinare il veicolo sino ad appoggiare il cavalletto al suolo.
- Sterzare il manubrio completamente verso sinistra.

ATTENZIONE

ACCERTARSI DELLA STABILITA' DEL VEICOLO.

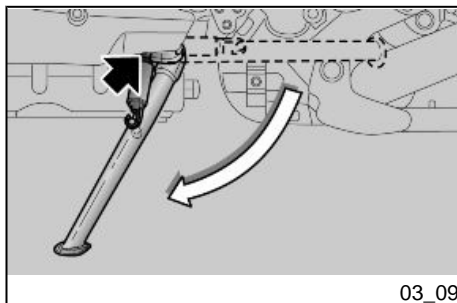

Sul cavalletto laterale è installato un interruttore di sicurezza con la funzione di impedire o interrompere il funzionamento del motore con la marcia inserita e il cavalletto laterale abbassato.

Suggerimenti contro i furti

ATTENZIONE

UTILIZZANDO UN DISPOSITIVO BLOCCADISCO, PORRE IL MASSIMO DELL'ATTENZIONE NEL RIMUOVERLO PRIMA DI METTERSI ALLA GUIDA DEL VEICOLO. IL MANCATO RISPETTO DI QUESTA AVVERTENZA POTREBBE CAUSARE SERI DANNI ALL'IMPIANTO FRENANTE E PROVOCARE INCIDENTI CON CONSEGUENTI DANNI FISICI O PERSINO LA MORTE.

Non lasciare MAI la chiave di accensione inserita e utilizzare sempre il bloccasterzo. Parcheggiare il veicolo in un luogo sicuro, possibilmente in un garage o in un luogo custodito. Utilizzare, per quanto possibile, un addizionale dispositivo antifurto. Verificare che i documenti e la tassa di circolazione siano in ordine. Scrivere i propri dati anagrafici e il proprio numero telefonico su questa pagina, per facilitare l'identificazione del proprietario in caso di ritrovamento a seguito del furto.

COGNOME:

NOME:

INDIRIZZO:

N. TELEFONICO:

AVVERTENZA

IN MOLTI CASI, I VEICOLI RUBATI VENGONO IDENTIFICATI ATTRAVERSO I DATI RIPORTATI SUL LIBRETTO DI USO / MANUTENZIONE.

Norme di sicurezza di base (03_10, 03_11, 03_12, 03_13, 03_14)

Le indicazioni di seguito riportate richiedono la massima attenzione perchè redatte, al fine della sicurezza, per evitare danni a persone, cose e al veicolo, derivanti dalla caduta del pilota o del passeggero dal veicolo e/o dalla caduta o rovesciamento del veicolo stesso.

Le operazioni di salita e discesa dal veicolo devono essere effettuate con la piena libertà di movimento e con le mani libere da impedimenti (oggetti, casco o guanti o occhiali non indossati).

Salire e scendere solo dal lato sinistro del veicolo e solo con il cavalletto laterale abbassato.

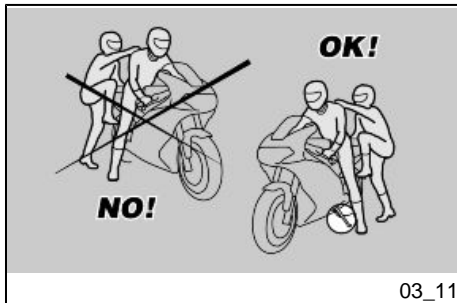
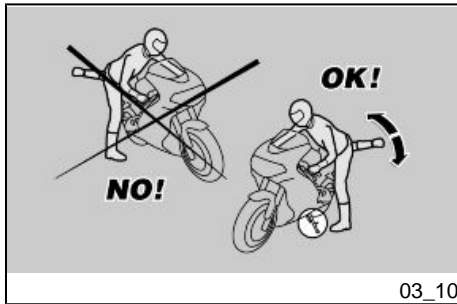

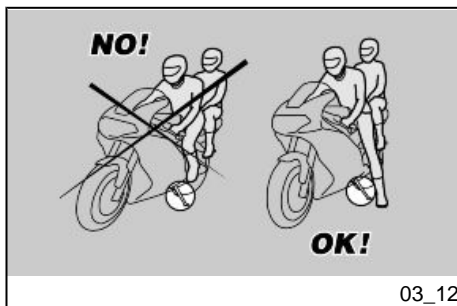

03_12

Il cavalletto è progettato per sostenere il peso del veicolo e di un minimo carico, senza pilota e passeggero.

La salita in posizione di guida, con veicolo posizionato sul cavalletto laterale è consentita solo per prevenire la possibilità di caduta o rovesciamento e non prevede il caricamento del peso pilota e passeggero sul cavalletto laterale.

Nella salita e nella discesa il peso del veicolo può causare uno sbilanciamento con conseguente perdita di equilibrio e la possibilità di caduta e rovesciamento.

ATTENZIONE

IL PILOTA E' SEMPRE IL PRIMO A SALIRE E L'ULTIMO A SCENDERE DAL VEICOLO ED E' LUI A GOVERNARE L'EQUILIBRIO E LA STABILITA' NELLA FASE DI SALITA E DI DISCESA DEL PASSEGGERO

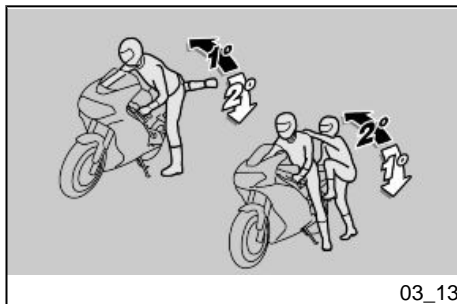

03_13

Peraltro il passeggero deve salire e scendere dal veicolo muovendosi con cautela per non sbilanciare il veicolo e il pilota.

ATTENZIONE

E' COMPITO DEL PILOTA ISTRUIRE IL PASSEGGERO SULLA MODALITA' DI SALITA E DI DISCESA DAL VEICOLO.

PER LA SALITA E LA DISCESA DEL PASSEGGERO IL VEICOLO E' DOTATO DI APPOSITI POGGIAPIEDI PASSEGGERO. IL PASSEGGERO DEVE UTILIZZARE SEMPRE IL POGGIAPIEDE SINISTRO PER SALIRE E PER SCENDERE DAL VEICOLO.



03_14

NON SCENDERE E NEMMENO TENTARE DI SCENDERE DAL VEICOLO SALTANDO O ALLUNGANDO LA GAMBA PER TOCCARE TERRA. IN ENTRAMBI I CASI L'EQUILIBRIO E LA STABILITA' DEL VEICOLO SAREBBERO COMPROMESSI.

ATTENZIONE

IL BAGAGLIO O LE COSE ANCORATE ALLA PARTE POSTERIORE DEL VEICOLO POSSONO CREARE UN OSTACOLO NELLA SALITA E NELLA DISCESA DAL VEICOLO.

IN OGNI CASO PREVEDERE ED ESEGUIRE UN MOVIMENTO BEN CONTROLLATO DELLA GAMBA DESTRA, CHE DEVE EVITARE E SUPERARE LA PARTE POSTERIORE DEL VEICOLO (CODONE O BAGAGLIO) SENZA CAUSARE LO SBILANCIAMENTO DELLO STESSO.

SALITA

- Impugnare correttamente il manubrio e salire sul veicolo senza caricare il proprio peso sul cavalletto laterale.

ATTENZIONE

NEL CASO NON SI RIUSCISSE AD APPOGGIARE ENTRAMBI I PIEDI A TERRA, APPOGGIARE IL DESTRO (NEL CASO DI SBILANCIAMENTO IL LATO SINISTRO E' "PROTETTO" DAL CAVALLETTO LATERALE) E TENERE IL SINISTRO PRONTO ALL'APPOGGIO.

- Appoggiare entrambi i piedi a terra e raddrizzare il veicolo in posizione di marcia tenendolo in equilibrio.

ATTENZIONE

IL PILOTA NON DEVE ESTRARRE O TENTARE DI ESTRARRE I POGGIAPIEDI PASSEGGERO DALLA POSIZIONE DI GUIDA, POTREBBE COMPROMETTERE L'EQUILIBRIO E LA STABILITA' DEL VEICOLO.

- Far estrarre, al passeggero, i due poggiatesti passeggero.
- Istruire il passeggero nella salita sul veicolo.
- Agire con il piede sinistro sul cavalletto laterale e farlo rientrare completamente.

DISCESA

- Scegliere la zona di parcheggio.
- Arrestare il veicolo.



ACCERTARSI CHE IL TERRENO DOVE È STATO PARCHEGGIATO IL MOTOCICLO SIA STABILE, REGOLARE E PRIVO DI OSTACOLI.

- Con il tacco del piede sinistro, agire sul cavalletto laterale ed estenderlo completamente.

ATTENZIONE

NEL CASO NON SI RIUSCISSE AD APPOGGIARE ENTRAMBI I PIEDI A TERRA, APPOGGIARE IL DESTRO (NEL CASO DI SBILANCIAMENTO IL LATO SINISTRO E' "PROTETTO" DAL CAVALLETTO LATERALE) E TENERE IL SINISTRO PRONTO ALL'APPOGGIO.

- Appoggiare entrambi i piedi a terra e tenere in equilibrio il veicolo in posizione di marcia.
- Istruire il passeggero nella discesa dal veicolo.



PERICOLO DI CADUTA E DI ROVESCIAMENTO.

ASSICURARSI CHE IL PASSEGGERO SIA SCESO DAL VEICOLO.

NON CARICARE IL PROPRIO PESO SUL CAVALLETTO LATERALE.

- Inclinare il motociclo finché il cavalletto non tocca il terreno.
- Impugnare correttamente il manubrio e scendere dal veicolo.
- Ruotare il manubrio completamente verso sinistra.
- Portare il poggiatesta passeggero in posizione.

ATTENZIONE



ACCERTARSI DELLA STABILITA' DEL VEICOLO.

Moto Guzzi California



Cap. 04
La
manutenzione

Premessa

Normalmente le operazioni di manutenzione ordinaria possono essere eseguite dall'utente e a volte possono richiedere l'utilizzo di attrezzatura specifica e una preparazione tecnica. Nel caso di manutenzione periodica, di un intervento di assistenza o di una consulenza tecnica, rivolgetevi ad un **Concessionario Ufficiale Moto Guzzi** che garantirà un servizio accurato e sollecito.

AVVERTENZA

QUESTO VEICOLO E' PREDISPOSTO PER INDIVIDUARE IN TEMPO REALE EVENTUALI ANOMALIE DI FUNZIONAMENTO, MEMORIZZATE DALLA CENTRALINA ELETTRONICA.

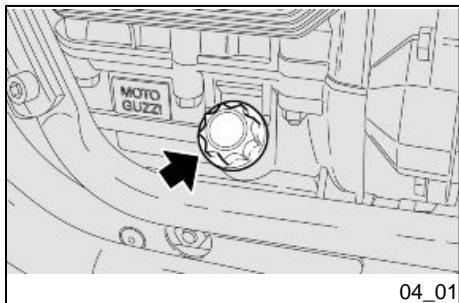

Verifica livello olio motore (04_01, 04_02)

Controllare periodicamente il livello olio motore.

NOTA BENE

ESEGUIRE LE OPERAZIONI DI MANUTENZIONE A INTERVALLI DIMEZZATI SE IL VEICOLO VIENE UTILIZZATO IN ZONE PIOVOSE, POLVEROSE, PERCORSI ACCIDENTATI, O IN CASO DI GUIDA SPORTIVA.

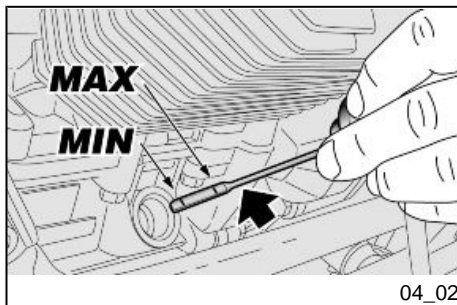

Per il controllo:



IL CONTROLLO DEL LIVELLO OLIO MOTORE DEVE ESSERE EFFETTUATO A MOTORE CALDO E CON L'ASTINA INSERITA MA NON AVVITATA.

ATTENZIONE

PER RISCALDARE IL MOTORE E PORTARE L'OLIO MOTORE IN TEMPERATURA D'ESERCIZIO, NON LASCIARE FUNZIONARE IL MOTORE AL MINIMO DEI GIRI CON VEICOLO FERMO.

LA PROCEDURA CORRETTA PREVEDE DI EFFETTUARE IL CONTROLLO DOPO UN VIAGGIO O DOPO AVER PERCORSO 15 km (10 mi) CIRCA SU UN PERCORSO EXTRAURBANO (SUFFICIENTI PER PORTARE IN TEMPERATURA L'OLIO MOTORE).

- Arrestare il motore.
- Tenere il veicolo in posizione verticale con le due ruote appoggiate al suolo.
- Svitare il tappo di carico / astina livello olio.
- Accertarsi attraverso l'astina del livello olio.

'MAX' = livello massimo.

'MIN' = livello minimo.

La differenza tra **'MAX'** e **'MIN'** è di circa 700 cc (42.72 cu in)

- Il livello è corretto, se raggiunge approssimativamente il livello **'MAX'**.

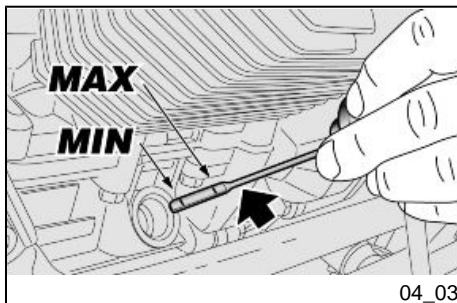
**ATTENZIONE**

NON OLTREPASSARE LA MARCATURA "MAX" E NON ANDARE AL DI SOTTO DELLA MARCATURA "MIN", PER NON CAUSARE GRAVI DANNI AL MOTORE.

Rabbocco olio motore (04_03)

Se necessario, ripristinare il livello dell'olio motore:

- Svitare e togliere il tappo di carico.



NON AGGIUNGERE ADDITIVI O ALTRE SOSTANZE ALL'OLIO.

Se viene utilizzato un imbuto o altro, assicurarsi della perfetta pulizia.

ATTENZIONE

UTILIZZARE OLIO DI BUONA QUALITA', DI GRADAZIONE 10W - 60.

- Rabboccare ripristinando il giusto livello.

Sostituzione olio motore

ATTENZIONE

PER LO SMONTAGGIO, LA VERIFICA E LA SOSTITUZIONE DELL'OLIO MOTORE, RIVOLGERSI A UN Concessionario Ufficiale Moto Guzzi O SE SIETE PERSONE ESPERTE E QUALIFICATE, POTETE FARE RIFERIMENTO ALLE INDICAZIONI PRESENTI NEL MANUALE D'OFFICINA ACQUISTABILE PRESSO LO STESSO Concessionario Ufficiale Moto Guzzi.

Sostituzione filtro olio motore

ATTENZIONE

PER LO SMONTAGGIO, LA VERIFICA E LA SOSTITUZIONE DEL FILTRO OLIO MOTORE, RIVOLGERSI A UN Concessionario Ufficiale Moto Guzzi O SE SIETE PERSONE ESPERTE E QUALIFICATE, POTETE FARE RIFERIMENTO ALLE INDICAZIONI PRESENTI NEL MANUALE D'OFFICINA ACQUISTABILE PRESSO LO STESSO Concessionario Ufficiale Moto Guzzi.

Livello olio cardano

ATTENZIONE

PER LO SMONTAGGIO, LA VERIFICA E LA SOSTITUZIONE DELL'OLIO CARDANO, RIVOLGERSI A UN Concessionario Ufficiale Moto Guzzi O SE SIETE PERSONE ESPERTE E QUALIFICATE, POTETE FARE RIFERIMENTO ALLE INDICAZIONI PRESENTI NEL MANUALE D'OFFICINA ACQUISTABILE PRESSO LO STESSO Concessionario Ufficiale Moto Guzzi.

Livello olio cambio

ATTENZIONE

PER LO SMONTAGGIO, LA VERIFICA E LA SOSTITUZIONE DELL'OLIO CAMBIO, RIVOLGERSI A UN Concessionario Ufficiale Moto Guzzi O SE SIETE PERSONE ESPERTE E QUALIFICATE, POTETE FARE RIFERIMENTO ALLE INDICAZIONI PRESENTI NEL MANUALE D'OFFICINA ACQUISTABILE PRESSO LO STESSO Concessionario Ufficiale Moto Guzzi.

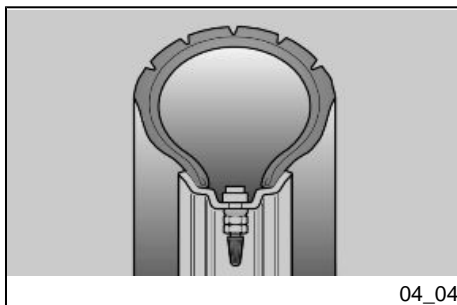

Pneumatici (04_04, 04_05)

Questo veicolo è dotato di pneumatici senza camera d'aria (tubeless).

ATTENZIONE

CONTROLLARE PERIODICAMENTE LA PRESSIONE DI GONFIAGGIO DEGLI PNEUMATICI A TEMPERATURA AMBIENTE. SE GLI PNEUMATICI SONO CALDI, LA MISURAZIONE NON È CORRETTA. EFFETTUARE LA MISURAZIONE SOPRATTUTTO PRIMA E DOPO OGNI LUNGO VIAGGIO. SE LA PRESSIONE DI GONFIAGGIO È TROPPO ALTA, LE ASPERITÀ DEL TERRENO NON VENGONO AMMORTIZZATE E SONO QUINDI TRASMESSE AL MANUBRIO, COMPROMETTENDO COSÌ IL COMFORT DI MARCIA E RIDUCENDO ANCHE LA TENUTA DI STRADA IN CURVA.

SE, VICEVERSA, LA PRESSIONE DI GONFIAGGIO È INSUFFICIENTE, I FIANCHI DEGLI PNEUMATICI LAVORANO MAGGIORMENTE, E POTREBBE VERIFICARSI LO SLITTAMENTO DELLA GOMMA SUL CERCHIO OPPURE IL SUO DISTACCO, CON CONSEGUENTE PERDITA DI CONTROLLO DEL VEICOLO.

IN CASO DI FRENATE BRUSCHE, GLI PNEUMATICI POTREBBERO FUORIUSCIRE DAI CERCHI.

NELLE CURVE INFINE, IL VEICOLO POTREBBE SBANDARE.

CONTROLLARE LO STATO SUPERFICIALE E L'USURA IN QUANTO UNA PESSIMA CONDIZIONE DEGLI PNEUMATICI COMPROMETTEREBBE L'ADERENZA ALLA STRADA E LA MANOVRABILITÀ DEL VEICOLO.

ALCUNE TIPOLOGIE DI PNEUMATICI OMOLOGATI PER QUESTO VEICOLO, SONO PROVVISI DI INDICATORI DI USURA.

ESISTONO VARI TIPI DI INDICATORI DI USURA. INFORMARSI PRESSO IL PROPRIO RIVENDITORE PER LE MODALITÀ DI VERIFICA USURA.

VERIFICARE VISIVAMENTE IL CONSUMO DEGLI PNEUMATICI, SE USURATI FARLI SOSTITUIRE.

SE GLI PNEUMATICI SONO VECCHI, ANCHE SE NON COMPLETAMENTE USURATI, POSSONO INDURIRSI E NON GARANTIRE LA TENUTA DI STRADA. IN QUESTO CASO FARE SOSTITUIRE GLI PNEUMATICI. FARE SOSTITUIRE LO PNEUMATICO SE USURATO O SE UNA EVENTUALE FORATURA NELLA ZONA DEL BATTISTRADA HA DIMENSIONI MAGGIORI A 5 mm (0.197 in).

DOPO AVER FATTO RIPARARE UN PNEUMATICO, FAR ESEGUIRE L'EQUILIBRATURA DELLE RUOTE.

USARE ESCLUSIVAMENTE PNEUMATICI DELLE DIMENSIONI INDICATE DALLA CASA. NON FAR INSTALLARE PNEUMATICI DEL TIPO CON CAMERA D'ARIA SU CERCHI PER PNEUMATICI TUBELESS E VICEVERSA. CONTROLLARE CHE LE VALVOLE DI GONFIAGGIO SIANO SEMPRE MUNITE DEI TAPPINI, ONDE EVITARE UN IMPROVVISO SGONFIAGGIO DEGLI PNEUMATICI.

LE OPERAZIONI DI SOSTITUZIONE, RIPARAZIONE, MANUTENZIONE ED EQUILIBRATURA SONO MOLTO IMPORTANTI, DEVONO ESSERE ESEGUITE CON ATTREZZI APPROPRIATI E CON LA NECESSARIA ESPERIENZA. PER QUESTO MOTIVO SI CONSIGLIA DI RIVOLGERSI A UN CONCESSIONARIO UFFICIALE O UN GOMMISTA SPECIALIZZATO PER L'ESECUZIONE DELLE PRECEDENTI OPERAZIONI.

SE GLI PNEUMATICI SONO NUOVI POSSONO ESSERE RICOPERTI DI UNA PASTINA SCIVOLOSA: GUIDARE CON CAUTELA PER I PRIMI CHILOMETRI. NON UNGERE GLI PNEUMATICI CON LIQUIDO NON IDONEO.

SE GLI PNEUMATICI SONO VECCHI, ANCHE SE NON COMPLETAMENTE USURATI, POSSONO INDURIRSI E NON GARANTIRE LA TENUTA DI STRADA.

IN QUESTO CASO SOSTITUIRE GLI PNEUMATICI.

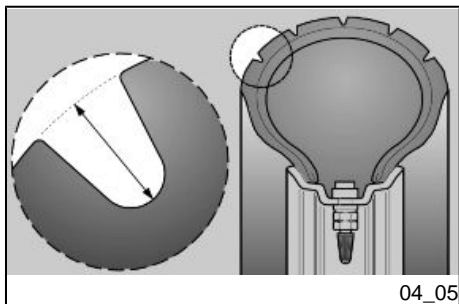

Limite minimo di profondità battistrada:

anteriore e posteriore 2 mm (0.079 in) (USA 3 mm) (USA 0.118 in) e comunque non inferiore a quanto prescritto dalla legislazione in vigore nel paese di utilizzo del veicolo.

Smontaggio candela

ATTENZIONE

PER LO SMONTAGGIO, LA VERIFICA E LA SOSTITUZIONE DELLE CANDELE RIVOLGERSI A UN Concessionario Ufficiale Moto Guzzi O SE SIETE PERSONE ESPERTE E QUALIFICATE, POTETE FARE RIFERIMENTO ALLE INDICAZIONI PRESENTI NEL MANUALE D'OFFICINA ACQUISTABILE PRESSO LO STESSO Concessionario Ufficiale Moto Guzzi.

Smontaggio filtro aria

ATTENZIONE

PER LO SMONTAGGIO, LA VERIFICA E LA SOSTITUZIONE DEL FILTRO ARIA RIVOLGERSI AD UN Concessionario Ufficiale Moto Guzzi O SE SIETE PERSONE

ESPERTE E QUALIFICATE, POTETE FARE RIFERIMENTO ALLE INDICAZIONI PRESENTI NEL MANUALE D'OFFICINA ACQUISTABILE PRESSO LO STESSO Concessionario Ufficiale Moto Guzzi.

Controllo livello liquido freni (04_06, 04_07)

Controllo liquido freni

- Posizionare il veicolo sul cavalletto.
- Per il freno anteriore, ruotare il manubrio completamente verso destra.
- Per il freno posteriore, tenere il veicolo in posizione verticale in modo che il liquido contenuto nel serbatoio sia parallelo al tappo.
- Verificare che il liquido contenuto nel serbatoio superi il riferimento "**MIN**":

MIN= livello minimo

MAX= livello massimo

Se il liquido non raggiunge almeno il riferimento "**MIN**":

- Verificare l'usura delle pastiglie dei freni, e del disco.
- Se le pastiglie e/o il disco non sono da sostituire effettuare il rabbocco.

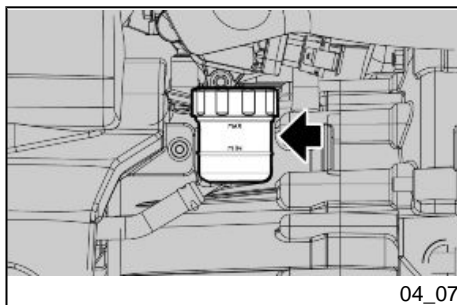
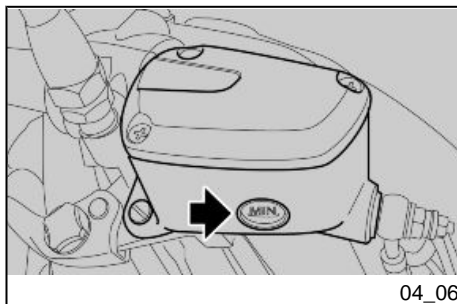

Rabbocco liquido impianto frenante

ATTENZIONE

PER IL RABBOCCO DEL LIQUIDO IMPIANTI FRENANTI RIVOLGERSI AD UN Concessionario Ufficiale Moto Guzzi O SE SIETE PERSONE ESPERTE E QUALIFICATE, POTETE FARE RIFERIMENTO ALLE INDICAZIONI PRESENTI NEL MANUALE D'OFFICINA ACQUISTABILE PRESSO LO STESSO Concessionario Ufficiale Moto Guzzi.

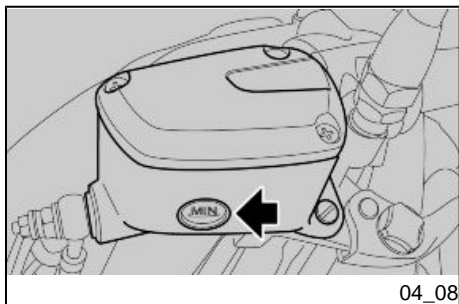

04_08

Controllo livello liquido frizione (04_08)

- Posizionare il veicolo sul cavalletto.
- Ruotare il manubrio parzialmente verso destra in modo che il liquido contenuto nel serbatoio liquido frizione sia parallelo al bordo serbatoio liquido frizione.
- Verificare che il liquido contenuto nel serbatoio superi il riferimento "MIN"

MIN= livello minimo

MAX= livello massimo

Se il liquido non raggiunge almeno il riferimento "MIN", provvedere al rabbocco.

Rabbocco liquido frizione

ATTENZIONE

PER IL RABBOCCO DEL LIQUIDO FRIZIONE RIVOLGERSI AD UN Concessionario Ufficiale Moto Guzzi O SE SIETE PERSONE ESPERTE E QUALIFICATE, POTETE FARE RIFERIMENTO ALLE INDICAZIONI PRESENTI NEL MANUALE D'OFFICINA ACQUISTABILE PRESSO LO STESSO Concessionario Ufficiale Moto Guzzi.

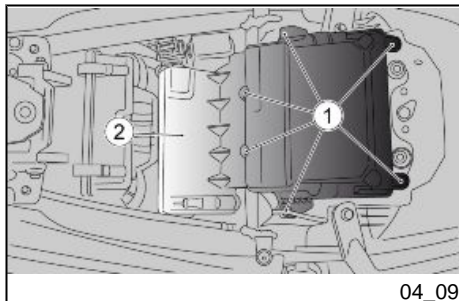

04_09

Messa in servizio di una nuova batteria (04_09, 04_10)

- Accertarsi che il commutatore di accensione sia in posizione "OFF".
- Rimuovere la sella.
- Svitare le viti (1) e rimuovere il coperchio (2).
- Svitare e togliere la vite (3) dal morsetto negativo (-).
- Spostare lateralmente il cavo negativo (4).
- Svitare e togliere la vite (5) dal morsetto positivo (+).
- Spostare lateralmente il cavo positivo (6).
- Afferrare saldamente la batteria (7) e rimuoverla dal suo alloggiamento sollevandola perpendicolarmente alla sede stessa.
- Sistemare la batteria su una superficie piana, in un luogo fresco e asciutto.
- Riposizionare la sella.

Per l'installazione di una nuova batteria eseguire le operazioni descritte in senso inverso.

ATTENZIONE

NEL RIMONTAGGIO COLLEGARE PRIMA IL CAVO SUL MORSETTO POSITIVO (+) E POI QUELLO SUL NEGATIVO (-).



CONTROLLARE CHE I TERMINALI DEI CAVI E I MORSETTI DELLA BATTERIA SIANO:

- IN BUONE CONDIZIONI (E NON CORROSI O COPERTI DA DEPOSITO);
- COPERTI DA GRASSO NEUTRO O VASELINA.

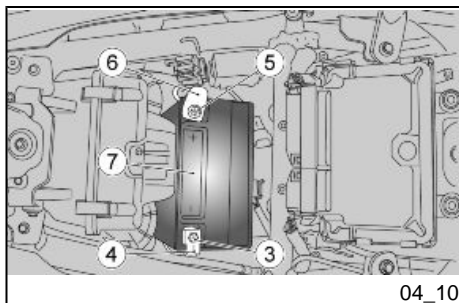

04_10

Verifica del livello dell'elettrolito

AVVERTENZA

QUESTO VEICOLO E' EQUIPAGGIATO CON UNA BATTERIA DEL TIPO SENZA MANUTENZIONE E NON E' RICHIESTO NESSUN TIPO DI INTERVENTO, SE NON UN SALTUARIO CONTROLLO E UN'EVENTUALE RICARICA.

Ricarica batteria

- Rimuovere la batteria.
- Premunirsi di un adeguato caricabatteria.
- Predisporre il caricabatteria per il tipo di ricarica indicata.
- Collegare la batteria al caricabatteria.

ATTENZIONE



DURANTE LA RICARICA O L'USO, PROVVEDERE A UN'ADEGUATA VENTILAZIONE DEL LOCALE, EVITARE L'INALAZIONE DEI GAS EMESSI DURANTE LA RICARICA DELLA BATTERIA.

Accendere il caricabatteria.

Caratteristiche tecniche

MODALITA' DI RICARICA

Ricarica - Normale

Corrente Elettrica - 1,8 A

Tempo - 8-10 ore

Lunga inattività (04_11)



NEL CASO IN CUI IL VEICOLO RIMANGA INATTIVO PER PIU' DI VENTI GIORNI, SCOLLEGARE I FUSIBILI DA 30A, PER EVITARE IL DEGRADO DELLA BATTERIA DOVUTO AL CONSUMO DI CORRENTE DA PARTE DEL COMPUTER MULTIFUNZIONE.

ATTENZIONE

LA RIMOZIONE DEI FUSIBILI DA 30A COMPORTA L'AZZERAMENTO DELLE FUNZIONI: OROLOGIO DIGITALE, INFORMAZIONI DI VIAGGIO E MISURAZIONI CRONOMETRICHE.

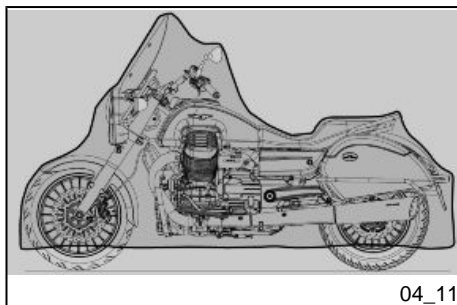

Nel caso in cui il veicolo rimanga inattivo per più di quindici giorni è necessario ricaricare la batteria per evitarne la solfatazione.

- Rimuovere la batteria.

Nei periodi invernali o quando il veicolo rimane fermo, per evitarne il degrado, controllare la carica periodicamente (circa una volta al mese).

- Ricaricarla completamente utilizzando una carica normale.

Se la batteria rimane sul veicolo, scollegare i cavi dai morsetti.

Fusibili (04_12, 04_13, 04_14, 04_15)

ATTENZIONE



NON RIPARARE FUSIBILI DIFETTOSI.

NON UTILIZZARE MAI UN FUSIBILE DI POTENZA DIVERSA DA QUELLA SPECIFICATA PER EVITARE DANNI ALL'IMPIANTO ELETTRICO O CORTOCIRCUITI, CON IL RISCHIO DI INCENDI.

NOTA BENE

QUANDO UN FUSIBILE SI DANNEGGIA FREQUENTEMENTE, È PROBABILE CHE VI SIA UN CORTO CIRCUITO O UN SOVRACCARICO. IN QUESTO CASO CONSULTARE UN Concessionario Ufficiale Moto Guzzi.

Se si riscontrasse il mancato o irregolare funzionamento di un componente elettrico o il mancato avviamento del motore, è necessario controllare i fusibili.

Controllare prima i fusibili secondari, i fusibili del sistema ABS (ove previsto) e successivamente i fusibili principali.

Per il controllo:

- Posizionare su 'OFF' il commutatore di accensione, onde evitare un corto circuito accidentale.
- Aprire il coperchietto della scatola dei fusibili secondari posta sul lato destro della carenatura anteriore.

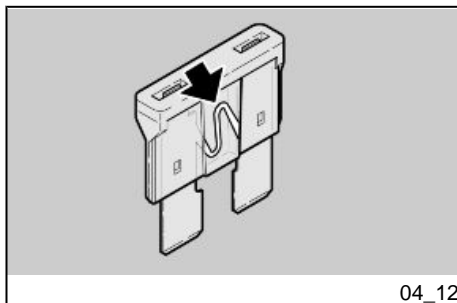

04_12

- Estrarre un fusibile alla volta e controllare se il filamento è interrotto.
- Prima di sostituire il fusibile, ricercare, se possibile, la causa che ha provocato l'inconveniente.
- Sostituire il fusibile, se danneggiato, con uno del medesimo amperaggio.

NOTA BENE

SE VENISSE UTILIZZATO UN FUSIBILE DI RISERVA, PROVVEDERE A INSERIRNE UNO UGUALE NELL'APPOSITA SEDE.

- La scatola fusibili principali si trova sotto alla sella.
- Effettuare anche per i fusibili principali le operazioni descritte precedentemente per il controllo dei fusibili secondari.

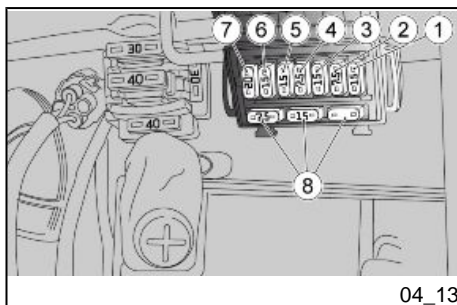

04_13

FUSIBILI SECONDARI

I fusibili principali sono situati nella parte centrale del motociclo, sotto la sella pilota, sul lato destro.

- 1 - Fusibile luci anabbaglianti/abbaglianti, passing, luci stop, fendinebbia, luci diurne, illuminazione pulsante hazard, claxon (15 A).
- 2 - Fusibile alimentazione cruscotto, alimentazione antifurto (7.5 A).
- 3 - Fusibile positivo sotto chiave ECU (15 A).
- 4 - Fusibile positivo permanente ECU (7.5 A).
- 5 - Fusibile Protezione bobine, iniettori, pompa benzina (15 A).
- 6 - Fusibile presa di corrente, presa GPS, manopole riscaldate (15 A)
- 7 - Fusibile alimentazione ABS (20 A)

Lampade (04_16, 04_17, 04_18, 04_19, 04_20, 04_21)

ATTENZIONE



PRIMA DI SOSTITUIRE UNA LAMPADINA, PORTARE L'INTERRUTTORE DI ACCENSIONE SULLA POSIZIONE «OFF» E ATTENDERE QUALCHE MINUTO PER PERMETTERE IL RAFFREDDAMENTO DELLA STESSA.

SOSTITUIRE LA LAMPADINA INDOSSANDO GUANTI PULITI O USANDO UN PANNO PULITO E ASCIUTTO.

NON LASCIARE IMPRONTE SULLA LAMPADINA, IN QUANTO POTREBBERO CAUSARE IL SURRISCALDAMENTO E QUINDI LA ROTTURA. SE SI TOCCA LA LAMPADINA CON LE MANI NUDE, PULIRLA CON ALCOOL DALLE EVENTUALI IMPRONTE, PER EVITARE CHE SI DANNEGGI.

NON FORZARE I CAVI ELETTRICI.

DISPOSIZIONE LAMPADINE

Nel fanale anteriore sono alloggiato:

- luci diurne a led (laterali)
- una lampadina luce anabbagliante (superiore);
- una lampadina luce abbagliante (inferiore).

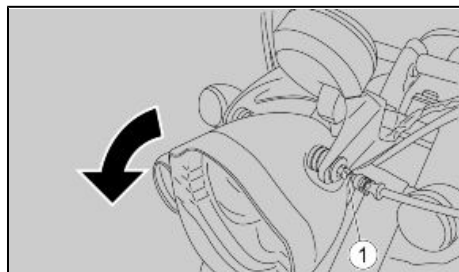

04_16

SOSTITUZIONE LAMPADINE FANALE ANTERIORE

- Posizionare il veicolo sul cavalletto.
- Rimuovere le fiti superiori (1) di fissaggio del fanale anteriore
- Ruotare il fanale, svitare le viti di fissaggio (2) del coperchio fanale (3) e rimuoverlo

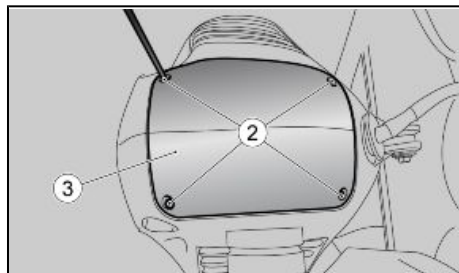

04_17

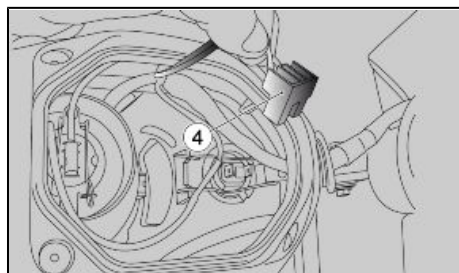

04_18

LAMPADINA LUCE ABBAGLIANTE

- Scollegare il connettore (4) dalla lampadina abbagliante

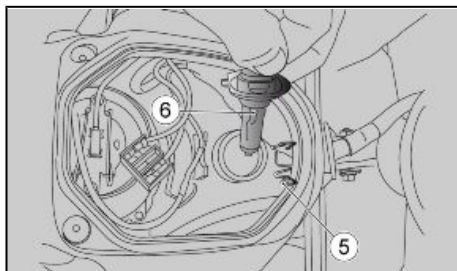

04_19

- Sganciare la molla di fissaggio (5) della lampadina abbagliante
- Ora è possibile estrarre la lampadina (6) e sostituirla

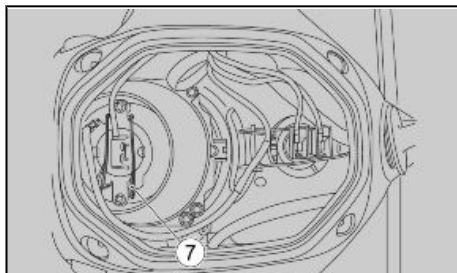

04_20

LAMPADINA LUCE ANABBAGLIANTE

- Scollegare il connettore (7) dalla lampadina anabbagliante

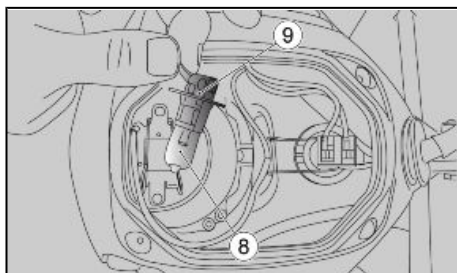

04_21

- Rimuovere la lampadina anabbagliante (8) dal portalampada (9) e sostituirla.

Regolazione proiettore (04_22, 04_23)

NOTA BENE

IN BASE A QUANTO PRESCRITTO DALLA LEGISLAZIONE IN VIGORE NEL PAESE DI UTILIZZO DEL VEICOLO, PER LA VERIFICA DELL'ORIENTAMENTO DEL FASCIO LUMINOSO DEVONO ESSERE ADOTTATE PROCEDURE SPECIFICHE.

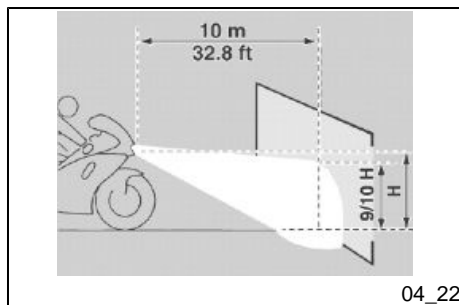

Per una verifica rapida del corretto orientamento del fascio luminoso anteriore:

- Porre il veicolo a 10 m (32.8 ft) di distanza da una parete verticale, accertandosi che il terreno sia piano.
- Accendere la luce anabbagliante, sedersi sul veicolo e verificare che il fascio luminoso proiettato sulla parete sia di poco al di sotto della retta orizzontale del proiettore (circa 9/10 dell'altezza totale).

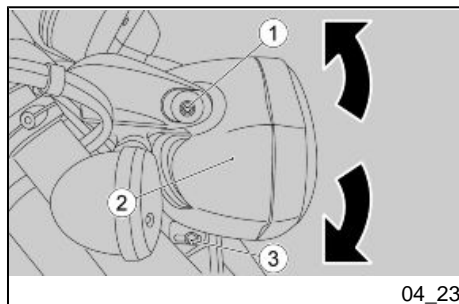

Per effettuare la regolazione verticale del fascio luminoso:

- Posizionare il veicolo in assetto verticale.
- Allentare le viti (1) di fissaggio del proiettore (2) sulla parte superiore, da entrambi i lati
- Allentare la vite (3) di fissaggio del proiettore sulla parte inferiore.

- Ruotare quindi il proiettore e far assumere al fascio luminoso la posizione desiderata:

Al termine della regolazione:

NOTA BENE

VERIFICARE IL CORRETTO ORIENTAMENTO VERTICALE DEL FASCIO LUMINOSO.

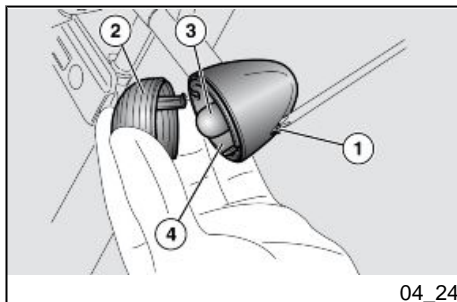

Indicatori di direzione anteriori (04_24)

- Posizionare il veicolo sul cavalletto.
- Svitare e togliere la vite (1).

NOTA BENE

NELLA RIMOZIONE DELLO SCHERMO PROTETTIVO, PROCEDERE CON CAUTELA, PER NON SPEZZARE IL DENTE D'INNESTO.

- Rimuovere lo schermo protettivo (2).

ATTENZIONE

NEL RIASSEMBLAGGIO, POSIZIONARE CORRETTAMENTE LO SCHERMO PROTETTIVO NELLA RELATIVA SEDE.

SERRARE CON CAUTELA E MODERATAMENTE LA VITE (1) ONDE EVITARE DI DANNEGGIARE LO SCHERMO PROTETTIVO.

- Premere moderatamente la lampadina (3) e ruotarla in senso antiorario.

- Estrarre la lampadina (3) dalla sede.

NOTA BENE

INSERIRE LA LAMPADINA NEL PORTALAMPADA FACENDO COINCIDERE I DUE PIOLINI GUIDA CON LE RISPETTIVE GUIDE SUL PORTALAMPADA.

- Installare correttamente una lampadina dello stesso tipo.

NOTA BENE

SE IL PORTALAMPADA «4» FUORIUSCISSE DALLA SUA SEDE, REINSERIRLO CORRETTAMENTE, FACENDO COINCIDERE L'APERTURA RAGGIATA DEL PORTALAMPADA CON LA SEDE DELLA VITE.

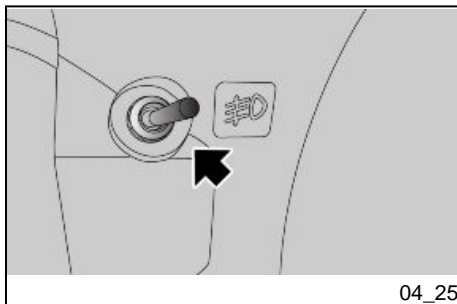

Attivazione fari supplementari (04_25)

Per utilizzare i fari supplementari:

- Posizionare l'interruttore di accensione in direzione del simbolo fendinebbia come indicato in figura.

Sostituzione lampade (04_26, 04_27, 04_28, 04_29)

- Svitare le due viti di fissaggio della cornice

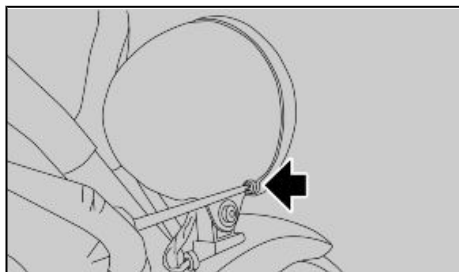

04_26

- Rimuovere la cornice

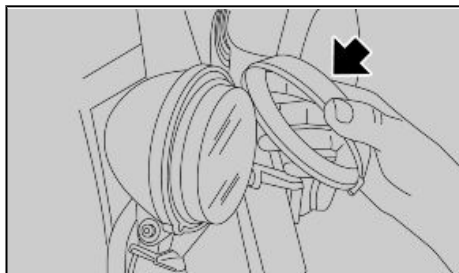

04_27

- Estrarre il portalampada

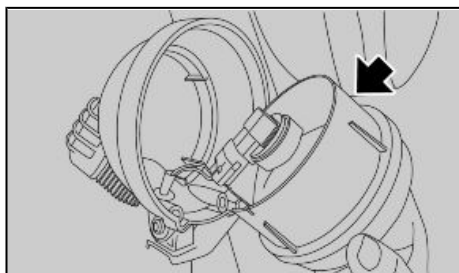

04_28

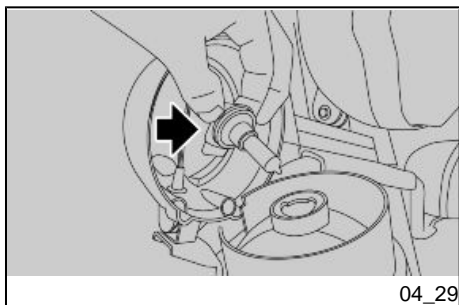

- Scollegare il connettore della lampada
- Svitare in senso antiorario la lampada ed estrarla

Gruppo ottico posteriore

ATTENZIONE

PER LO SMONTAGGIO, LA VERIFICA E LA SOSTITUZIONE DEL GRUPPO OTTICO POSTERIORE RIVOLGERSI A UN Concessionario Ufficiale Moto Guzzi O SE SIETE PERSONE ESPERTE E QUALIFICATE, POTETE FARE RIFERIMENTO ALLE INDICAZIONI PRESENTI NEL MANUALE D'OFFICINA ACQUISTABILE PRESSO LO STESSO Concessionario Ufficiale Moto Guzzi.

Indicatori di direzione posteriori

ATTENZIONE

PER LO SMONTAGGIO, LA VERIFICA E LA SOSTITUZIONE DEL GRUPPO OTTICO POSTERIORE RIVOLGERSI A UN Concessionario Ufficiale Moto Guzzi O SE SIETE PERSONE ESPERTE E QUALIFICATE, POTETE FARE RIFERIMENTO

ALLE INDICAZIONI PRESENTI NEL MANUALE D'OFFICINA ACQUISTABILE PRESSO LO STESSO Concessionario Ufficiale Moto Guzzi.

Luce targa

ATTENZIONE

PER LO SMONTAGGIO E LA SOSTITUZIONE DELLA LUCE TARGA, RIVOLGERSI A UN Concessionario Ufficiale Moto Guzzi O SE SIETE PERSONE ESPERTE E QUALIFICATE, POTETE FARE RIFERIMENTO ALLE INDICAZIONI PRESENTI NEL MANUALE D'OFFICINA ACQUISTABILE PRESSO LO STESSO Concessionario Ufficiale Moto Guzzi.

Specchi retrovisori (04_30, 04_31)



NON METTERSIS ALLA GUIDA CON GLI SPECCHIETTI RETROVISORI RUOTATI IN MODO SCORRETTO.

ACCERTARSI SEMPRE, PRIMA DI PARTIRE, CHE QUESTI SIANO IN POSIZIONE DI LAVORO E REGOLATI CORRETTAMENTE.

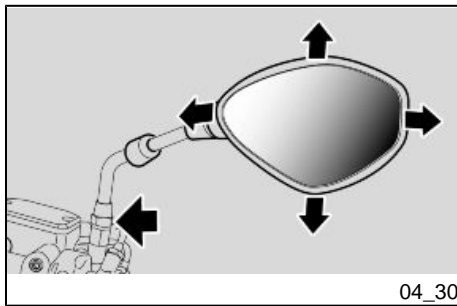

04_30

Rimozione specchietti retrovisori:

- Posizionare il veicolo sul cavalletto.
- Allentare il dado di bloccaggio.



NEL RIMONTAGGIO ACCERTARSI, PRIMA DI SERRARE IL DADO DI BLOCCAGGIO, CHE L'ASTA DI SOSTEGNO SPECCHIETTO RETROVISORE SIA ORIENTATA IN MODO DA RISULTARE ALLINEATA CON IL MANUBRIO.

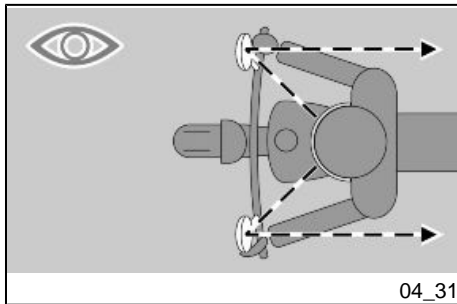

04_31

- Sfilare verso l'alto e rimuovere il gruppo specchietto retrovisore completo.

Eventualmente ripetere le operazioni per la rimozione dell'altro specchietto retrovisore.

Regolazione specchietti retrovisori:

- Salire in posizione di guida sul veicolo.
- Ruotare lo specchietto regolando correttamente l'inclinazione.

Ripetere le operazioni per la regolazione dell'altro specchietto retrovisore.

- Controllare che non vi siano depositi di sporcizia e fango.

Freno a disco anteriore e posteriore (04_32, 04_33, 04_34)

ATTENZIONE



UN DISCO SPORCO IMBRATTA LE PASTIGLIE, CON CONSEGUENTE RIDUZIONE DELL'EFFICACIA FRENANTE.

LE PASTIGLIE SPORCHE DEVONO ESSERE SOSTITUITE, MENTRE IL DISCO SPORCO DEVE ESSERE RIPULITO CON UN PRODOTTO SGRASSANTE DI ALTA QUALITA'.

ATTENZIONE

PER LA RIMOZIONE DELLE RUOTA POSTERIORE, RIVOLGERSI AD UN Concessionario Ufficiale Moto Guzzi.

ATTENZIONE



CONTROLLARE L'USURA DELLE PASTIGLIE DEI FRENI SOPRATTUTTO PRIMA DI OGNI VIAGGIO.

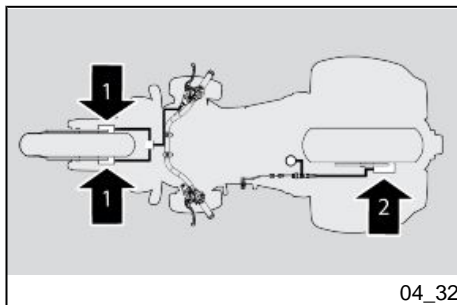

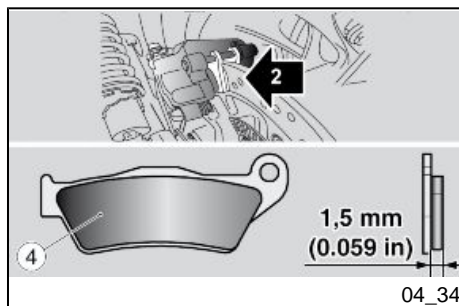
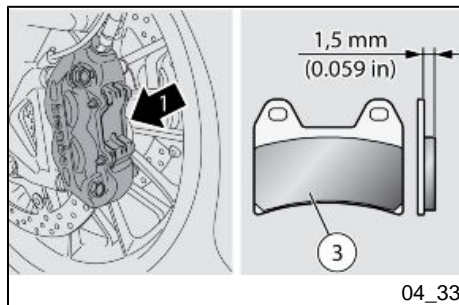

Per eseguire un controllo rapido dell'usura delle pastiglie:

- Posizionare il veicolo sul cavalletto.
- Effettuare un controllo visivo tra disco e pastiglie operando:

- anteriormente, per la pinza freno anteriore (1);

- sul lato opposto della moto, attraverso il cerchio, per la pinza freno posteriore (2).

ATTENZIONE

IL CONSUMO OLTRE IL LIMITE DEL MATERIALE D'ATTRITO CAUSEREBBE IL CONTATTO DEL SUPPORTO METALLICO DELLA PASTIGLIA CON IL DISCO, CON CONSEGUENTE RUMORE METALLICO E FUORIUSCITA DI SCINTILLE DALLA PINZA; L'EFFICACIA FRENANTE, LA SICUREZZA E L'INTEGRITÀ DEL DISCO SAREBBERO COSÌ COMPROMESSE.

Se lo spessore del materiale d'attrito (anche di sola pastiglia anteriore (3) o posteriore (4)) è ridotto sino al valore di circa **1,5 mm (0.059 in)** (oppure se anche uno solo degli indicatori di usura non è più visibile) fare sostituire tutte le pastiglie delle pinze freno, rivolgendosi ad un Concessionario Ufficiale **Moto Guzzi**.

Inattività del veicolo (04_35)

Bisogna adottare alcune precauzioni per evitare gli effetti derivanti dal non utilizzo del veicolo. Inoltre è necessario eseguire le riparazioni e un controllo generale prima del rimessaggio, altrimenti ci si potrebbe dimenticare di effettuarle successivamente.

Procedere come segue:

- Rimuovere la batteria.
- Lavare e asciugare il veicolo.
- Passare della cera sulle superfici verniciate e cromate.
- Gonfiare gli pneumatici.
- Sistemare il veicolo in un locale non riscaldato, privo di umidità, al riparo dai raggi solari e dove le variazioni di temperatura siano minime.
- Infilare e legare un sacchetto di plastica sul terminale di scarico della marmitta per evitare che entri umidità.

ATTENZIONE

E' CONSIGLIATO POSIZIONARE IL VEICOLO SU STABILI SOSTEGNI CHE MANTENGANO ENTRAMBI GLI PNEUMATICI SOLLEVATI DA TERRA.

Coprire il veicolo evitando l'uso di materiali plastici impermeabili.

ATTENZIONE

PER EVITARE IL DETERIORAMENTO DELLA BATTERIA, ESEGUIRE LE OPERAZIONI PREVISTE PER LA LUNGA INATTIVITA'.

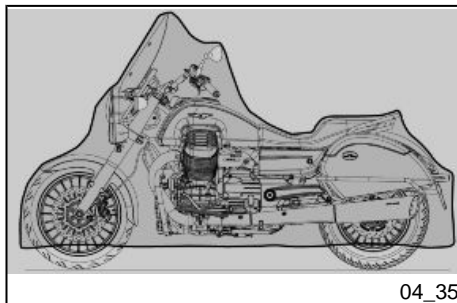

DOPO IL RIMESSAGGIO

NOTA BENE**SFILARE I SACCHETTI IN PLASTICA DAI TERMINALI MARMITTA.**

- Scoprire e pulire il veicolo.
- Controllare lo stato di carica della batteria e installarla.
- Rifornire il serbatoio di carburante.
- Effettuare i controlli preliminari.

ATTENZIONE

PERCORRERE ALCUNI CHILOMETRI DI PROVA A VELOCITÀ MODERATA E IN UNA ZONA LONTANA DAL TRAFFICO.

Pulizia veicolo (04_36, 04_37, 04_38)

Pulire frequentemente il veicolo se viene utilizzato in zone o in condizioni di:

- Inquinamento atmosferico (città e zone industriali).
- Salinità e umidità dell'atmosfera (zone marine, clima caldo e umido).
- Particolari condizioni ambientali / stagionali (impiego di sale, prodotti chimici antighiaccio su strade nel periodo invernale).
- Particolare attenzione deve essere riservata a evitare che sulla carrozzeria rimangano depositi, residui di polveri industriali e inquinanti, macchie di catrame, insetti morti, escrementi di uccelli, ecc.
- Evitare di parcheggiare il veicolo sotto gli alberi. In alcune stagioni, infatti dagli alberi cadono residui, resine, frutti o foglie contenenti sostanze chimiche dannose per la vernice.

ATTENZIONE

PRIMA DI EFFETTUARE IL LAVAGGIO DEL VEICOLO, TAPPARE LE PRESE D'ARIA D'ASPIRAZIONE DEL MOTORE E I GLI SCARICHI DELLA MARMITTA.

ATTENZIONE

PULIRE IL CRUSCOTTO UTILIZZANDO UN PANNO MORBIDO E IMBEVUTO D'ACQUA.

ATTENZIONE

PRIMA DI EFFETTUARE IL LAVAGGIO DEL PARABREZZA, AMMORBIDIRE LO SPORCO CON ACQUA. SUCESSIVAMENTE PULIRE UTILIZZANDO UN PANNO MORBIDO E IMBEVUTO D'ACQUA.

ATTENZIONE

DOPO IL LAVAGGIO DEL VEICOLO, L'EFFICIENZA DELLA FRENATA POTREBBE ESSERE MOMENTANEAMENTE COMPROMESSA, A CAUSA DELLA PRESENZA DI ACQUA SULLE SUPERFICI DI ATTRITO DELL'IMPIANTO FRENANTE. BISOGNA PREVEDERE LUNGHE DISTANZE DI FRENATA PER EVITARE INCIDENTI. AZIONARE RIPETUTAMENTE I FRENI, PER RISTABILIRE LE NORMALI CONDIZIONI. EFFETTUARE I CONTROLLI PRELIMINARI.

NOTA BENE

PULIRE FREQUENTEMENTE E DOPO OGNI LAVAGGIO DEL VEICOLO, MEDIANTE UN PANNO MORBIDO LE PARTI CROMATE, UTILIZZANDO DELLA PASTA NON ABRASIVA.

Per rimuovere lo sporco e il fango depositati sulle superfici verniciate, è necessario utilizzare un getto di acqua a bassa pressione, bagnare accuratamente le parti interessate e rimuovere fango e impurità con una spugna soffice per carrozzeria, imbevuta in molta acqua e shampoo (2 ÷ 4% parti di shampoo in acqua). Successivamente sciacquare abbondantemente con acqua, e asciugare con pelle scamosciata. Per pulire le parti esterne del motore, utilizzare detergente sgrassante, pennelli e stracci. Le parti in alluminio anodizzato o verniciato vanno lavate con sapone neutro e acqua. L'utilizzo di detergenti troppo aggressivi può intaccare il trattamento superficiale di questi componenti.



PER LA PULIZIA DEI FANALI, UTILIZZARE UNA SPUGNA IMBEVUTA DI DETERGENTE NEUTRO E ACQUA, STROFINANDO CON DELICATEZZA LE SUPERFICI E RISCIAQUANDO FREQUENTEMENTE CON ACQUA ABBONDANTE. SI RICORDA CHE LA LUCIDATURA CON CERE SILICONICHE DEVE ESSERE EFFETTUATA DOPO UN ACCURATO LAVAGGIO DEL VEICOLO. NON LUCIDARE CON PASTE ABRASIVE LE VERNICI OPACHE. NON ESEGUIRE IL LAVAGGIO AL SOLE, SPECIALMENTE D'ESTATE, CON LA CARROZZERIA ANCORA CALDA, IN QUANTO LO SHAMPOO ASCIUGANDOSI PRIMA DEL RISCIAQUO POTREBBE CAUSARE DANNI ALLA VERNICIATURA.

ATTENZIONE

NON UTILIZZARE ACQUA (O LIQUIDI) A TEMPERATURA SUPERIORE A 40°C (104°F) PER LA PULIZIA DEI COMPONENTI IN PLASTICA DEL VEICOLO. NON INDIRIZZARE GETTI D'ACQUA O DI ARIA AD ALTA PRESSIONE O GETTI A VAPORE. PER LA PULIZIA DELLE PARTI IN GOMMA E PLASTICA E DELLA SELLA

NON UTILIZZARE ALCOOL O SOLVENTI; ADOPERARE INVECE ACQUA E SAPONE NEUTRO.

ATTENZIONE

PER LA PULIZIA DELLA SELLA NON UTILIZZARE SOLVENTI O DERIVATI DEL PETROLIO (ACETONE, TRIELINA, TREMENTINA, BENZINA, DILUENTI). SI POSSONO UTILIZZARE DETERGENTI CONTENENTI TENSIOATTIVI NON SUPERIORI AL 5% (SAPONE NEUTRO, DETERGENTI SGRASSANTI O ALCOOL).

ASCIUGARE CON CURA LA SELLA AL TERMINE DELLA PULIZIA.

ATTENZIONE



SULLA SELLA NON APPLICARE CERE PROTETTIVE PER EVITARNE LA SCIVOLOSITÀ.



QUALORA SI UTILIZZI UN SISTEMA DI LAVAGGIO A PRESSIONE (DOPO AVER VERIFICATO CHE GLI EVENTUALI DETERGENTI SIANO COMPATIBILI CON LE RIFINITURE DEL MOTOCICLO), MANTENERE UNA DISTANZA DI ALMENO MEZZO METRO.

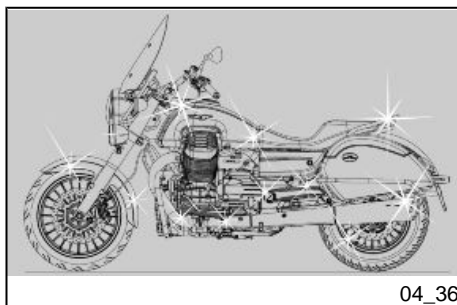

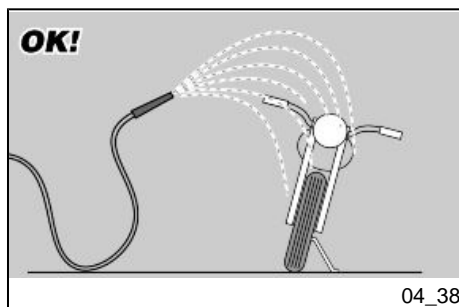
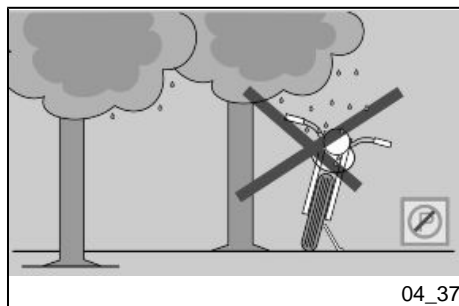

SE IL VEICOLO É UTILIZZATO SU STRADE IN CUI É STATO GETTATO DEL SALE É IMPORTANTE PULIRLO IMMEDIATAMENTE CON ACQUA FREDDA: IL SALE HA UN EFFETTO FORTEMENTE CORROSIVO.

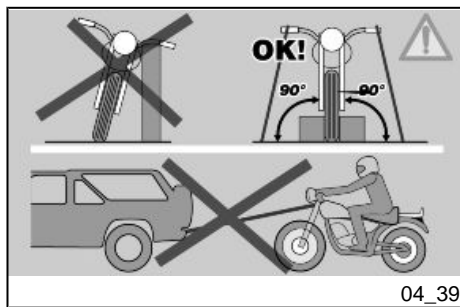

Moto Guzzi California



Cap. 05
Dati tecnici

DIMENSIONI E MASSA

Lunghezza massima	2445 mm (96.26 in)
Larghezza massima al manubrio	915 mm (36.02 in)
Larghezza massima del veicolo accessoriato	1030 mm (40.55 in)
Altezza massima	1460 mm (57.48 in)
Altezza sella	740 mm (29.13 in)
Altezza minima da terra	165 mm (6.50 in)
Interasse	1685 mm (66.34 in)
Peso in ordine di marcia	337 kg (742.96 lb)
Peso in ordine di marcia con veicolo full optional	337 kg (742.96 lb)

MOTORE

Tipo	bicilindrico trasversale a V 90°, a quattro tempi
Numero cilindri	2
Disposizione cilindri	a V di 90°
Alesaggio / corsa	104 x 81,2 mm (4.09 x 3.20 in)

Cilindrata	1379.6 cc (84.19 cu in)
Rapporto di compressione	10,5 : 1
Avviamento	elettrico
N° giri del motore al regime minimo	1200 +/- 100 rpm (giri/min)
Frizione	monodisco a secco con comando idraulico e parastrappi integrato
Sistema di lubrificazione	Sistema a pressione regolato da valvole e pompa trocoidale
Filtro aria	a cartuccia, a secco
Raffreddamento	aria e olio con pompa trocoidale indipendente e valvola di regolazione pressione circuito raffreddamento olio
Diagramma di distribuzione	monoalbero a camme in testa con punterie a rullo e bilancieri comando valvole

ALIMENTAZIONE

Alimentazione	Iniezione elettronica (Weber . Marelli)
Diffusore	diametro 52 mm (2.05 in)

Carburante	Benzina super senza piombo, numero di ottano minimo 95 (N.O.R.M.) e 85 (N.O.M.M.)
------------	---

CAPACITÀ

Olio motore	Cambio olio e filtro olio 4010 cc (244.70 cu in)
-------------	--

Olio cambio	430 cc (26.24 cu in)
-------------	----------------------

Olio trasmissione	430 cc (26.24 cu in)
-------------------	----------------------

Carburante (inclusa riserva)	20.5 +/- 0.5 l (4.51 +/- 0.11 UK gal) (5.41 +/- 0.13 gal US)
------------------------------	---

Riserva carburante	5 l (1.10 UK gal) (1.32 gal US)
--------------------	---------------------------------

Posti	2
-------	---

Peso massimo ammissibile	547 kg (1205.93 lb)
--------------------------	---------------------

IMPIANTO ELETTRICO

Candela	NGK LMAR8F
---------	------------

Distanza elettrodi	0,6 - 0,7 mm (0.024 - 0.028 in)
--------------------	---------------------------------

Batteria	12 V - 18 Ampere/ora
----------	----------------------

Generatore (a magnete permanente)	12 V - 550 W
Fusibili principali	40 - 30 - 10 A
Fusibili secondari	15 (4) - 7.5 (2) A
Luce di posizione anteriore	8 LED bassa intensità
Luce anabbagliante (alogeno)	12V - 55W / H3
Luce abbagliante (alogeno)	12V - 55W / H7
Indicatori di direzione anteriori	12VRY10W
Indicatori di direzione posteriori	9+9 LED bassa intensità
Luci di posizione posteriori/stop	6+6 LED bassa intensità
Lampade fari supplementari (ove previsto)	12V - 35W H8
Illuminazione strumenti	LED
Luce targa	12V - 5 W
Spia controllo velocità di crociera	LED
Spia ABS	LED
Spia MGCT	LED
Spia indicatori di direzione	LED
Spia riserva carburante	LED

Spia luce abbagliante	LED
Spia cambio in folle	LED
Spia warning generale	LED

TELAIO

Tipo	Tubolare in acciaio, a doppia culla chiusa, con sistema di fissaggio del motore elastocinematico per l'isolamento delle vibrazioni.
Avancorsa	155 mm (6.10 in)
Inclinazione canotto di sterzo	32°
Anteriore	Forcella telescopica idraulica diam. 46 mm (1.81 in), con piedino per attacco radiale pinza freni.
Escursione ruota anteriore	120 mm (4.72 in)
Posteriore	Forcellone con doppio ammortizzatore regolabile nel precarico molla
Escursione ruota posteriore	110 mm (4.33 in)

FRENI

Anteriore	doppio disco flottante in acciaio inox diam. 320 mm (12.6 in) pinze radiali a 4 pistoncini contrapposti.
Posteriore	disco in acciaio inox diam. 282 mm (11.1 in) pinza flottante a 2 pistoncini differenziati.

TRASMISSIONE

Trasmissione primaria	A denti elicoidali, rapporto 26/35 = 1:1,346
Cambio	Meccanico a 6 rapporti con comando a pedale sul lato sinistro del motore
Rapporti cambio 1° marcia	17/38 = 1:2,235
Rapporti cambio 2° marcia	20/34 = 1:1,7
Rapporti cambio 3° marcia	23/31 = 1:1,347
Rapporti cambio 4° marcia	26/29 = 1:1,115
Rapporti cambio 5° marcia	31/30 = 1:0,967
Rapporti cambio 6° marcia	30/24 = 1:0,800

Trasmissione finale	a cardano e coppia conica
Rapporto	10/36 = 1:3.600

RUOTE E PNEUMATICI

Tipo	In lega per pneumatici tubeless
Cerchio anteriore	3.50" x 18"
Cerchio posteriore	6.00" x 16"
Pneumatici	Dunlop D 251
Anteriore	130/70 R18 (63H)
Pressione di gonfiaggio (anteriore)	2,5 bar (250 Kpa) (36.3 PSI)
Pressione di gonfiaggio con passeggero (anteriore)	2,5 bar (250 Kpa) (36.3 PSI)
Posteriore	200/60 R16 (79H)
Pressione di gonfiaggio (posteriore)	2,7 bar (270 Kpa) (39.2 PSI)
Pressione di gonfiaggio con passeggero (posteriore)	2,7 bar (270 Kpa) (39.2 PSI)

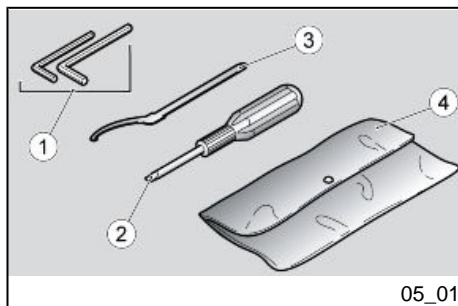

Attrezzi di corredo (05_01)

La dotazione attrezzi comprende:

- chiavi maschio esagonali piegate 4 - 5 mm (0.16 - 0.20 in) (1);
- cacciavite bipunta croce / taglio (2);
- chiave regolazione precarica ammortizzatore (3);
- una busta di contenimento (4).

Moto Guzzi California



Cap. 06
Manutenzione
programmata

Tabella manutenzione programmata

Un' adeguata manutenzione costituisce fattore determinante per una maggiore durata del veicolo in condizioni di funzionamento e rendimento ottimali.

A tale scopo Moto Guzzi ha predisposto una serie di controlli e di interventi di manutenzione a pagamento, raccolti nel quadro riepilogativo riportato nella pagina seguente. È buona norma che eventuali piccole anomalie di funzionamento siano subito segnalate a un **Concessionario o Rivenditore Autorizzato Moto Guzzi** senza attendere, per portarvi rimedio, l'esecuzione del successivo tagliando.

È indispensabile effettuare i tagliandi agli intervalli chilometrici e di tempo prescritti, non appena raggiunto il chilometraggio previsto. La puntuale esecuzione dei tagliandi è necessaria per il corretto utilizzo della garanzia. Per tutte le altre informazioni riguardanti le modalità di applicazione della Garanzia e l'esecuzione della " Manutenzione Programmata" si rimanda al "Libretto di Garanzia".

NOTA BENE

ESEGUIRE LE OPERAZIONI DI MANUTENZIONE A INTERVALLI DIMEZZATI SE IL VEICOLO VIENE UTILIZZATO IN ZONE PIOVOSE, POLVEROSE, PERCORSI ACCIDENTATI, O IN CASO DI GUIDA SPORTIVA.

Tabella manutenzione periodica

I: CONTROLLARE E PULIRE, REGOLARE, LUBRIFICARE O SOSTITUIRE SE NECESSARIO

C: PULIRE, R: SOSTITUIRE, A: REGOLARE, L: LUBRIFICARE

- (1) Controllare e pulire, regolare o sostituire se necessario prima di ogni viaggio.
- (2) Sostituire ogni 2 anni o 20000 km (12427 mi).
- (3) Sostituire ogni 4 anni.
- (4) Controllare ad ogni avviamento.

(5) Si consiglia di effettuare la lubrificazione periodica con grasso spray del cavalletto dopo condizioni d'uso particolarmente gravosi (sporco da sali polvere ecc.) o dopo lunga inattività.

(6) Lubrificare in caso di guida sotto la pioggia, su strada bagnata, oppure dopo il lavaggio del veicolo.

(7) Sostituire al raggiungimento della prima opzione tra le due seguenti: 40000 km (24854 mi) oppure 48 mesi

(8) Sostituire ogni 70000 km (43495 mi)

TABELLA MANUTENZIONE PERIODICA

km x 1.000	1,5	10	20	30	40	50	60	70	80
Albero di trasmissione (8)						I		R	
Bulloni di fissaggio flange tubi di scarico	I		I		I		I		I
Candele		I	R	I	R	I	R	I	R
Cavalletto (5)		I	I	I	I	I	I	I	I
Cavi trasmissione e comandi (4)	I	I	I	I	I	I	I	I	I
Cinghia alternatore						R			
Cuscinetti di sterzo e gioco sterzo	I	I	I	I	I	I	I	I	I
Cuscinetti ruote		I	I	I	I	I	I	I	I
Dischi freno	I	I	I	I	I	I	I	I	I
Filtro aria		R	R	R	R	R	R	R	R
Filtro olio motore	R	R	R	R	R	R	R	R	R
Funzionamento generale del veicolo	I	I	I	I	I	I	I	I	I
Impianti frenanti	I	I	I	I	I	I	I	I	I

km x 1.000	1,5	10	20	30	40	50	60	70	80
Impianto luci	I	I	I	I	I	I	I	I	I
Interruttori di sicurezza	I		I		I		I		I
Liquido freni (2)	I	I	R	I	R	I	R	I	R
Liquido frizione (2)	I	I	I	I	I	I	I	I	I
Olio cambio	R		R	R	R	R	R	R	R
Olio forcella (7)					R				R
Olio motore	R	R	R	R	R	R	R	R	R
Olio trasmissione finale						R			
Perno leva frizione (6)	L	L	L	L	L	L	L	L	L
Pneumatici - pressione / usura (1)	I	I	I	I	I	I	I	I	I
Regolazione gioco valvole	A	A	A	A	A	A	A	A	A
Ruote	I	I	I	I	I	I	I	I	I
Serraggio bulloneria	I	I	I	I	I	I	I	I	I
Serraggio morsetti batteria	I		I		I		I		I
Sospensioni	I		I		I		I		I
Tube di drenaggio scatola filtro		I	I	I	I	I	I	I	I
Tubi carburante (3)		I	I	I	I	I	I	I	I
Tubi freni (3)		I	I	I	I	I	I	I	I
Usura pastiglie freni (1)	I	I	I	I	I	I	I	I	I

TABELLA PRODOTTI CONSIGLIATI

Prodotto	Descrizione	Caratteristiche
ENI i-RIDE PG RACING 10W-60	Olio motore	SAE 10W - 60. In alternativa agli oli consigliati, si possono utilizzare oli di marca con prestazioni conformi o superiori alle specifiche CCMC G-4 A.P.I. SG.
AGIP GEAR SAE 80 W 90	Olio trasmissione	API GL-4
AGIP GEAR MG/S SAE 85 W 90	Olio cambio	API GL-5
FUCHS TITAN SAF 1091	Olio forcella	-
AGIP GREASE SM2	Grasso al litio con molibdeno per cuscinetti ed altri punti da lubrificare	NLGI 2
Grasso neutro oppure vaselina.	Poli batteria	
AGIP BRAKE 4	Liquido freni / Liquido frizione	Fluido sintetico SAE J 1703 -FMVSS 116 - DOT 3/4 - ISO 4925 - CUNA NC 956 DOT 4

Moto Guzzi California



Cap. 07
Allestimenti
speciali

Indice accessori

Questa moto è predisposta per collegamento dell'antifurto, il connettore è posizionato sotto la sella.

ATTENZIONE



PER L'INSTALLAZIONE RIVOLGERSI AD UN Punto di Assistenza Autorizzato O, SE SIETE PERSONE ESPERTE O QUALIFICATE, POTETE FARE RIFERIMENTO ALLE INDICAZIONI PRESENTI NEL MANUALE D'OFFICINA ACQUISTABILE PRESSO LO STESSO Punto di Assistenza Autorizzato.

Indice accessori

Per questo veicolo sono disponibili accessori e abbigliamento dedicato. Per maggiori informazioni consultare il proprio dealer o visitare il sito:

www.motoguzzi.it

INDICE ANALITICO

A

ABS: 50
Accessori: 58, 134
Allarmi: 29
Ammortizzatori: 67
Arresto motore: 47
Attrezzi di corredo: 125
Avviamento: 47, 71

B

Batteria: 15, 91, 92
Bloccasterzo: 41

C

Cambio: 14, 86
Candela: 88
Cardano: 85
Cavalletto: 16, 74
Clacson: 42
Commutatore lampeggiatori:
43

D

Dati tecnici: 117
Display: 24

F

Filtro aria: 88
Filtro olio: 85
Forcella: 69
Freno: 69, 107
Freno a disco: 107
Frizione: 15, 70, 90
Funzioni avanzate: 36
Fusibili: 94

G

Gruppo ottico: 104

I

Identificazione: 56

Indicatori di direzione: 101,
104

L

Lampade: 97, 103
Leva freno: 69
Leva frizione: 70
Liquido freni: 15, 89
Liquido frizione: 90

M

Manutenzione: 81, 127, 128
Manutenzione programmata:
127, 128

N

Norme di sicurezza: 76

O

Olio cambio: 14, 86
Olio cardano: 85
Olio motore: 14, 82, 84, 85

P

Plancia: 21
Pneumatici: 86
Proiettore: 100

S

Selezione mappature: 31
Sella: 56
Specchi: 105
Specchi retrovisori: 105
Spie: 13, 23

T

Tabella manutenzione: 128
Tasti: 33



IL VALORE DELL'ASSISTENZA

Grazie ai continui aggiornamenti e ai programmi di formazione tecnica sui prodotti Moto Guzzi, i meccanici della Rete Ufficiale **Moto Guzzi** conoscono a fondo questo veicolo e dispongono dell'attrezzatura specifica occorrente per una corretta esecuzione degli interventi di manutenzione e riparazione.

L'affidabilità del veicolo dipende anche dalle condizioni meccaniche dello stesso. Il controllo prima della guida, la regolare manutenzione e l'utilizzo esclusivo dei **ricambi originali Moto Guzzi** sono fattori essenziali!

Per avere informazioni sul **Concessionario e/o Centro Assistenza Ufficiale** più vicino, riferirsi al nostro sito web:

www.motoguzzi.com

Solo se si richiedono ricambi originali Moto Guzzi si avrà un prodotto studiato e testato già durante la fase di progettazione del veicolo. I ricambi originali Moto Guzzi sono sistematicamente sottoposti a procedure di controllo della qualità, per garantirne la piena affidabilità e durata nel tempo.

Le descrizioni ed illustrazioni nella presente pubblicazione sono fornite ai fini descrittivi e non possono essere ritenute vincolanti.

Piaggio & C. S.p.A. si riserva il diritto, ferme restando le caratteristiche essenziali del tipo di prodotto qui descritto ed illustrato, di apportare in qualunque momento, senza impegnarsi ad aggiornare tempestivamente questa pubblicazione, le eventuali modifiche di organi, particolari o forniture di accessori, che essa ritenga opportuni per scopo di miglioramento o per qualsiasi altra esigenza di carattere costruttivo o commerciale.

Non tutte le versioni riportate nella presente pubblicazione sono disponibili in ogni Paese. La disponibilità delle singole versioni deve essere verificata con la rete ufficiale di vendita Moto Guzzi.

Il marchio Moto Guzzi è di proprietà di Piaggio & C. S.p.A.

© Copyright 2012 - Piaggio & C. S.p.A. Tutti i diritti sono riservati. Vietata la riproduzione anche parziale.

Piaggio & C. S.p.A. Viale Rinaldo Piaggio, 25 - 56025 PONTEDERA (PI), Italia

www.piaggio.com