

MOTO GUZZI SOUHAITE VOUS REMERCIER

d'avoir choisi un de ses produits. Ce manuel a été conçu et préparé par nos soins afin que vous puissiez en apprécier pleinement la qualité. Nous vous recommandons de bien lire chaque partie avant de vous mettre à la conduite du véhicule. Ce manuel contient des informations, des conseils et des avertissements liés à l'utilisation de votre véhicule. Vous découvrirez ainsi des caractéristiques, des détails et des solutions qui vous persuaderont de votre excellent choix. Convaincus du fait que vous en tiendrez compte, l'utilisation de votre nouveau véhicule en sera d'autant plus harmonieuse et satisfaisante. Ce manuel fait partie intégrante du véhicule et en cas de vente de celui-ci, il doit être remis au nouveau propriétaire.

Moto Guzzi California



Ce manuel d'instructions a été conçu principalement comme un guide d'utilisation simple et clair. Les opérations de petit entretien et les contrôles périodiques auxquels le véhicule doit être soumis chez les **concessionnaires ou garages agréés Moto Guzzi** y sont également indiquées. Il contient, en outre, les instructions pour effectuer de petites réparations. Les opérations non décrites de manière explicite dans ce livret, exigent des moyens particuliers et/ou de connaissances techniques spécifiques. Pour leur exécution, il est donc conseillé de s'adresser aux **Concessionnaires ou Garages agréés Moto Guzzi**.



Sécurité des personnes

Le non respect total ou partiel de ces prescriptions peut comporter un danger grave pour la sécurité des personnes.



Sauvegarde de l'environnement

Il indique les comportements corrects à suivre afin que le véhicule n'entraîne aucune conséquence à la nature.



Bon état du véhicule

Le non respect total ou partiel de ces prescriptions provoque de sérieux dégâts au véhicule et dans certains cas l'annulation de la garantie

Les signaux indiqués ci-dessus sont très importants. Ils servent en effet à mettre en évidence des parties de ce livret sur lesquelles il est nécessaire de s'attarder avec une plus grande attention. Comme on peut le voir, chaque signal est constitué par un symbole graphique différent qui rendra plus facile et évidente la position des sujets dans les différentes parties. Avant de démarrer le moteur, lire attentivement ce manuel, et en particulier le paragraphe « CONDUITE EN SÉCURITÉ ». Votre sécurité comme celle d'autrui ne dépendent pas uniquement de la rapidité de vos réflexes ni de votre dextérité, mais également de la connaissance du véhicule, de son état d'efficacité et de la connaissance des règles fondamentales pour une CONDUITE EN SÉCURITÉ. Nous vous conseillons donc de vous familiariser avec le véhicule de façon à vous déplacer dans la circulation routière avec maîtrise et sécurité. IMPORTANT Ce manuel fait partie intégrante du véhicule et doit toujours accompagner ce dernier même en cas de revente.

INDEX

RÈGLES GÉNÉRALES	7	Bouton activation clignotants d'urgence.....	46
Prémises.....	8	Bouton du démarreur.....	47
Entretien de la moto.....	8	Interrupteur d'arrêt moteur.....	47
Monoxyde de carbone.....	11	Bouton Cruise Control.....	47
Carburant.....	11	Système ABS.....	49
Composants chauds.....	12	Système MGCT (Moto Guzzi Controllo Trazione).....	53
Départ.....	12	Ouverture de la selle.....	56
Le freinage.....	13	L'identification.....	57
voyants.....	13	Véhicule préparé pour les futures installations d'accessoires	58
Huile moteur et huile boîte de vitesses usées.....	14	58
Liquide de freins et d'embrayage.....	15	L'UTILISATION	61
Électrolyte et gaz hydrogène de la batterie.....	15	Contrôles.....	62
Béquille.....	16	Ravitaillements.....	65
Communication des défauts qui influent sur la sécurité.....	16	Réglage amortisseurs arrière.....	66
VÉHICULE	17	Réglage des amortisseurs arrière.....	67
Emplacement composants principaux.....	19	Réglage fourche avant.....	68
Tableau de bord.....	21	Réglage levier de frein avant.....	69
Instruments.....	22	Réglage levier d'embrayage.....	69
Groupe témoins.....	23	Rodage.....	69
Display/écran digital.....	24	Demarrage du moteur.....	70
Alarmes.....	29	Stationnement.....	71
Sélection cartographies.....	31	Pot d'échappement catalytique.....	72
Touches de commande.....	33	Béquille.....	73
Fonctions avancées.....	36	Conseils contre le vol.....	74
Commutateur d'allumage.....	40	Normes de sécurité de base.....	75
Activation verrou de direction.....	41	L'ENTRETIEN	81
Feux de stationnement.....	42	Avant-propos.....	82
Poussoir du klaxon.....	42	Vérification du niveau d'huile moteur.....	82
Contacteur des clignotants.....	43	Remplissage d'huile moteur.....	84
Commutateur d'éclairage.....	44	Vidange d'huile moteur.....	85
Bouton appel de phares.....	44	Remplacement du filtre à huile du moteur.....	85
Commutateur feux de circulation diurne/nocturne.....	45	Niveau d'huile cardan.....	85
Commande Des Poignées Chauffantes.....	45	Niveau d'huile boîte de vitesse.....	86

Les pneus.....	86
Dépose de la bougie.....	88
Démontage du filtre a air.....	88
Contrôle du niveau de l'huile des freins.....	89
Appoint liquide systeme de freinage.....	89
Contrôle liquide d'embrayage.....	90
Appoint liquide d'embrayage.....	90
Mise en service d'une batterie neuve.....	91
Vérification du niveau de l'électrolyte.....	91
Charge de la batterie.....	92
Longue inactivité.....	92
Les fusibles.....	93
Éclairage.....	96
Réglage du phare avant.....	99
Clignotants avant.....	101
Activation des phares supplémentaires.....	102
Remplacement des ampoules.....	102
Groupe optique arrière.....	104
Clignotants arrière.....	104
Éclairage de la plaque d'immatriculation.....	105
Retroviseurs.....	105
Frein à disque avant et arrière.....	106
Inactivité du véhicule.....	108
Nettoyage du véhicule.....	109
DONNÉES TECHNIQUES.....	115
Trousse a outils.....	123
ENTRETIEN RECOMMANDÉ.....	125
Tableau d'entretien périodique recommandé.....	126
EQUIPEMENTS SPÉCIAUX.....	131
Index accessoires.....	132

Moto Guzzi California



Chap. 01
Règles
générales

Prémisses

N.B.

EFFECTUER LES OPÉRATIONS D'ENTRETIEN À LA MOITIÉ DES INTERVALLES PRÉVUS SI LE VÉHICULE EST UTILISÉ DANS DES ZONES PLUVIEUSES, POUSSIÉREUSES, SUR DES PARCOURS ACCIDENTÉS OU EN CAS DE CONDUITE SPORTIVE.

Entretien de la moto

Moto Guzzi recommande d'utiliser des produits de qualité pour le nettoyage du véhicule. L'utilisation de produits inappropriés peut endommager les composants du véhicule. Pour le nettoyage, ne pas utiliser de solvants comme des « diluants nitro », des « détergents à froid », des carburants ou similaires, ou de produits de nettoyage contenant de l'alcool.

LAVAGE DU MOTOCYCLE

Moto Guzzi recommande de ramollir d'abord la saleté abondamment à l'eau et d'enlever ensuite avec soin les insectes et la saleté la plus tenace avant le lavage du véhicule.

Pour éviter des taches, ne pas laver la moto au soleil ou immédiatement après une exposition à la lumière du soleil.

Si la moto est utilisée en hiver, veiller à la laver fréquemment. Pour enlever le sel de déneigement répandu sur la chaussée en hiver, laver la moto à l'eau froide immédiatement après l'utilisation.

ATTENTION

APRÈS AVOIR LAVÉ LE MOTOCYCLE, L'EFFICACITÉ DU SYSTÈME DE FREINAGE POURRAIT ÊTRE MOMENTANÉMENT COMPROMISE, À CAUSE DE LA PRÉSENCE D'EAU SUR LES SURFACES DE FRICTION. PRÉVOIR DONC UNE AUGMENTATION DES DISTANCES DE FREINAGE ET ACTIONNER LES FREINS

À PLUSIEURS REPRISES POUR RÉTABLIR LEUR FONCTIONNEMENT NORMAL. EFFECTUER LES CONTRÔLES PRÉLIMINAIRES AVANT L'UTILISATION.



L'UTILISATION D'EAU CHAUDE INTENSIFIE L'EFFET DU SEL. UTILISER EXCLUSIVEMENT DE L'EAU FROIDE EN ABONDANCE POUR LAVER ET ENLEVER LE SEL DE DÉNEIGEMENT.



L'UTILISATION DES SYSTÈMES DE LAVAGE À HAUTE PRESSON (OU DES NETTOYEURS À VAPEUR) PEUT ENDOMMAGER LES JOINTS D'ÉTANCHÉITÉ, LES JOINTS-SPI, LE SYSTÈME DE FREINAGE, L'INSTALLATION ÉLECTRIQUE ET LA SELLE. NE PAS UTILISER DE SYSTÈMES DE LAVAGE À VAPEUR OU À HAUTE PRESSON.

NETTOYAGE DES PARTIES SENSIBLES

CARROSSERIE

Pour maintenir le motorcycle brillant, le laver régulièrement, notamment s'il est utilisé dans des zones boueuses ou avec des niveaux de contamination élevés. Les taches agressives provoquées par la résine des arbres, l'essence, l'huile, le liquide de frein ou les excréments des oiseaux

doivent être enlevées immédiatement pour éviter des taches permanentes sur la peinture. Après le lavage, il est normal de trouver des auréoles et des taches résiduelles : les éliminer de la carrosserie en utilisant des chiffons doux et des pâtes à polir de qualité (non abrasives), puis protéger le véhicule avec une cire de protection pour automobiles. Un soin périodique, un lavage soigné et une protection régulière de la carrosserie avec une bonne cire de protection préserveront longtemps la qualité esthétique du motorcycle.

COMPOSANTS EN PLASTIQUE



SI LES COMPOSANTS EN PLASTIQUE SONT NETTOYÉS EN UTILISANT DES PRODUITS AGRESSIFS, LES SURFACES PEUVENT SE DÉTÉRIORER. NE PAS UTILISER DE PRODUITS CONTENANT DE L'ALCOOL, DE SOLVANTS OU D'ABRASIFS POUR LE NETTOYAGE DES PARTIES EN PLASTIQUE. LES BROSSES TOURNANTES OU LES ÉPONGES AVEC DES SURFACES DURES PEUVENT PRODUIRE DES ÉGRATIGNURES.

PARTIES CHROMÉES ET SURFACES MÉTALLIQUES BRILLANTES



PRENDRE BON SOIN DES PARTIES CHROMÉES ET DES SURFACES EN ALUMINIUM OU ACIER POLI. LES LAVER ABONDAMMENT À L'EAU ET AU SHAMPOING POUR VOITURES, LES POLIR PÉRIODIQUEMENT POUR RÉCUPÉRER LEUR BRILLANT AVEC UNE PÂTE À POLIR ET LES PROTÉGER AVEC DES Cires OU DES PRODUITS APPROPRIÉS SANS ACIDES (EX. VASELINE).

RADIATEUR



SI LE MOTOCYCLE EST UTILISÉ EN HIVER SUR DES ROUTES COUVERTES DE SEL DE DÉNEIGEMENT, LAVER RÉGULIÈREMENT LE RADIATEUR POUR ÉVITER SA DÉTÉRIORATION ESTHÉTIQUE ET LA SURCHAUFFE DU MOTEUR. LE LAVER ABONDAMMENT À L'EAU. UTILISER, PAR EXEMPLE, UN TUYAU D'ARROSAGE ORDINAIRE AVEC DE L'EAU À BASSE PRESSION.

PARTIES EN CAOUTCHOUC

Nettoyer les parties en caoutchouc à l'eau et au shampoing neutre (de qualité, apte aux carrosseries automobiles).



L'UTILISATION DE SPRAYS SILICONES POUR LE NETTOYAGE DES JOINTS EN CAOUTCHOUC PEUT LES DÉTÉRIORER. NE PAS UTILISER DE PRODUITS CONTENANT DES SILICONES POUR NETTOYER LE MOTOCYCLE.

Monoxyde de carbone

S'il est nécessaire de faire fonctionner le moteur pour pouvoir effectuer quelques opérations, s'assurer que cela soit fait dans un espace ouvert ou dans un local bien ventilé. Ne jamais faire fonctionner le moteur dans des espaces clos. Si l'on opère dans un espace clos, utiliser un système d'évacuation des fumées d'échappement.

ATTENTION



LES FUMÉES D'ÉCHAPPEMENT CONTIENNENT DU MONOXYDE DE CARBONE, UN GAZ NOCIF QUI PEUT PROVOQUER LA PERTE DE CONNAISSANCE, VOIRE LA MORT.

Carburant

ATTENTION



LE CARBURANT UTILISÉ POUR LA PROPULSION DES MOTEURS À EXPLOSION EST EXTRÊMEMENT INFLAMMABLE ET PEUT DEVENIR EXPLOSIF SOUS CERTAINES CONDITIONS. IL EST PRÉFÉRABLE D'EFFECTUER LE RAVITAIL-

LEMENT ET LES OPÉRATIONS D'ENTRETIEN DANS UNE ZONE VENTILÉE ET LORSQUE LE MOTEUR EST ÉTEINT. NE PAS FUMER LORS DU RAVITAILLEMENT NI À PROXIMITÉ DES VAPEURS DE CARBURANT, ÉVITER ABSOLUMENT LE CONTACT AVEC DES FLAMMES NUES, DES ÉTINCELLES ET TOUTE AUTRE SOURCE SUSCEPTIBLE D'EN PROVOQUER L'ALLUMAGE OU L'EXPLOSION.

NE PAS RÉPANDRE DE CARBURANT DANS L'ENVIRONNEMENT.

TENIR HORS DE PORTÉE DES ENFANTS.



LA CHUTE OU L'INCLINAISON EXCESSIVE DU VÉHICULE PEUVENT PROVOQUER LE DÉVERSEMENT DU CARBURANT.

Composants chauds

Le moteur et les composants du système d'échappement deviennent très chauds et restent ainsi pendant une certaine période après l'arrêt du moteur. Avant de manipuler ces composants, mettre des gants isolants ou attendre que le moteur et le système d'échappement refroidissent.

Départ

N.B.

PENDANT LA CONDUITE, FAIRE PARTICULIÈREMENT ATTENTION À BIEN PRENDRE LES VIRAGES, CAR UNE INCLINAISON EXCESSIVE POURRAIT ENDOMMAGER LA MOTO. IL EST PAR CONSÉQUENT CONSEILLÉ DE CORRIGER LA POSITION EN VIRAGE.

ATTENTION

SI LE VOYANT DE LA RÉSERVE DE CARBURANT S'ALLUME ALORS QU'ON CONDUIT, CELA SIGNIFIE QU'IL RESTE UNE QUANTITÉ RÉDUITE DE CARBURANT ET QUE L'AUTONOMIE EST LIMITÉE.

POURVOIR AU PLUS VITE AU RAVITAILLEMENT EN CARBURANT.

Le freinage**ATTENTION**

ARRÊTER LE VÉHICULE EN UTILISANT PRINCIPALEMENT LE FREIN AVANT. UTILISER LE FREIN ARRIÈRE UNIQUEMENT POUR ÉQUILIBRER LE FREINAGE ET TOUJOURS EN MÊME TEMPS QUE LE FREIN AVANT.

voyants

SI LE VOYANT D'ALARME ET ÉVENTUELLEMENT LE MESSAGE « SERVICE » OU « URGENT SERVICE » S'ALLUMENT LORS DU FONCTIONNEMENT NORMAL DU MOTEUR, CELA SIGNIFIE QUE LA CENTRALE ÉLECTRONIQUE A DÉTECTÉ UNE ANOMALIE.

DANS PLUSIEURS CAS, LE MOTEUR CONTINUE DE FONCTIONNER AVEC DES PERFORMANCES LIMITÉES : S'ADRESSER IMMÉDIATEMENT À UN concessionnaire officiel Moto Guzzi.



SI LE VOYANT D'ALARME ET ÉVENTUELLEMENT LE MESSAGE DE PRESSION D'HUILE MOTEUR RESTENT ALLUMÉS SUR L'AFFICHEUR, OU S'ALLUMENT LORS DU FONCTIONNEMENT NORMAL DU MOTEUR, LA PRESSION D'HUILE

DANS LE CIRCUIT EST INSUFFISANTE. DANS CE CAS, IL EST OBLIGATOIRE D'ARRÊTER LE MOTEUR IMMÉDIATEMENT AFIN DE PRÉVENIR D'ÉVENTUELS DOMMAGES.



VÉRIFIER LE NIVEAU DE L'HUILE MOTEUR. SI L'INDICATION DE PRESSION D'HUILE INSUFFISANTE PERSISTE MALGRÉ L'EXÉCUTION DE LA PROCÉDURE CORRECTE INDIQUÉE CI-DESSUS, S'ADRESSER À UN CONCESSIONNAIRE OFFICIEL Moto Guzzi POUR LA VÉRIFICATION DU SYSTÈME.

Huile moteur et huile boîte de vitesses usées

ATTENTION



AU COURS DES INTERVENTIONS D'ENTRETIEN, IL EST RECOMMANDÉ DE PORTER DES GANTS IMPERMÉABLES POUR SE PROTÉGER.

L'HUILE DU MOTEUR OU DE LA BOÎTE DE VITESSES PEUT ENDOMMAGER SÉRIEUSEMENT LA PEAU SI MANIPULÉE LONGTEMPS ET QUOTIDIENNEMENT.

IL EST RECOMMANDÉ DE SE LAVER SOIGNEUSEMENT LES MAINS APRÈS CHAQUE MANIPULATION.

LA REMETTRE OU LA FAIRE RETIRER PAR LE CENTRE DE RÉCUPÉRATION D'HUILES USÉES LE PLUS PROCHE, OU BIEN PAR LE FOURNISSEUR.

NE PAS RÉPANDRE D'HUILE DANS L'ENVIRONNEMENT.

TENIR HORS DE PORTÉE DES ENFANTS.

Liquide de freins et d'embrayage

Liquide de frein et d'embrayage



LE LIQUIDE DE FREIN ET D'EMBRAYAGE PEUT ENDOMMAGER LES SURFACES PEINTES, EN PLASTIQUE OU EN CAOUTCHOUC. LORS DE L'ENTRETIEN DU SYSTÈME DE FREINAGE OU D'EMBRAYAGE, PROTÉGER CES COMPOSANTS AVEC UN CHIFFON PROPRE. TOUJOURS METTRE DES LUNETTES DE PROTECTION LORS DE L'ENTRETIEN DE CES SYSTÈMES. LE LIQUIDES DE FREIN ET D'EMBRAYAGE EST EXTRÊMEMENT NOCIF POUR LES YEUX. EN CAS DE CONTACT ACCIDENTEL AVEC LES YEUX, RINCER IMMÉDIATEMENT ET ABONDAMMENT AVEC DE L'EAU FRAÎCHE ET PROPRE, ET CONSULTER AU PLUS VITE UN MÉDECIN.

TENIR HORS DE PORTÉE DES ENFANTS.

Électrolyte et gaz hydrogène de la batterie

ATTENTION



L'ÉLECTROLYTE DE LA BATTERIE EST TOXIQUE, CAUSTIQUE ET EN CONTACT AVEC L'ÉPIDERME PEUT CAUSER DES BRÛLURES CAR IL CONTIENT DE L'ACIDE SULFURIQUE. PORTER DES GANTS BIEN ADHÉRENTS ET DES VÊTEMENTS DE PROTECTION LORS DE LA MANIPULATION DE L'ÉLECTROLYTE DE LA BATTERIE. SI DU LIQUIDE ÉLECTROLYTIQUE ENTRE EN CONTACT AVEC LA PEAU, LAVER ABONDAMMENT À L'EAU FROIDE. IL EST PARTICULIÈREMENT IMPORTANT DE PROTÉGER LES YEUX, DANS LA MESURE OÙ UNE QUANTITÉ MÊME INFIME D'ACIDE DE LA BATTERIE PEUT CAUSER LA CÉCITÉ. S'IL ENTRE EN CONTACT AVEC LES YEUX, LAVER ABONDAMMENT À L'EAU PENDANT CINQ MINUTES ET CONSULTER RAPIDEMENT UN OCULISTE. LA BATTERIE ÉMANE DES VAPEURS EXPLOSIVES : TENIR ÉLOIGNÉES LES FLAMMES, ÉTINCELLES, CIGARETTES ET TOUTE AU-

TRE SOURCE DE CHALEUR. PRÉVOIR UNE AÉRATION ADÉQUATE LORS DE L'ENTRETIEN OU DE LA RECHARGE DE LA BATTERIE.

TENIR HORS DE PORTÉE DES ENFANTS.

LE LIQUIDE DE LA BATTERIE EST CORROSIF. NE PAS LE VERSER OU LE RÉPANDRE, NOTAMMENT SUR LES PARTIES EN PLASTIQUE. S'ASSURER QUE L'ACIDE ÉLECTROLYTIQUE EST SPÉCIFIQUE POUR LA BATTERIE À ACTIVER.

Béquille



AVANT DE PARTIR, S'ASSURER QUE LA BÉQUILLE EST COMPLÈTEMENT RENTRÉE.

NE PAS CHARGER SON POIDS NI CELUI DU PASSAGER SUR LA BÉQUILLE LATÉRALE.

Communication des défauts qui influent sur la sécurité

Sauf indication contraire à l'intérieur de ce manuel d'utilisation et d'entretien, ne démonter aucun composant mécanique ou électrique.

ATTENTION

CERTAINS CONNECTEURS DU VÉHICULE PEUVENT ÊTRE INTERCHANGEABLES, ET S'ILS SONT MONTÉS DE MANIÈRE ERRONÉE, ILS PEUVENT NUIRE AU FONCTIONNEMENT NORMAL DU VÉHICULE.

Moto Guzzi California



Chap. 02
Véhicule

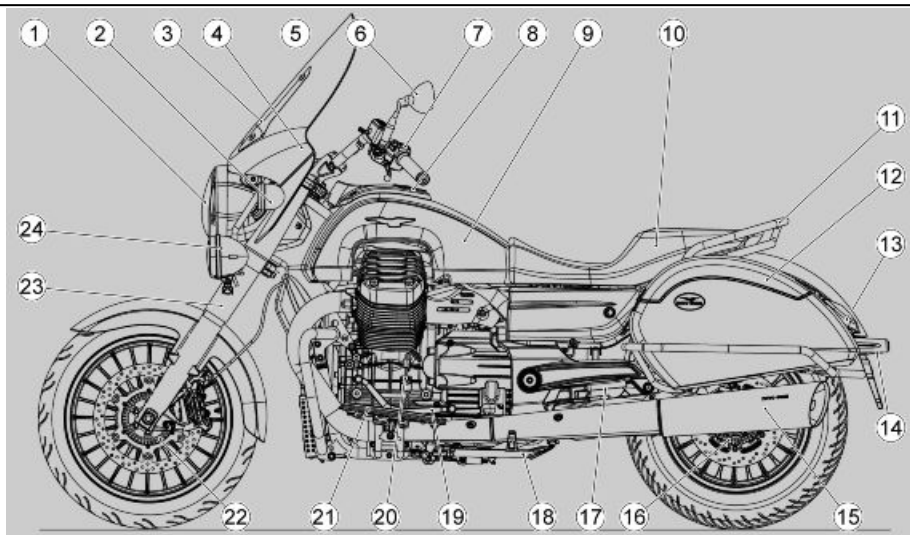

02_01

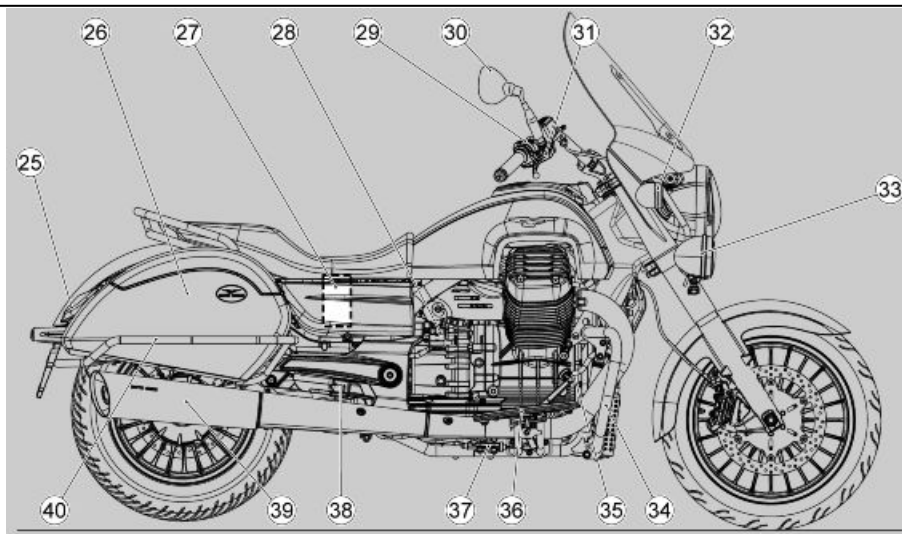

02_02

Emplacement composants principaux (02_02)

Légende :

1. Groupe optique avant
2. Clignotant avant gauche
3. Pare-brise (si prévu)
4. Tableau de bord
5. Pompe d'embrayage
6. Rétroviseur gauche
7. Inverseur de feux gauche
8. Bouchon du réservoir de carburant
9. Réservoir de carburant
10. Selle pilote/passager
11. Poignée passager (si prévue)

12. Sacoche latérale gauche (si prévue)
13. Feu stop arrière/clignotant arrière gauche
14. Ampoule d'éclairage de la plaque
15. Silencieux gauche
16. Roue phonique arrière
17. Repose-pied passager gauche
18. Béquille latérale
19. Levier de vitesses
20. Jauge de niveau d'huile moteur
21. Repose-pied pilote gauche
22. Roue phonique avant
23. Fourche avant
24. Antibrouillard gauche (si prévu)
25. Feu stop arrière/clignotant arrière droit
26. Amortisseur arrière droit
27. Batterie
28. Réservoir du maître-cylindre de frein arrière
29. Inverseur de feux droit
30. Rétroviseur droit
31. Maître-cylindre de frein avant
32. Clignotant avant droit
33. Antibrouillard droit (si prévu)
34. Protection du moteur (si prévue)
35. Levier de frein arrière
36. Repose-pied pilote droit
37. Maître-cylindre de frein arrière
38. Repose-pied passager droit
39. Silencieux droit
40. Protection pour valises (si prévue)

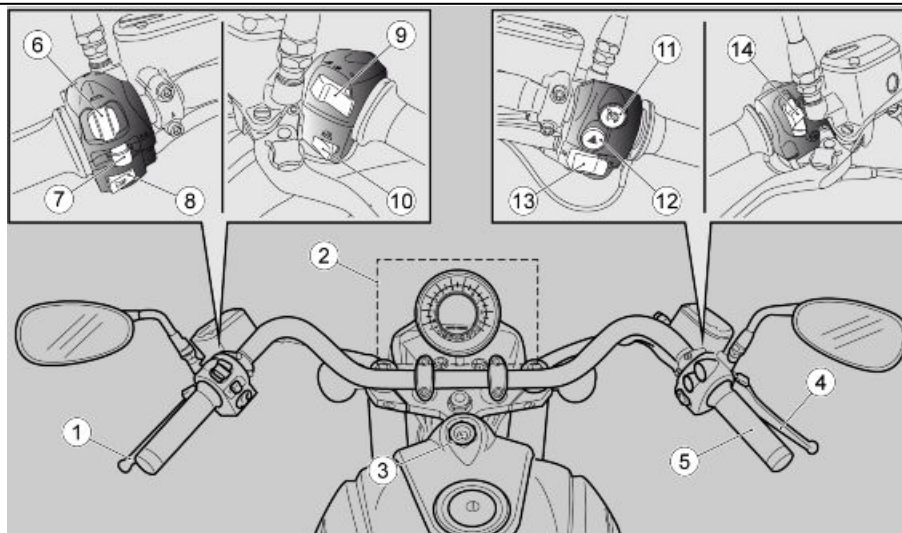

02_03

Tableau de bord (02_03)

Légende de l'emplacement des commandes/instruments :

1. Levier de commande de l'embrayage
2. Tableau de bord et clignotants
3. Interrupteur d'allumage / blocage de direction
4. Levier de frein avant
5. Poignée d'accélérateur
6. Interrupteur MODE
7. Commutateur des clignotants
8. Bouton du klaxon
9. Commutateur feux
10. Bouton de chauffage des poignées (en option)
11. Bouton Cruise control
12. Bouton indicateur d'urgence

13. Interrupteur de démarrage et d'arrêt moteur (On/Off)

14. Interrupteur de modalité feux de jour/nuit

Instruments (02_04, 02_05)

Légende :

1. Compte-tours
2. Afficheur numérique multifonction
3. Voyants

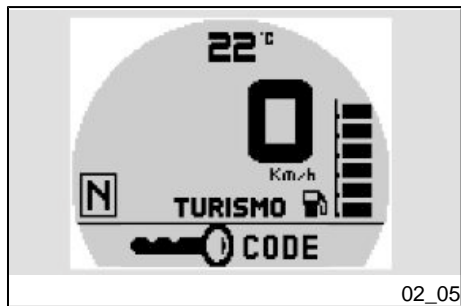

ATTENTION

UNE EXPOSITION PROLONGÉE DU TABLEAU DE BORD À LA LUMIÈRE DIRECTE DU SOLEIL PEUT ENTRAÎNER UNE DIMINUTION TEMPORAIRE DU CONTRASTE DE L'ÉCRAN DIGITAL, QUI EST ENSUITE RÉCUPÉRÉ LORSQUE LA TEMPÉRATURE INTERNE DIMINUE.

Le tableau de bord est doté d'un antidémarrage qui empêche le démarrage au cas où le système ne parviendrait pas à identifier une clé ayant été mémorisée précédemment.

Le véhicule est livré avec deux clés mémorisées. Le tableau de bord accepte un maximum de quatre clés en même temps : pour les activer ou pour désactiver une clé égarée, s'adresser à un concessionnaire officiel Moto Guzzi.

Lors de l'allumage du véhicule, pendant environ dix secondes suite à la rotation de la clé en position ON, le tableau de bord rappelle la saisie d'un code personnel à cinq chiffres. La demande ne sera plus visualisée une fois le code personnel saisi. Pour la procédure de saisie du code, voir le paragraphe MODIFIER LE CODE

Il est important de se souvenir du code personnel puisqu'il permet de :

- démarrer le véhicule si le fonctionnement du système antidémarrage est défectueux ;
- éviter le remplacement du tableau de bord au cas où il serait nécessaire de remplacer le commutateur d'allumage ;
- mémoriser de nouvelles clés.

Groupe témoins (02_06)

Légende :

1. Voyant de contrôle de la vitesse de croisière (couleur verte)
2. Voyant ABS (Anti-lock Braking System) (couleur orange)
3. Voyant MGCT (Moto Guzzi Controllo Trazione) (couleur orange)
4. Voyant des clignotants (couleur verte)
5. Voyant de la réserve de carburant (couleur orange)
6. Voyant du feu de route (couleur bleue)
7. Voyant de boîte de vitesses au point mort (couleur verte)
8. Voyant d'alerte générale (couleur rouge)

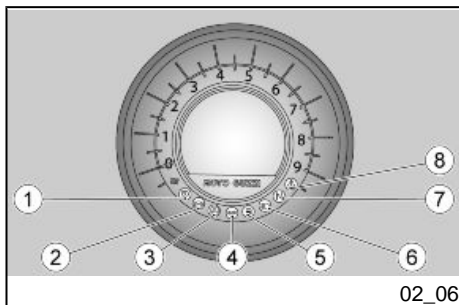



02_07

Display/écran digital (02_07, 02_08, 02_09, 02_10, 02_11, 02_12, 02_13, 02_14, 02_15, 02_16)

En tournant la clé de démarrage sur « KEY ON », les éléments suivants s'allument pendant deux secondes sur l'afficheur :

- le logo Moto Guzzi ;
- tous les voyants ;
- le rétro-éclairage. Lorsque le fonctionnement des feux de jour est inséré, le rétro-éclairage s'éteint une fois la clé placée sur ON.

La flèche du compte-tours se déplace sur la valeur maximale et retourne à zéro.

Au bout de deux secondes, tous les instruments indiqueront instantanément la valeur courante des grandeurs mesurées.



02_08

N.B.

À CHAQUE PRESSION PROLONGÉE DU SÉLECTEUR À DROITE OU À GAUCHE, IL EST POSSIBLE DE PASSER DU JOURNAL DE VOYAGE 1 (TRIP1) AU JOURNAL DE VOYAGE 2 (TRIP2).



Les réglages standards affichables sur l'écran sont :

MODE TRIP 1 / TRIP 2

- 1) Alarme verglas (affichée à une température inférieure à 4°) ;
- 2) Température ambiante (affichée en C° ou en F°) ;
- 3) Éventuelle clé révision ;
- 4) Vitesse (compteur de vitesse) (affichée en Km/h ou en Mi/h) ;
- 5) Rapport embrayé ;
- 6) Niveau de carburant ;
- 7) Éventuelle indication relative à la limitation de puissance présente dans la centrale ;
- 8) Cartographie moteur sélectionnée ;
- 9) Journal de l'ordinateur de voyage ou alarmes éventuelles, en particulier :

- Odomètre total ;
- Odomètre partiel
- Temps de parcours
- Vitesse de parcours moyenne
- Consommation moyenne de carburant
- Consommation courante de carburant
- Parcours en réserve
- Tension batterie
- Horloge

UNIQUEMENT À VÉHICULE À L'ARRÊT :

- Menu
- MGCT (Moto Guzzi Controllo Trazione)



NIVEAU DE CARBURANT

Le niveau de carburant présent dans le réservoir est indiqué à droite sur l'afficheur numérique par le biais d'une série de barres (6).

Lorsque le niveau de carburant descend au point de laisser une seule barre allumée sur l'afficheur numérique, le voyant de réserve de carburant s'allume

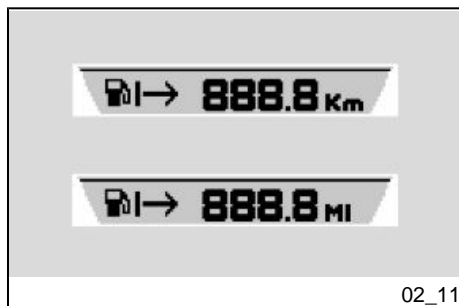

Deux kilomètres après l'allumage du voyant de la réserve de carburant, l'indication des kilomètres parcourus sur la réserve apparaît sur l'afficheur numérique.

Lorsque le voyant de réserve de carburant est allumé, il disparaît puis réapparaît après 60 secondes si l'on appuie sur la touche de commande MODE.

N.B.

L'INDICATION DU NIVEAU DE CARBURANT PEUT CHANGER EN FONCTION DE L'INCLINAISON DU MOTOCYCLE, LORSQU'IL EST PLACÉ SUR LA BÉQUILLE LATÉRALE OU S'IL EST EN MARCHÉ.

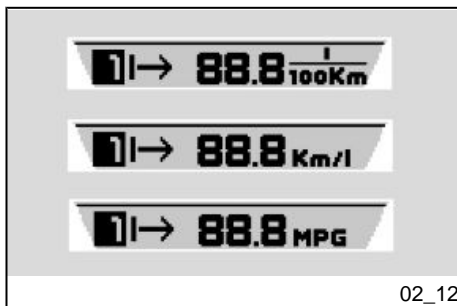

Le tableau de bord peut afficher la consommation instantanée.

Le tableau de bord peut afficher la consommation moyenne depuis la dernière remise à zéro du trip.



Lors du dépassement des seuils des intervalles d'entretien, une icône avec le symbole de la clé anglaise apparaît (3). La réalisation des interventions d'entretien programmé effectuées par les **Concessionnaires et garages agréés Moto Guzzi** permet d'éliminer l'indication.

La clé sur « KEY OFF », le voyant d'alarme générale clignote pour signaler l'activation du système antidémarrage. Pour réduire la consommation de la batterie, le clignotement de ce voyant s'arrête après 50 heures.



ALARME VERGLAS

Si la température extérieure descend en dessous de 4 C° (39,2 F°) le symbole du verglas apparaît en haut de l'afficheur numérique (1). Prêter une attention particulière en phase de conduite.

Le symbole disparaît simultanément à l'augmentation de la température.



02_15

TENSION BATTERIE

Dans cette modalité, il est possible d'afficher la bonne tension de la batterie

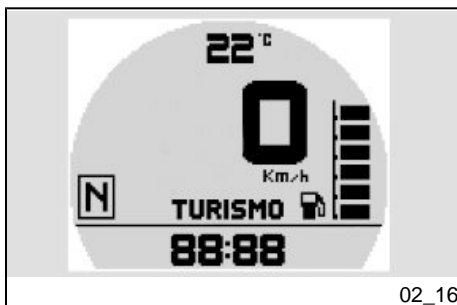

02_16

RÉGLAGE DE L'HEURE

Dans ce mode, on règle la valeur de l'horloge. Pour entrer dans la fonction, appuyer sur la touche MODE par pression longue. Dans la fonction, à chaque pression du sélecteur à gauche ou à droite, on augmente ou l'on réduit de un la valeur de l'heure. Une fois la valeur 12 atteinte, on retourne à 1 en cas de pression supplémentaire.

Une pression prolongée du sélecteur mémorise la valeur et fait passer au mode de réglage des minutes.

À chaque pression du sélecteur à gauche ou à droite, on augmente ou l'on réduit de un la valeur des minutes. Une fois la valeur 59 atteinte, on retourne à 0 en cas de pression supplémentaire.

La procédure s'achève par une pression prolongée sur le sélecteur.

Alarmes (02_17, 02_18, 02_19, 02_20, 02_21)

En cas d'anomalie, une icône spécifique, en fonction de la cause, est affichée dans la partie inférieure de l'afficheur.

Il est alors nécessaire de se rendre dans un concessionnaire officiel **Moto Guzzi** dans les plus brefs délais.

ALARME SERVICE

En cas d'anomalie relevée par le tableau de bord ou par la centrale électronique, le tableau de bord signale l'anomalie en affichant le message SERVICE et en allumant le voyant rouge d'alarme générale.

Au cas où lors de l'allumage une anomalie serait retrouvée dans l'antidémarrage, le tableau de bord demandera la saisie du code d'utilisateur. Si le code est saisi correctement, le tableau de bord signalera l'anomalie en affichant le message SERVICE et en allumant le voyant rouge d'alarme générale.

ALARME SERVICE URGENT

Les anomalies graves sont signalées par le clignotement rapide (deux clignotements par seconde) du voyant d'alarme générale et par l'alternance des messages SERVICE et URGENT sur l'afficheur numérique. Il est alors nécessaire de se rendre dans un concessionnaire officiel **Moto Guzzi** dans les plus brefs délais. Dans ces cas, la centrale active une procédure de sécurité limitant les prestations du véhicule pour permettre de se rendre à vitesse réduite dans un concessionnaire officiel **Moto Guzzi**. Selon le type d'anomalie, les performances peuvent être limitées de deux manières : a) en réduisant le couple maximum fourni ; b) en maintenant le moteur dans un ralenti légèrement accéléré (pendant ce type de fonctionnement, la commande de l'accélérateur est désactivée).

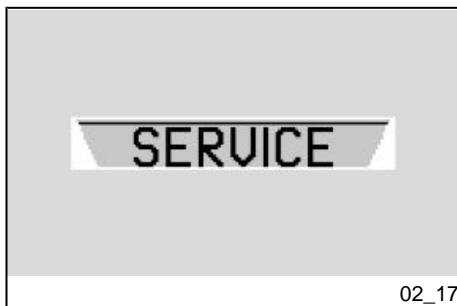

02_17

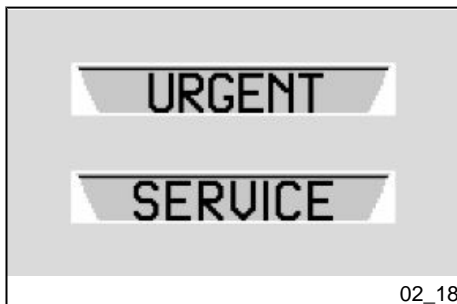

02_18

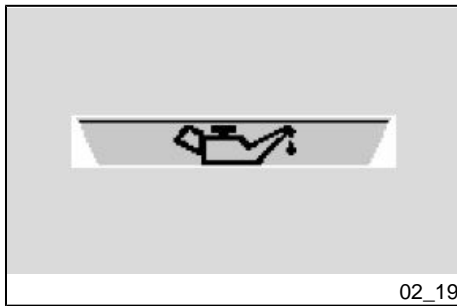

Anomalie de l'huile

En cas d'anomalie de la pression d'huile ou du capteur de pression d'huile, le tableau de bord signale une anomalie avec la lampe et l'allumage fixe du voyant rouge d'alarme générale.

ATTENTION

SI CETTE SIGNALISATION APPARAÎT AU CONTACT CLÉ (LE VOYANT EST ALLUMÉ FIXE), UNE ANOMALIE DU CAPTEUR EST SIGNALÉE, IL N'Y A PAS DE DANGER IMMÉDIAT POUR LE MOTEUR.

SI LA SIGNALISATION APPARAÎT APRÈS L'ALLUMAGE MOTEUR (LE VOYANT EST CLIGNOTANT), UNE ANOMALIE DE LA PRESSION D'HUILE EST SIGNALÉE ; ÉTEINDRE IMMÉDIATEMENT LE MOTEUR ET TRANSPORTER LE MOTOCYCLE À L'AIDE D'UN VÉHICULE DE SECOURS DANS UN concessionnaire officiel Moto Guzzi.

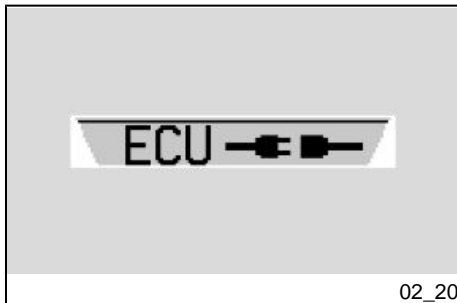

Alarme de déconnexion de la centrale électronique

Si un manque de connexion est relevé, le tableau de bord signalera l'anomalie en affichant le symbole de déconnexion et en allumant le voyant rouge d'alarme générale.

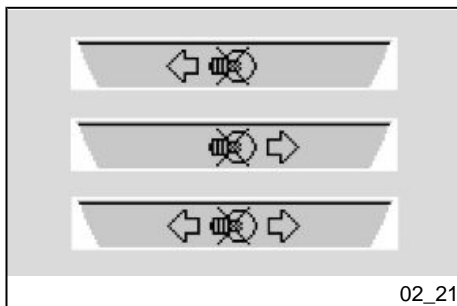

02_21

Dysfonctionnement Clignotant

Lorsque le tableau de bord relève une rupture des clignotants, la fréquence de clignotement du voyant des clignotants est doublée, accompagnée par l'indication sur l'afficheur numérique.



02_22

Sélection cartographies (02_22)

La centrale de gestion du moteur prévoit 3 différentes « définitions cartographie » de gestion de l'accélérateur électronique affichées comme suit dans la partie supérieure gauche de l'afficheur numérique sur le tableau de bord (8) :

- **TURISMO**
- **VELOCE**
- **PIOGGIA**

La modalité **TURISMO** est conçue pour un usage touristique du véhicule.

La modalité **VELOCE** est la plus réactive, elle est conçue pour un usage sportif du véhicule.

ATTENTION

CE MODE D'UTILISATION EST RECOMMANDÉ POUR LES MOTOCYCLISTES EXPÉRIMENTÉS ET SUR DES SURFACES AVEC UNE BONNE ADHÉRENCE. ELLE EST DÉCONSEILLÉE SUR DES SURFACES MOUILLÉES ET/OU DE BASSE ADHÉRENCE.

La modalité **PIOGGIA** est conçue pour un usage du véhicule sur surfaces mouillées ou à faible adhérence. Le système réduit le couple maximum délivré par le moteur et il le fournit doucement, pour éviter les pertes d'adhérence. Dans ce mode, les performances de la moto sont réduites, il n'est donc pas possible d'atteindre la vitesse maximale.

IL EST RECOMMANDÉ DE TOUJOURS FAIRE TRÈS ATTENTION SUR LES CHAUSSÉES À BASSE ADHÉRENCE.

Le passage aux différentes définitions cartographiques s'effectue à travers l'actionnement du bouton de démarrage qui, après 5 secondes à partir du démarrage du moteur, acquiert la fonction du bouton de sélection des définitions de cartographie.

ATTENTION

LA PROCÉDURE PERMETTANT DE SÉLECTIONNER LES CARTOGRAPHIES NE PEUT SE FAIRE QU'AVEC LE MOTEUR EN MARCHÉ ET LA POIGNÉE DE L'ACCÉLÉRATEUR AU REPOS. LA PROCÉDURE EST ÉGALEMENT POSSIBLE LORSQUE LA MOTO ROULE ET QUE LA POIGNÉE DE L'ACCÉLÉRATEUR EST AU REPOS.

Pour changer la cartographie, procéder de la manière suivante :

- en appuyant une première fois sur le bouton, le symbole de la cartographie actuelle se visualise « en négatif » sur l'afficheur.
- en appuyant une seconde fois sur le bouton, dans 1,5 secondes de la première impulsion, la cartographie suivante est sélectionnée, toujours mise en évidence en négatif sur l'afficheur. Si plus de 1,5 secondes s'écoulent sans agir de nouveau sur le bouton (sans quoi la cartographie suivante serait sélectionnée) et sans actionner la commande de l'accélérateur, la nouvelle cartographie sera mise en évidence « en positif » sur l'afficheur : cela signifie qu'elle a été effectivement appliquée.

ATTENTION

SI AU MOMENT OÙ LA NOUVELLE CARTOGRAPHIE SOUHAITÉE EST MISE EN ÉVIDENCE EN NÉGATIF SUR L'AFFICHEUR (LA CENTRALE NE L'A DONC PAS ENCORE ACCEPTÉE) ON AGIT SUR LA COMMANDE DE L'ACCÉLÉRATEUR, LA NOUVELLE CARTOGRAPHIE CHOISIE COMMENCERA À CLIGNOTER EN PO-

SITIF SUR L'AFFICHEUR, MAIS ELLE NE SERA PAS APPLIQUÉE EFFECTIVEMENT JUSQU'À CE QUE LA COMMANDE DE L'ACCÉLÉRATEUR SOIT RELÂCHÉE.

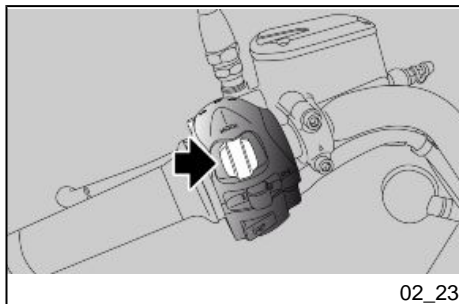

Touches de commande (02_23, 02_24, 02_25, 02_26, 02_27)

- Déplacer le sélecteur à droite (D) ou à gauche (G) pour parcourir les sélections à l'intérieur du MENU.
- Appuyer sur le sélecteur pour confirmer la donnée sélectionnée.



Journaux de voyage 1 et 2

Deux journaux de voyage sont disponibles (*).

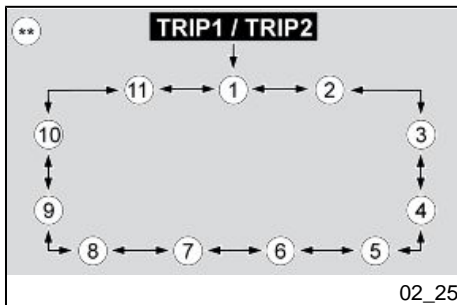

Par une longue pression sur la commande MODE à gauche, on sélectionne le JOURNAL DE VOYAGE 1, l'icône « 1 » s'allume sur l'AFFICHEUR NUMÉRIQUE.

Par une longue pression sur la commande MODE à droite, on sélectionne le JOURNAL DE VOYAGE 2, l'icône « 2 » s'allume sur l'AFFICHEUR NUMÉRIQUE.

Dans les deux journaux, chaque brève pression sur la commande MODE à droite ou à gauche affiche l'une après l'autre les informations suivantes (**):

ODOMÈTRE TOTAL (1)

ODOMÈTRE PARTIEL (2)

TEMPS DE PARCOURS (3)

VITESSE MOYENNE DE PARCOURS (4)

CONSOMMATION MOYENNE DE CARBURANT (5)

CONSOMMATION COURANTE DE CARBURANT (6)

PARCOURS EN RÉSERVE (7)

TENSION BATTERIE (8)

HORLOGE (9)

MENU (seulement lorsque le véhicule est arrêté) (10) ;

MGCT (Moto Guzzi Controllo Trazione) (seulement lorsque le véhicule est arrêté) (11)

Dans les options suivantes : ODOMÈTRE PARTIEL, TEMPS DE PARCOURS, VITESSE MOYENNE DE PARCOURS, CONSOMMATION MOYENNE DE CARBURANT une longue pression sur la touche centrale remet à zéro toutes les indications mémorisées dans le JOURNAL DE VOYAGE actif.



MGCT (Moto Guzzi Controllo Trazione)

Pour afficher l'option MGCT, faire défiler le journal de voyage TRIP1 ou TRIP2 par brèves pressions sur la commande MODE à gauche ou à droite.

Pour accéder à la fonction MGCT, appuyer brièvement sur la commande mode en position centrale.

En déplaçant le sélecteur à droite par une pression prolongée, le système s'active et la valeur « 1 » (intervention minimale) apparaît sur l'afficheur.

Le voyant MGCT clignotera.

En déplaçant le sélecteur à droite par de brèves pressions, le niveau d'intervention peut être augmenté jusqu'à un maximum de « 3 » (intervention maximale).

N.B.

CHAQUE FOIS QUE LA VALEUR RÉGLÉE EST MODIFIÉE, LE SYMBOLE NUMÉRIQUE EST AFFICHÉ EN NÉGATIF (CLIGNOTANT) PENDANT 2 SECONDES AVANT D'ÊTRE CONFIRMÉ.

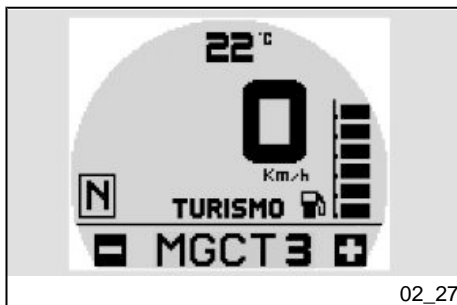

Pour désactiver le système, depuis la valeur « 1 », déplacer le sélecteur à gauche par une pression prolongée jusqu'à ce que la valeur « - » s'affiche.

Le voyant MGCT sera allumé fixe.

Pour sortir de la fonction MGCT, appuyer brièvement sur le sélecteur ou mettre le motorcycle en mouvement.

N.B.

LORS DU PREMIER BRANCHEMENT DE LA BATTERIE, LE VOYANT MGCT EST ALLUMÉ FIXE (SYSTÈME NON ACTIVÉ)

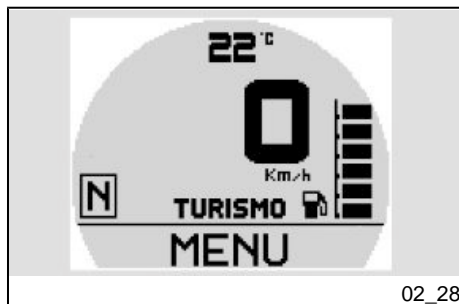

02_28

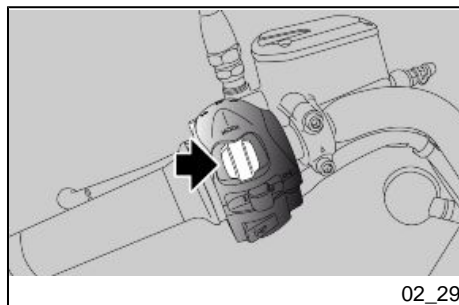

02_29

N.B.

UNE FOIS ÉTEINT LE TABLEAU DU MOTOCYCLE, LORS DE L'ALLUMAGE SUIVANT, LE SYSTÈME MGCT MAINTIEN LES RÉGLAGES SÉLECTIONNÉS AU PRÉALABLE.

Fonctions avancées (02_28, 02_29, 02_30, 02_31, 02_32, 02_33, 02_34)

MENU

La fonction est disponible uniquement lorsque le véhicule est arrêté et permet de régler l'affichage des paramètres présents dans les différentes configurations.

Pour accéder à la fonction MENU :

une fois visualisée la fonction MENU, effectuer une pression prolongée sur MENU moyennant le sélecteur.

Les options du menu de configuration sont les suivantes :

- SORTIE
- RETROECLAIRAGE
- CALIBRAGE
- C° / F°
- CONSOMMATION BENZINE
- VARIATION DU CODE
- LANGUES
- SERVICE

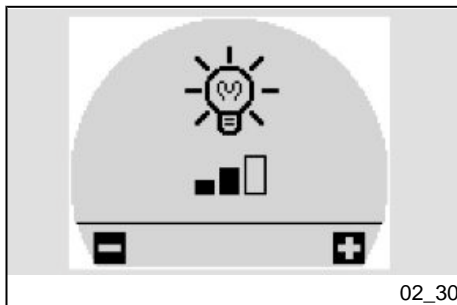

02_30

RÉTROÉCLAIRAGE

Cette fonction permet de régler l'intensité du rétroéclairage sur trois niveaux.

À l'intérieur de cette fonction, à chaque pression brève du sélecteur, les icônes suivantes apparaissent de manière cyclique :

- MIN (une barre pleine)
- MID (deux barres pleines)
- MAX (trois barres pleines)

Au terme de l'opération, pour retourner à la page-écran initiale, appuyer brièvement sur le sélecteur du tableau de bord.

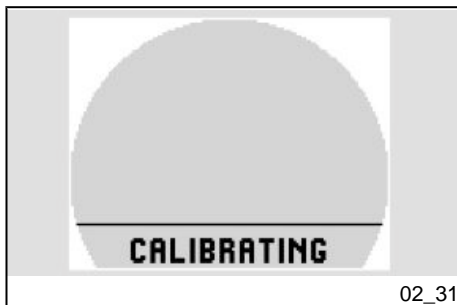

02_31

CALIBRAGE

Pour accéder à la fonction CALIBRAGE, il faut sélectionner l'option CALIBRAGE dans le menu de configuration.

Quand on sélectionne la fonction CALIBRAGE (véhicule à l'arrêt), une page-écran apparaît contenant le message suivant au bas de l'écran :

CALIBRAGE

Pour calibrer le système MGCT (Moto Guzzi Controllo Trazione) parcourir pendant environ 10 secondes un tronçon de route plat et rectiligne, en deuxième vitesse à la vitesse de 30 +/- 2 km/h (18.64 +/- 1.24 mph), jusqu'à ce que l'indication CALIBRAZIONE disparaisse de l'afficheur.

N.B.

UNE FOIS QUE LE MESSAGE CALIBRATING A DISPARU DE L'ÉCRAN, IL FAUT ARRÊTER LE VÉHICULE ET ÉTEINDRE LE TABLEAU DE BORD PENDANT AU MOINS 30 SECONDES, AFIN D'ACHEVER LA PROCÉDURE DE CALIBRAGE.

DE CETTE FAÇON, LE CALIBRAGE EST MÉMORISÉ PAR LA CENTRALE.

N.B.

L'OPÉRATION DE CALIBRAGE SERT À OPTIMISER LE FONCTIONNEMENT DU MGCT EN CAS DE VARIATION DE TYPE DE PNEUS.

LORSQUE L'ON UTILISE DES PNEUS DIFFÉRENTS DE CEUX INDIQUÉS DANS CE MANUEL D'UTILISATION ET D'ENTRETIEN, POUR OBTENIR LE MÊME COMPORTEMENT QUE LE SYSTÈME MGTC, LA MODIFICATION DES NIVEAUX DE CONFIGURATION DU SYSTÈME MÊME PEUT S'AVÉRER NÉCESSAIRE.

N.B.

POUR ANNULER L'OPÉRATION DE CALIBRAGE, ÉTEINDRE LE TABLEAU DE BORD.

LORS DU CALIBRAGE, LE CONTRÔLE DE TRACTION SE DÉSACTIVE AUTOMATIQUEMENT (S'IL ÉTAIT PRÉCÉDEMMENT ACTIVÉ).

ATTENTION

LORSQUE LA MOTO EST EN RÉSERVE, IL N'EST PAS POSSIBLE DE RÉALISER LE CALIBRAGE, CAR LE MESSAGE « CALIBRATING » EST REMPLACÉ SUR LE TABLEAU DE BORD PAR L'INDICATION DES KILOMÈTRES PARCOURUS DEPUIS LE DÉBUT DE LA RÉSERVE.

°C/°F

Cette fonction permet de sélectionner l'unité de mesure de la température ambiante. À l'intérieur de cette fonction, à chaque pression brève du sélecteur, les deux unités de mesure apparaissent de manière cyclique :

- °C

- °F

D'une pression prolongée sur le sélecteur, la donnée est mémorisée et le tableau de bord revient au menu RÉGLAGES.



02_32

MODIFIER LE CODE

Cette fonction est utilisée quand on dispose d'un ancien code et qu'on souhaite le modifier. À l'intérieur de cette fonction, le message suivant apparaît :

« INSERT YOUR OLD USER CODE »



02_33

Après la reconnaissance de l'ancien code, la saisie du nouveau code est demandée et l'afficheur visualise le message suivant :

« INSERT YOUR NEW USER CODE »

S'il s'agit de la première mémorisation, seule la saisie du nouveau code est demandée.

Au terme de la saisie du code, celui-ci reste affiché jusqu'à l'extinction du tableau de bord.

SERVICE

Cette fonction est connectée via interface avec les systèmes présents sur la moto pour en effectuer le diagnostic. Pour l'activer, il faut saisir un code d'accès que seuls possèdent les centres d'assistance **Moto Guzzi**.



LANGUES

À l'intérieur de cette fonction, il est possible de choisir la langue d'affichage. Les options disponibles sont :

- ITALIANO
- ENGLISH
- FRANCAIS
- DEUTSCH
- ESPAGNOL

SEUIL DE SERVICE

Lors du dépassement des seuils des intervalles d'entretien, une icône avec le symbole de la clé anglaise apparaît (3).

Allumages : tous les 10 000 km (6 250 mi)

ATTENTION

LORSQUE L'ICÔNE S'ALLUME, SE RENDRE CHEZ UN Concessionnaire Officiel Moto Guzzi

Commutateur d'allumage (02_35)

L'interrupteur d'allumage est situé à l'avant du réservoir à proximité du tube de direction.

Deux clés sont livrées avec le véhicule (l'une de réserve).

L'extinction des feux est subordonnée au positionnement de l'interrupteur d'allumage sur « **KEY OFF** ».

N.B.

LA CLÉ ACTIONNE LE COMMUTATEUR D'ALLUMAGE/ANTIVOL DE DIRECTION, LA SERRURE DU BOUCHON DU RÉSERVOIR DE CARBURANT ET LA SERRURE DE LA SELLE.

N.B.

LES FEUX S'ALLUMENT AUTOMATIQUÉMENT APRÈS LE DÉMARRAGE DU MOTEUR.

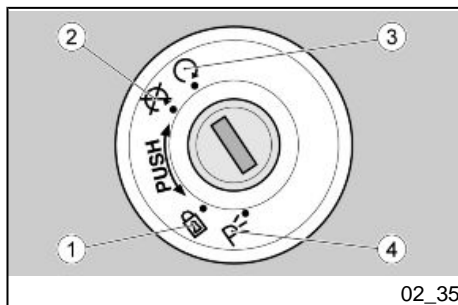

LOCK (1) : La direction est bloquée. Il n'est pas possible de démarrer le moteur ni d'actionner les feux. Il est possible d'enlever la clé.

OFF (2) : le moteur et les feux ne peuvent pas être mis en fonctionnement. Il est possible d'enlever la clé.

ON (3) : Le moteur peut être mis en marche. Il n'est pas possible d'enlever la clé

PARKING (4) : La direction est bloquée. Il n'est pas possible de démarrer le moteur. Le feu de position du feu avant et les feux de position du feu arrière s'activent. Il est possible d'enlever la clé. Après avoir enlevé la clé, le système antidémarrage est actif (si présent).

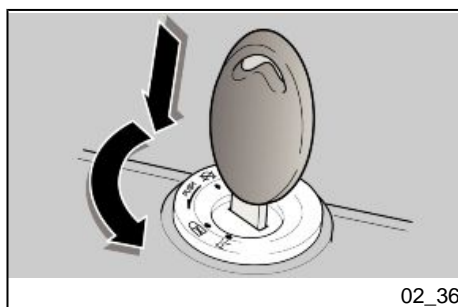

Activation verrou de direction (02_36)

Pour bloquer la direction :

- Tourner complètement le guidon vers la gauche.
- Tourner la clé sur « **KEY OFF** ».
- Appuyer sur la clé et la tourner dans le sens contraire des aiguilles d'une montre (vers la gauche), braquer lentement le guidon jusqu'à ce que la clé soit placée sur « **LOCK** ».
- Extraire la clé.

ATTENTION

NE JAMAIS TOURNER LA CLÉ SUR « LOCK » LORSQUE LE VÉHICULE EST EN MARCHÉ, AFIN D'ÉVITER UNE PERTE DE CONTRÔLE DE CELUI-CI.

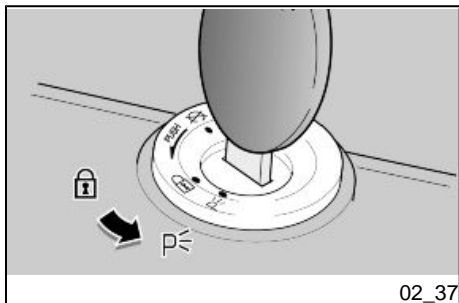
**Feux de stationnement (02_37)**

Le véhicule est doté de feux de stationnement avant et arrière. Étant donné qu'il est toujours préférable de stationner le véhicule dans les zones prévues à cet effet et en tout cas dans des endroits éclairés, les feux de stationnement sont surtout utiles au cas où il serait nécessaire de stationner dans une zone obscure ou faiblement éclairée et de toute façon lorsqu'on souhaite rendre le véhicule plus visible.

FONCTIONNEMENT

Pour activer les feux de stationnement :

- Bloquer la direction sans extraire la clé.
- Tourner la clé sur (PARKING).
- Vérifier l'allumage correct des deux feux de stationnement (avant et arrière).
- Retirer la clé.

Poussoir du klaxon (02_38)**N.B.**

LES COMPOSANTS ÉLECTRIQUES FONCTIONNENT UNIQUEMENT AVEC L'INTERRUPTEUR D'ALLUMAGE SUR « ON »

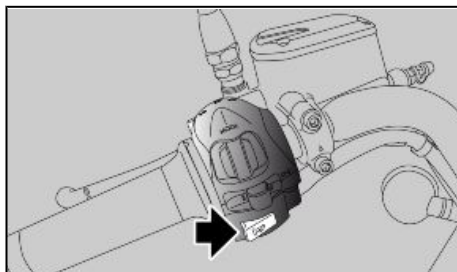

02_38

Sa pression active le klaxon.

Contacteur des clignotants (02_39)

N.B.

LES COMPOSANTS ÉLECTRIQUES FONCTIONNENT UNIQUEMENT AVEC L'INTERRUPTEUR D'ALLUMAGE SUR « ON »

Déplacer l'interrupteur vers la gauche pour indiquer le virage à gauche ; déplacer l'interrupteur vers la droite pour indiquer le virage à droite. Appuyer sur l'interrupteur pour désactiver le clignotant.

ATTENTION

SI LE VOYANT DES FEUX DE DIRECTION CLIGNOTE RAPIDEMENT, CELA VEUT DIRE QU'UNE OU LES DEUX AMPOULES DES CLIGNOTANTS SONT GRILLÉES.

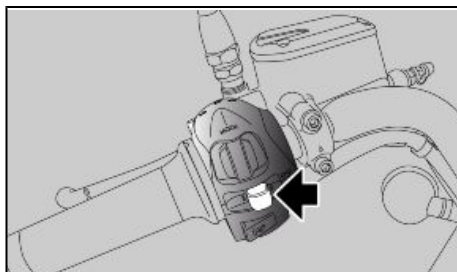

02_39

Commutateur d'éclairage (02_40)

N.B.

LES COMPOSANTS ÉLECTRIQUES FONCTIONNENT UNIQUEMENT AVEC L'INTERRUPTEUR D'ALLUMAGE SUR « ON »

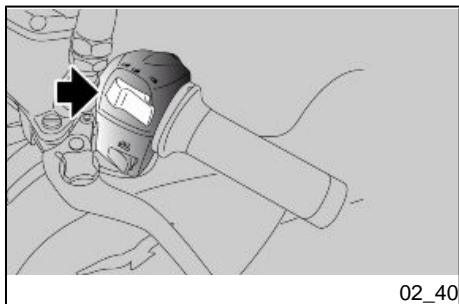

02_40

Commutateur feux

En modalité à feux de jour activés :

- les fonctions du commutateur feux sont désactivées à l'exception de l'appel de phares du feu de route
- En position de droite, il permet d'utiliser l'appel de phares du feu de route en cas de danger ou d'urgence.

En modalité à feux de nuit activés :

- le commutateur en position centrale conserve toujours le feu de position, l'éclairage tableau de bord et le feu de croisement activés.
- En position gauche, le feu de route s'actionne.
- En position de droite, il permet d'utiliser l'appel de phares du feu de route en cas de danger ou d'urgence.

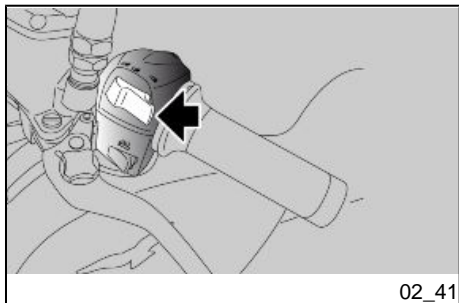

02_41

Bouton appel de phares (02_41)

Il permet d'utiliser l'appel de phares du feu de route en cas de danger ou d'urgence.

Une fois le bouton relâché, l'appel de phares du feu de route se désactive.

Commutateur feux de circulation diurne/nocturne (02_42)

N.B.

LES COMPOSANTS ÉLECTRIQUES FONCTIONNENT UNIQUEMENT AVEC L'INTERRUPTEUR D'ALLUMAGE SUR « ON »

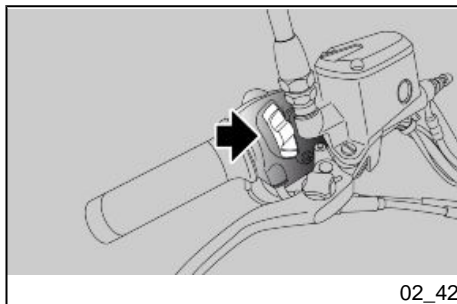

- L'orientation du commutateur vers le haut permet d'activer les feux de jour
- L'orientation du commutateur vers le bas permet d'activer les feux de nuit

Commande Des Poignées Chauffantes (02_43, 02_44)

(SI DISPONIBLE)

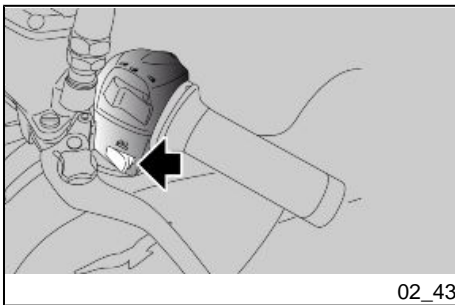

02_43

L'activation, la désactivation et le niveau de température des poignées s'effectue par brève pression sur la commande.



02_44

L'intensité de chaleur a 3 niveaux activés cycliquement (du niveau 1 au niveau 3) à chaque brève pression sur la commande. Une brève pression sur la commande permet de passer du niveau 3 à la désactivation de la fonction.

En cas de clé OFF, la fonction est désactivée lors du rallumage.

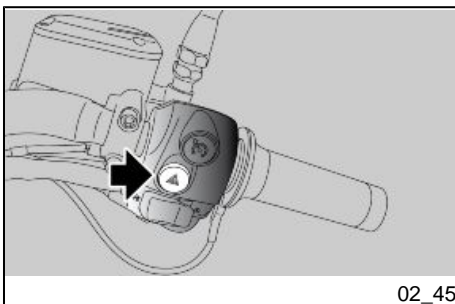

02_45

Bouton activation clignotants d'urgence (02_45)

La pression de ce bouton active simultanément les quatre clignotants et les voyants correspondants sur le tableau de bord. Une pression supplémentaire désactive le système. Le HAZARD reste actif même avec la clé extraite mais il ne peut pas être désactivé.

En cas de clé OFF, la fonction est désactivée lors du rallumage.

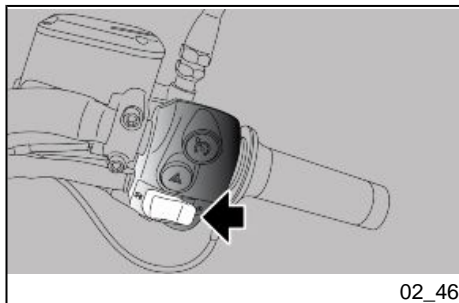

Bouton du démarreur (02_46)

En appuyant sur ce bouton, le démarreur fait tourner le moteur.

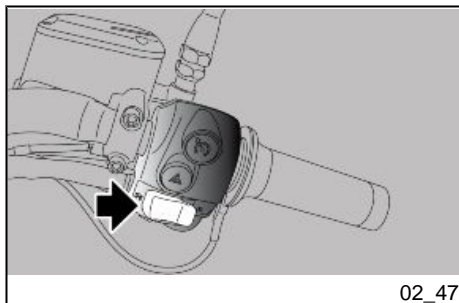

Interrupteur d'arrêt moteur (02_47)

Il fonctionne comme interrupteur de sécurité ou d'urgence.

Appuyer sur l'interrupteur pour arrêter le moteur.

Bouton Cruise Control (02_48, 02_49)

- Le Cruise Control est un système électronique qui permet de maintenir la vitesse sélectionnée.
- Pour activer le système (passage de l'état OFF à l'état ON), appuyer longtemps sur le bouton Cruise Control (environ 2 secondes).

- L'activation du système est indiquée par le clignotement du voyant correspondant sur le tableau de bord.

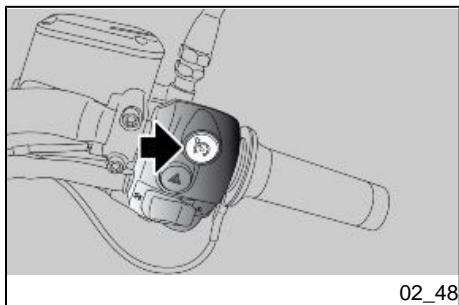

Le système peut être utilisé dans une plage de vitesse comprise entre 40 km/h (24,85 mph) et 180 km/h (111,85 mph), uniquement pour les vitesses allant de la troisième à la sixième, même en phase de décélération et avec la poignée d'accélérateur au repos.



Une fois la vitesse souhaitée atteinte, le système peut être activé (passage à l'état SET) en appuyant brièvement sur le bouton Cruise Control, à condition que :

- La boîte de vitesses ne soit pas au point mort et la vitesse engagée ne soit pas inférieure à la troisième.
- Les freins ne soient pas actionnés.
- L'embrayage ne soit pas actionné.

L'activation du système sera indiquée par l'allumage fixe du voyant sur le tableau de bord.

La poignée d'accélérateur pourra alors être relâchée, puisque le système maintiendra la vitesse sélectionnée de façon autonome.

Il est possible d'agir sur l'accélérateur pour augmenter momentanément la vitesse, jusqu'à un maximum de 30 km/h (18,64 mi) supplémentaires, sans désactiver le système (ex. pour doubler).

Une fois l'accélérateur au repos, la moto revient à la vitesse de croisière sélectionnée.

Si l'accélérateur est encore actionné ou si le seuil maximal de 180 km/h (111,85 mph) est franchi, le système se désactive (passage de l'état SET à l'état ON).

En outre, le système se désactive (passage de l'état SET à l'état ON, c'est-à-dire voyant clignotant), si l'une des conditions suivantes se présente :

- Actionnement de l'embrayage.
- Actionnement des freins avant/arrière.
- Passage d'une vitesse inférieure à la 3^e ou boîte de vitesses au point mort.
- Pression courte sur le bouton Cruise Control.
- Intervention du limiteur de régime moteur.
- Intervention du contrôle de traction.
- En cas de montée ou descente particulièrement raide.

Le système se désactive entièrement (passage de l'état SET à l'état OFF), la vitesse mémorisée est effacée et le voyant s'éteint sur le tableau de bord si l'une des conditions suivantes se présente :

- Pression longue sur le bouton Cruise Control.
- Interrupteur Run-OFF actionné.
- Arrêt du moteur (Key-OFF).

Système ABS (02_50)

L'ABS est un dispositif qui empêche le blocage des roues en cas de freinage d'urgence, augmentant ainsi la stabilité du véhicule lors du freinage par rapport à un système de freinage traditionnel.

Le système ABS permet d'améliorer le contrôle du véhicule, tout en se rappelant de ne jamais dépasser les limites physiques de tenue de route du véhicule. Le conducteur a pour responsabilité de maintenir le véhicule à la bonne vitesse, en prenant en compte les conditions atmosphériques et la surface de la route, en laissant une marge de sécurité suffisante.

L'ABS ne peut compenser les erreurs de jugement ou l'utilisation inappropriée des freins quelles que soient les situations.

N.B.

QUAND L'ABS ENTRE EN FONCTIONNEMENT, ON PEUT RESSENTIR UNE VIBRATION SUR LE LEVIER DE FREIN.



LE SYSTÈME D'ANTIBLOCCAGE DE LA ROUE N'EMPÊCHE PAS LES CHUTES DANS LES VIRAGES.

LE FREINAGE D'URGENCE LORSQUE LE VÉHICULE EST INCLINÉ, LE GUIDON TOURNÉ ET LA CHAUSSÉE IRRÉGULIÈRE, GLISSANTE OU EN CONDITION DE FAIBLE ADHÉRENCE CRÉE UNE CONDITION D'INSTABILITÉ DIFFICILE À GÉRER. IL EST CONSEILLÉ DE MAINTENIR UNE CONDUITE VIGILANTE ET PRUDENTE AINSI QU'UN FREINAGE PROGRESSIF.

NE PAS ROULER VITE ET IMPRUEMMENT, LA TENUE DE ROUTE DU VÉHICULE EST SOUMISE À DES LOIS PHYSIQUES PARTICULIÈRES QUE L'ABS N'EST PAS À MÊME D'ÉLIMINER.



02_50

Lors du démarrage du véhicule, après le contrôle initial du tableau de bord, le voyant ABS clignote jusqu'à ce que la vitesse de 5 km/h (3,1 mph) soit dépassée, avant de s'éteindre ou de continuer à clignoter même en cas de dépassement de la vitesse de 5 km/h (3,1 mph).

Si le voyant ABS continue à clignoter ou s'il reste allumé fixe, cela signifie que le système a détecté un mauvais fonctionnement et que l'ABS a été automatiquement désactivé.

Dans ce cas-là, réaliser les opérations suivantes :

- arrêter le véhicule ;
- clé OFF-ON ;
- franchir la vitesse de 5 km/h (3.1 mi/h) : le voyant ABS doit s'éteindre ;
- l'ABS fonctionne correctement.

Si l'indication d'ABS désactivé persiste :

N.B.

DANS CE CAS, S'ADRESSER À UN Concessionnaire Officiel Moto Guzzi

N.B.

LE SYSTÈME ABS A ÉTÉ CONÇU ET DÉVELOPPÉ, CONFORMÉMENT À L'ENSEMBLE DU VÉHICULE, POUR UNE UTILISATION SUR ROUTE GOUDRONNÉE ET IL N'EST PAS ADAPTÉ POUR UNE UTILISATION TOUT TERRAIN.

SI ON ROULE SUR DES ROUTES NON GOUDRONNÉES ET/OU PARTICULIÈREMENT ACCIDENTÉES, LE SYSTÈME ABS POURRAIT SE DÉSACTIVER AUTOMATIQUEMENT. LE SYSTÈME DE FREINAGE RESTERAIT TOUTEFOIS PARFAITEMENT FONCTIONNEL, COMME UN SYSTÈME DE TYPE TRADITIONNEL SANS ABS, ET FOURNIRAIT UNE CAPACITÉ D'ARRÊT NORMALE.

POUR RÉACTIVER LE SYSTÈME, IL SUFFIT D'ÉTEINDRE ET RALLUMER LE VÉHICULE ET FRANCHIR LA VITESSE DE 5 km/h (3,1 mi/h).



LE SYSTÈME ABS INTERVIENT SUR LA ROUE AVANT ET SUR LA ROUE ARRIÈRE EN PRENANT DES INFORMATIONS SUR LES ROUES PHONIQUES DE ROTATION/BLOPAGE. IL EST IMPORTANT DE TOUJOURS VEILLER À CE QUE LA ROUE PHONIQUE SOIT PROPRE, ET DE VÉRIFIER PÉRIODIQUEMENT SI LA DISTANCE AVEC LE CAPTEUR EST CONSTANTE SUR LES 360 DEGRÉS. EN CAS DE DÉPOSE ET REPOSE DES ROUES, IL EST TRÈS IMPORTANT DE VÉRIFIER SI LA DISTANCE ENTRE LA ROUE PHONIQUE ET LE CAPTEUR CORRESPOND À CELLE PRÉVUE. POUR LE CONTRÔLE ET LE RÉGLAGE, S'ADRESSER À UN garage agréé Moto Guzzi.



DANS LE CAS D'UN MOTOCYCLE ÉQUIPÉ DU SYSTÈME ABS, LES PLAQUETTES DE FREIN CONTENANT DES MATÉRIAUX DE FRICTION NON HOMOLOGUÉS NUISENT AU BON FONCTIONNEMENT DU SYSTÈME DE FREINAGE, RÉDUISANT RADICALEMENT LA SÉCURITÉ DE CONDUITE.

N.B.

COMME LES CAPTEURS DU SYSTÈME RÉALISENT UNE LECTURE TRÈS PRÉCISE DES ROUES PHONIQUES, LORSQUE LE MOTOCYCLE EST ARRÊTÉ ET QUE LE MOTEUR TOURNE, ILS PEUVENT GÉNÉRER UNE INDICATION DE VITESSE DE QUELQUES km/h (mph) SUR L'AFFICHEUR NUMÉRIQUE.

CE COMPORTEMENT EST À CONSIDÉRER COMME NORMAL ET N'INDIQUE EN AUCUN CAS UN MAUVAIS FONCTIONNEMENT DU SYSTÈME.



SI LA DISTANCE AVEC UN OU LES DEUX CAPTEURS NE CORRESPOND PAS AUX INTERVALLES DONNÉS CI-DESSOUS, SE RENDRE CHEZ UN Concessionnaire Officiel Moto Guzzi

Caractéristiques techniques

Distance entre la roue phonique et le capteur avant

0,3 - 2,00 mm (0,012 - 0,079 in)

Distance entre la roue phonique et le capteur arrière

0,3 - 2,00 mm (0,012 - 0,079 in)

Système MGCT (Moto Guzzi Controllo Trazione)

MGCT est un système qui contrôle le dérapage de la roue arrière en cas de brève perte d'adhérence, dans le but d'augmenter la stabilité du véhicule.

Le système MGCT permet d'améliorer le contrôle du véhicule sans oublier de ne jamais dépasser les limites physiques de tenue de route du véhicule. Le conducteur est responsable de maintenir le véhicule à la bonne vitesse, selon les conditions atmosphériques, la surface de la route, le chargement de la motocyclette et l'état des pneus, en laissant une marge de sécurité suffisante.

Le MGCT ne peut cependant compenser les erreurs de jugement ou l'utilisation inappropriée de l'accélérateur dans les différentes situations.



LE SYSTÈME MGCT N'EMPÊCHE PAS LES CHUTES EN VIRAGE.

UNE BRUSQUE ACCÉLÉRATION LORSQUE LE VÉHICULE EST INCLINÉ OU QUE LE GUIDON EST BRAQUÉ CRÉE UNE CONDITION D'INSTABILITÉ DIFFICILEMENT CONTRÔLABLE.

NE PAS ROULER VITE ET IMPRUEMMENT, LA TENUE DE ROUTE DU VÉHICULE EST SOUMISE À DES LOIS PHYSIQUES PARTICULIÈRES QUE MÊME LE MGCT NE PEUT ÉLIMINER.

LÉGENDE DES VOYANTS

- **Voyant éteint** : système activé en roulant ou système activé après avoir franchi les 5 km/h (3.1 mi/h) suite à l'allumage du tableau de bord ;

- **Voyant allumé en mode fixe** : système volontairement déconnecté par le pilote ou en cas d'anomalie, ce qui en provoque automatiquement la déconnexion.

- **Voyant clignotant (clignotement lent)** : à système actif, après avoir mis le contact, avant de franchir les 5 km/h (3.1 mph) ou en cas de certains défauts de fonctionnement qui gèlent le niveau du MGCT ;

- **Voyant clignotant (clignotement rapide)** : lorsque le système MGCT intervient effectivement sur le contrôle de la traction.

SYSTÈME MGCT

Lorsqu'on met le contact, le système MGCT est actif ou inactif, selon ce qui a été programmé lors de l'utilisation précédente.

Suite au contrôle initial du tableau de bord, le voyant MGCT clignote si le système était déjà connecté lors de l'utilisation précédente et continue de clignoter tant que le véhicule ne franchit pas la vitesse de 5 km/h (3.1 mi/h) ; après quoi, il s'éteint.

Si le système résulte désactivé suite au contrôle initial du tableau de bord, l'icône MGCT reste éteinte jusqu'à ce que l'on décide d'activer manuellement le système.

Si le voyant MGCT s'allume de manière fixe, cela signifie qu'un défaut de fonctionnement a été détecté et que le système a été automatiquement désactivé.

Dans ce cas-là, réaliser les opérations suivantes :

- arrêter le véhicule ;
- clé OFF-ON ;
- réactiver manuellement le système ;
- franchir la vitesse de 5 km/h (3.1 mi/h) : le voyant MGCT doit s'éteindre
- le système fonctionne.

Si l'indication de MGCT désactivé persiste :

N.B.

DANS CE CAS-LÀ, S'ADRESSER À UN Concessionnaire Officiel Moto Guzzi.



SI LA DISTANCE AVEC UN OU LES DEUX CAPTEURS NE CORRESPOND PAS AUX INTERVALLES DONNÉS CI-DESSOUS, SE RENDRE CHEZ UN Concessionnaire Officiel Moto Guzzi

Caractéristiques techniques

Distance entre la roue phonique et le capteur avant

0,3 - 2,00 mm (0,012 - 0,079 in)

Distance entre la roue phonique et le capteur arrière

0,3 - 2,00 mm (0,012 - 0,079 in)

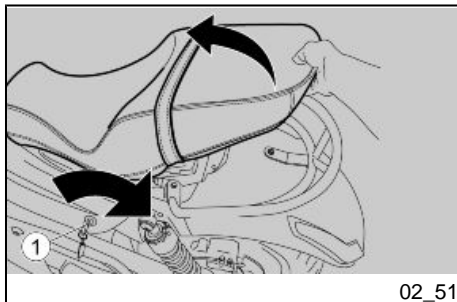

02_51

Ouverture de la selle (02_51, 02_52)

- Placer le véhicule sur la béquille.
- Insérer la clé (1) dans la serrure située sur le flanc gauche.
- Tourner la clé (1) dans le sens des aiguilles d'une montre et retirer la selle (2).

À l'intérieur de la bavette du véhicule, un coffre porte-documents très pratique a été aménagé. Pour y accéder, il suffit de déposer la selle (2).

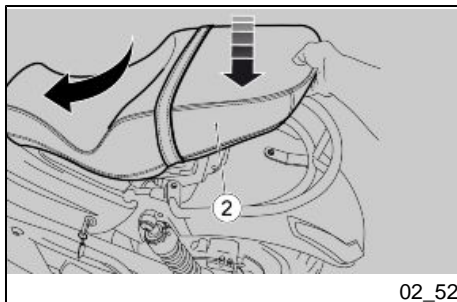

02_52

Pour bloquer la selle (2) :

- Placer la selle (2) de manière à insérer la fixation avant.
- Presser le centre de la selle (2), au niveau de la fixation arrière, pour déclencher la serrure.

ATTENTION

AVANT D'ABAISSE ET BLOQUER LA SELLE, CONTRÔLER DE NE PAS AVOIR OUBLIÉ LA CLÉ DANS LE COFFRE PORTE-DOCUMENTS / LA TROUSSE D'OUTILS.



AVANT D'ENTREPRENDRE LA CONDUITE, S'ASSURER QUE LA SELLE EST BLOQUÉE CORRECTEMENT.

L'identification (02_53, 02_54)

Il convient d'inscrire les numéros de cadre et de moteur dans l'espace réservé à cette fin dans ce livret. Le numéro de cadre peut être utilisé pour l'acquisition de pièces de rechange.

ATTENTION



LA MODIFICATION DES CODES D'IDENTIFICATION REPRÉSENTE UNE INFRACTION QUI PEUT ÊTRE PUNIE AVEC DES GRAVES ACCUSATIONS CRIMINELLES. PAR AILLEURS, LA GARANTIE LIMITÉE POUR DE NOUVEAUX VÉHICULES SERA ANNULÉE SI LA MATRICULE D'IDENTIFICATION DU VÉHICULE (VIN) A ÉTÉ MODIFIÉE OU NE PEUT PAS ÊTRE RAPIDEMENT DÉTERMINÉE.

NUMÉRO DE CADRE

Le numéro de cadre est estampillé sur le tube de direction, côté droit.

Cadre n°.....

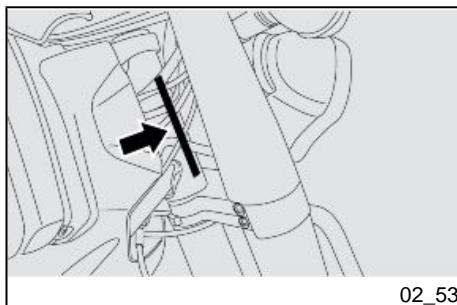

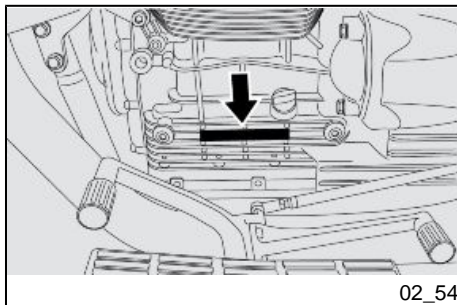

NUMÉRO DE MOTEUR

Le numéro de moteur est estampillé sur la base du carter moteur côté gauche.

Moteur n°.....

Véhicule préparé pour les futures installations d'accessoires (02_55, 02_56, 02_57, 02_58)

SACOCES LATÉRALES

(si prévu)

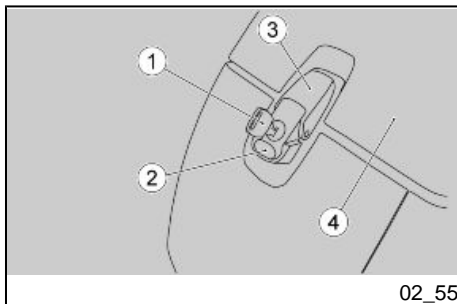

OUVERTURE DU COUVERCLE

- Placer le véhicule sur la béquille.
- Insérer la clé (1) dans la poignée du couvercle des sacoches (2).
- Tourner la clé (1) dans le sens inverse des aiguilles d'une montre.
- Soulever la poignée (2) en libérant la serrure (3) du crochet du couvercle (4).
- Soulever le couvercle (4).

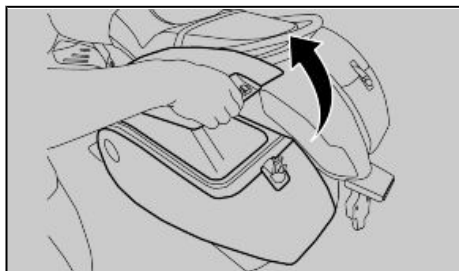

02_56

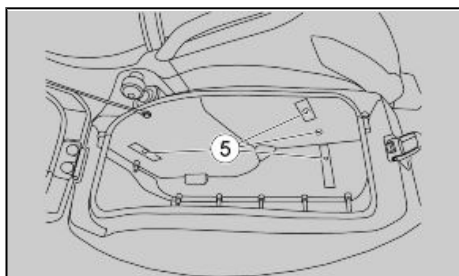

02_57

DÉPOSE

- Après avoir soulevé le couvercle, retirer les vis de fixation internes (5)
- Retirer la sacoche (6)

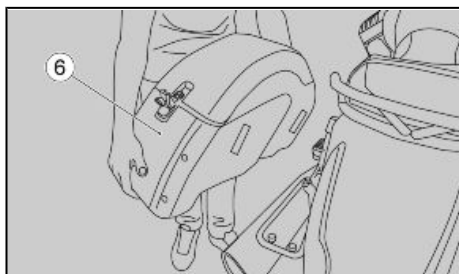

02_58

Moto Guzzi California



Chap. 03
L'utilisation

Contrôles (03_01)

ATTENTION

AVANT DE PARTIR, EFFECTUER TOUJOURS UN CONTRÔLE PRÉLIMINAIRE DU VÉHICULE, AFIN D'OBTENIR UN FONCTIONNEMENT CORRECT ET SÛR. LE MANQUE D'EXÉCUTION DE CES OPÉRATIONS PEUT PROVOQUER DES LÉSIONS CORPORELLES GRAVES OU DES DOMMAGES GRAVES AU VÉHICULE. NE PAS HÉSITER À S'ADRESSER À UN concessionnaire officiel Moto Guzzi, SI ON NE COMPREND PAS LE FONCTIONNEMENT DE CERTAINES COMMANDES OU SI DES ANOMALIES DE FONCTIONNEMENT SONT RENCONTRÉES OU SUSPECTÉES. LE TEMPS NÉCESSAIRE À UNE VÉRIFICATION EST INSIGNIFIANT ET LA SÉCURITÉ QUI EN DÉCOULE EST CONSIDÉRABLE.

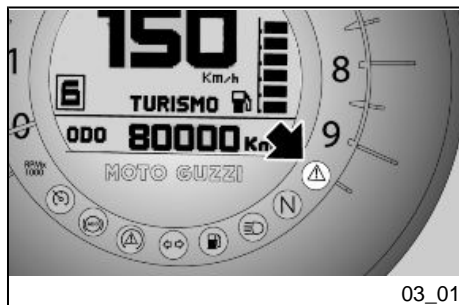

Ce véhicule est conçu pour identifier en temps réel d'éventuelles anomalies de fonctionnement, mémorisées par la centrale électronique.

Chaque fois que l'interrupteur d'allumage est sur « KEY ON », tous les voyants s'allument sur le tableau de bord pendant environ trois secondes.

CONTRÔLES PRÉLIMINAIRES

Freins à disque avant et arrière

Contrôler le fonctionnement, la course à vide des leviers de commande, le niveau de liquide et les fuites éventuelles. Vérifier l'usure des plaquettes. Si

	nécessaire, effectuer le remplissage du liquide de frein.
Accélérateur	Contrôler qu'il fonctionne doucement et qu'on puisse l'ouvrir et le fermer complètement, dans toutes les positions de la direction. Régler et/ou lubrifier au besoin.
Huile moteur	Contrôler et/ou remplir, si nécessaire.
Roues/pneus	Contrôler l'état des surfaces des pneus, la pression de gonflage, l'usure et les éventuels dommages. Retirer des sculptures de la bande de roulement les éventuels corps étrangers encastrés.
Levier de vitesses	Contrôler son bon fonctionnement. Lubrifier les articulations et régler la course, si nécessaire.
Leviers de frein	Contrôler qu'ils fonctionnent doucement. Lubrifier les articulations et régler la course, si nécessaire.
Embrayage	Contrôler le fonctionnement, la course à vide du levier de commande, le niveau du liquide et les fuites éventuelles. Si nécessaire, effectuer le remplissage du liquide ;

	l'embrayage doit fonctionner sans broutages ni patinages.
Direction	Veiller à ce que la rotation soit homogène, fluide et exempte de jeux ou de desserrages.
Béquille latérale	Contrôler leur bon fonctionnement. Durant le déploiement et la rentrée de la béquille, vérifier qu'il n'y a pas de frottements et que la tension des ressorts la ramène à la position normale. Lubrifier les joints et articulations, si nécessaire. Contrôler le bon fonctionnement de l'interrupteur de sécurité.
Éléments de fixation	Vérifier que les éléments de fixation ne sont pas desserrés. Le cas échéant, procéder au réglage ou au serrage.
Réservoir de carburant	Contrôler le niveau et ravitailler au besoin. Vérifier s'il y a des fuites. Contrôler la bonne fermeture du bouchon de carburant.
Interrupteur d'arrêt moteur (ON - OFF)	Contrôler le bon fonctionnement.
Feux, voyants, klaxon, interrupteurs du feu stop arrière et dispositifs électriques	Contrôler le fonctionnement correct des dispositifs sonores et visuels. Remplacer les ampoules ou intervenir en cas de panne.

Roue phonique

Vérifier si les roues phoniques sont parfaitement propres et intactes.

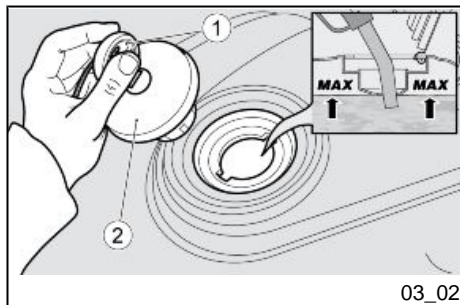

Ravitaillements (03_02)

Pour le ravitaillement en carburant :

- Insérer la clé (1) dans la serrure du bouchon du réservoir (2).
- Tourner la clé dans le sens inverse des aiguilles d'une montre, puis tirer le bouchon du carburant pour l'extraire.
- Réaliser le ravitaillement.

ATTENTION



NE PAS AJOUTER D'ADDITIFS NI D'AUTRES SUBSTANCES AU CARBURANT.

SI ON UTILISE UN ENTONNOIR, S'ASSURER QU'IL EST PARFAITEMENT PROPRE.



LORSQU'ON FAIT LE PLEIN DE CARBURANT, LE NIVEAU MAXIMAL DOIT DANS TOUS LES CAS SE TROUVER EN-DESSOUS DU BORD INFÉRIEUR DE LA GOULOTTE (VOIR FIGURE).

SI ON DÉPASSE CE NIVEAU, LE CARBURANT POURRAIT DÉBORDER, SE RÉPANDRE DANS L'ENVIRONNEMENT ET PROVOQUER DES INCENDIES

N.B.

L'INDICATION DU NIVEAU DE CARBURANT PEUT CHANGER EN FONCTION DE L'INCLINAISON DU MOTOCYCLE, LORSQU'IL EST PLACÉ SUR LA BÉQUILLE LATÉRALE OU S'IL EST EN MARCHÉ.

Caractéristiques techniques

Carburant (réserve comprise)

20.5 +/- 0.5 l (4,51 +/- 0,11 UK gal) (5,41 +/- 0,13 gal US)

Réserve de carburant

5 l (1.10 UK gal) (1.32 gal US)

Effectuer le ravitaillement :

- Le bouchon (2) ne peut être refermé que si la clé (1) est insérée.
- Insérer la clé (1) et remettre le bouchon (2) en place.
- Tourner la clé (1) dans le sens des aiguilles d'une montre et la retirer.



S'ASSURER QUE LE BOUCHON EST CORRECTEMENT FERMÉ.

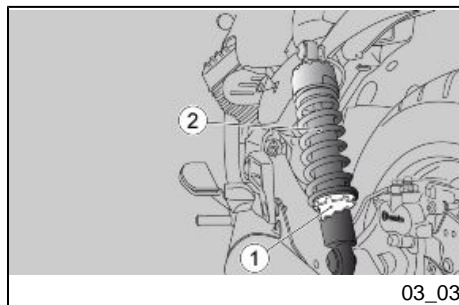

Réglage amortisseurs arrière (03_03)

L'amortisseur est doté d'un régulateur à bague (1) pour le réglage de la précharge du ressort (2)

- Agir sur la bague de réglage (1) pour régler la précharge du ressort (A) avec une clé à ergot.
- Visser pour augmenter la précharge et dévisser pour la diminuer.

ATTENTION

POUR OBTENIR UNE BONNE STABILITÉ DU VÉHICULE, IL CONVIENT TOUJOURS DE VEILLER À CE QUE LES DEUX AMORTISSEURS AIENT LE MÊME RÉGLAGE. AU BESOIN, S'ADRESSER À UN concessionnaire officiel Moto Guzzi.

ATTENTION

NE PAS FORCER LA ROTATION DU RÉGULATEUR (1) AU-DELÀ DE LA FIN DE COURSE DANS LES DEUX SENS, POUR ÉVITER TOUT ENDOMMAGEMENT.

Réglage des amortisseurs arrière (03_04)

AMORTISSEUR ARRIÈRE - RÉGLAGE STANDARD (POUR UTILISATION SUR ROUTE)

Réglage de précharge PILOTE, bague (1)	à partir de la position de précharge minimale, tourner de 2 crans
Réglage de précharge PILOTE +PASSAGER, bague (1)	à partir de la position de précharge minimale, tourner de 3 crans
Réglage de précharge PLEINE CHARGE, bague (1)	à partir de la position de précharge minimale, tourner de 5 crans

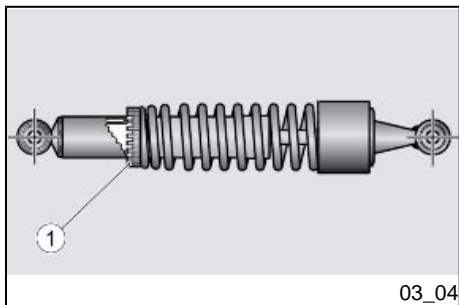

03_04

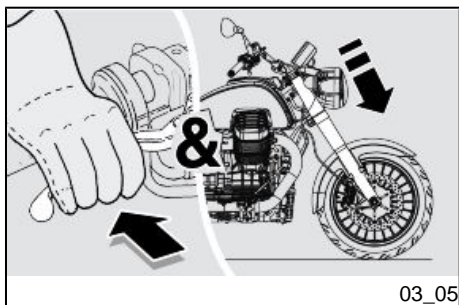

03_05

Réglage fourche avant (03_05)

Effectuer périodiquement les contrôles suivants :

Avec le levier du frein avant actionné, appuyer à plusieurs reprises sur le guidon, en faisant s'enfoncer la fourche. La course doit être souple et il ne doit pas y avoir de traces d'huile sur les jambes de fourche.

Contrôler le serrage de tous les organes et la fonctionnalité des articulations des suspensions avant et arrière.

ATTENTION

POUR VIDANGER L'HUILE DE LA FOURCHE AVANT AVEC PARE-HUILES, S'ADRESSER À UN concessionnaire officiel Moto Guzzi.

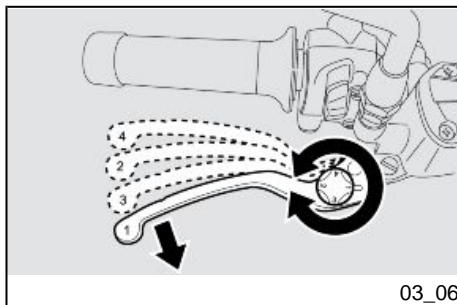

03_06

Réglage levier de frein avant (03_06)

Il est possible de régler la distance entre l'extrémité du levier et la poignée, en tournant le régulateur.

Pour le réglage : déplacer le levier de commande en avant et tourner le régulateur jusqu'à porter le numéro désiré au niveau de la flèche de contrôle.

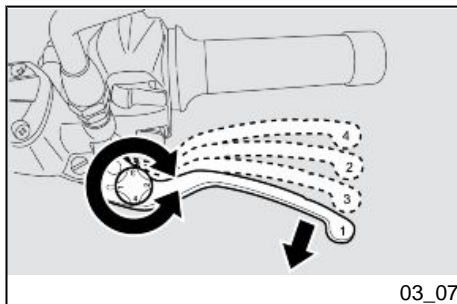

03_07

Réglage levier d'embrayage (03_07)

Il est possible de régler la distance entre l'extrémité du levier et la poignée, en tournant le régulateur.

Pour le réglage : déplacer le levier de commande en avant et tourner le régulateur jusqu'à porter le numéro désiré au niveau de la flèche de contrôle.

Rodage

Le rodage est une phase fondamentale pour garantir une longévité satisfaisante. Durant les 1000 premiers km (621,37 mi) suivre les indications ci-dessous pour garantir les performances et la fiabilité du véhicule :

- Éviter les départ à plein gaz et les accélérations brusques ;
- Éviter les coups de frein violents et prolongés ;
- Éviter les trajets à vitesse élevée et constante ; il vaut mieux rouler en variant la vitesse, en alternant les accélérations et les décélérations fréquentes et modérées ;

- Conduire avec prudence pour prendre progressivement la moto en mains, en augmentant le régime moteur par palier

ATTENTION

CE VÉHICULE EST ÉQUIPÉ D'UN EMBRAYAGE MONODISQUE À SEC. DANS CERTAINES CONDITIONS DE FONCTIONNEMENT, IL SE POURRAIT QUE CE DERNIER ÉMETTE UNE LÉGÈRE ODEUR CARACTÉRISTIQUE. IL S'AGIT D'UN PHÉNOMÈNE TOUT À FAIT NORMAL ET NON D'UN SYMPTÔME DE MAUVAIS FONCTIONNEMENT.

ATTENTION

UNIQUEMENT APRÈS AVOIR EFFECTUÉ LA RÉVISION DE FIN DE RODAGE, IL EST POSSIBLE D'OBTENIR LES MEILLEURES PERFORMANCES DU VÉHICULE.



AU KILOMÉTRAGE PRÉVU, FAIRE EXÉCUTER PAR UN CONCESSIONNAIRE OFFICIEL Moto Guzzi LES CONTRÔLES PRÉVUS DANS LE TABLEAU « FIN DE RODAGE » DE LA SECTION ENTRETIEN PROGRAMMÉ, AFIN D'ÉVITER DE SE BLESSER, DE BLESSER LES AUTRES ET/OU D'ENDOMMAGER LE VÉHICULE.

Demarrage du moteur

Le véhicule est doté d'un starter automatique et il ne demande donc aucun avertissement pour le démarrage à froid.

En cas de température ambiante basse (voisine ou inférieure à 0 °C / 32 °F), le starter automatique entre en fonction en augmentant le nombre de tours jusqu'à rejoindre la température optimale du moteur et s'arrête automatiquement.

N.B.

LE STARTER AUTOMATIQUE N'EST PAS ACTIONNABLE MANUELLEMENT.

Stationnement

Le choix de la zone de stationnement est très important et doit respecter la signalisation routière et les indications reportées ci-après.

ATTENTION

GARER LE VÉHICULE SUR UN SOL FERME ET PLAT POUR ÉVITER QU'IL NE TOMBE.

NE PAS APPUYER LE VÉHICULE CONTRE LES MURS, NI LE POSER AU SOL.

S'ASSURER QUE LE VÉHICULE, NOTAMMENT LES PARTIES SOUMISES À DE HAUTES TEMPÉRATURES (MOTEUR, RADIATEUR, CONDUITES D'HUILE, INSTALLATION D'ÉCHAPPEMENT, DISQUES DE FREIN), NE PRÉSENTENT AUCUN DANGER POUR LES INDIVIDUS ET LES ENFANTS. NE PAS LAISSER LE VÉHICULE SANS SURVEILLANCE LORSQUE LE MOTEUR TOURNE OU AVEC LA CLÉ DE CONTACT INSÉRÉE DANS L'INTERRUPTEUR D'ALLUMAGE.

ATTENTION

LA CHUTE OU L'INCLINAISON EXCESSIVE DU VÉHICULE PEUVENT PROVOQUER LE DÉVERSEMENT DU CARBURANT.

LE CARBURANT UTILISÉ POUR LA PROPULSION DES MOTEURS À EXPLOSION EST EXTRÊMEMENT INFLAMMABLE ET PEUT DEVENIR EXPLOSIF DANS CERTAINES CONDITIONS.



NE PAS CHARGER SON POIDS NI CELUI DU PASSAGER SUR LA BÉQUILLE LATÉRALE.

Pot d'échappement catalytique

Le véhicule est doté d'un silencieux avec catalyseur métallique de type « trivalent au platine - palladium - rhodium ».

Ce dispositif a pour fonction d'oxyder le CO (monoxyde de carbone) pour le convertir en anhydride carbonique, de transformer les HC (hydrocarbures imbrûlés) en vapeur d'eau et de réduire les NOX (oxydes d'azote) en les transformant en oxygène et azote présents dans les gaz d'échappement.



ÉVITER DE STATIONNER LE VÉHICULE À PROXIMITÉ DE BROUSSAILLES SÈCHES OU DANS DES ENDROITS ACCESSIBLES AUX ENFANTS, DANS LA MESURE OÙ LE POT D'ÉCHAPPEMENT CATALYTIQUE ATTEINT DES TEMPÉRATURES TRÈS ÉLEVÉES LORS DE SON UTILISATION. PAR CONSÉQUENT, VEILLEZ À Y FAIRE EXTRÊMEMENT ATTENTION ET ÉVITER TOUT CONTACT AVANT SON REFROIDISSEMENT COMPLET.



NE PAS UTILISER D'ESSENCE AU PLOMB, DANS LA MESURE OÙ CELA PROVOQUE LA DESTRUCTION DU CATALYSEUR.

Le propriétaire du véhicule est averti que la loi peut interdire ce qui suit :

- la dépose et tout acte visant à rendre inopérant, de la part de quiconque, sauf pour des interventions d'entretien, réparation ou remplacement, de n'importe quel dispositif ou élément constitutif incorporé dans un véhicule neuf, dans le but de contrôler l'émission des bruits avant la vente ou la livraison du véhicule à l'acquéreur final ou en cours d'utilisation ;
- l'utilisation du véhicule après qu'un tel dispositif ou élément constitutif ait été déposé ou rendu inopérant.

Contrôler le pot d'échappement/silencieux et les tuyaux du silencieux, en s'assurant qu'il n'y a pas de traces de corrosion perforante et que le système d'échappement fonctionne correctement.

Au cas où le bruit produit par le système d'échappement aurait augmenté, contacter immédiatement un **Concessionnaire ou un Garage agréé Moto Guzzi**.

N.B.

IL EST INTERDIT D'ALTÉRER LE SYSTÈME D'ÉCHAPPEMENT.

Béquille (03_08, 03_09)



LA BÉQUILLE LATÉRALE DOIT TOURNER LIBREMENT, GRAISSER ÉVENTUELLEMENT L'ARTICULATION.

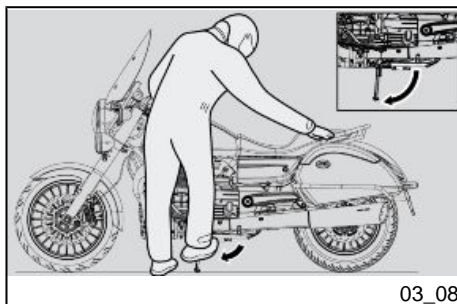

BÉQUILLE LATÉRALE

Au cas où une manœuvre quelconque (par exemple : le déplacement du véhicule) aurait provoqué la rentrée de la béquille, pour replacer le véhicule sur la béquille, procéder comme suit :

- Saisir la poignée gauche et appuyer la main droite sur la partie supérieure arrière du véhicule.
- Pousser la béquille latérale avec le pied droit, en l'étendant complètement.
- Incliner le véhicule afin d'appuyer la béquille au sol.
- Braquer le guidon complètement vers la gauche.

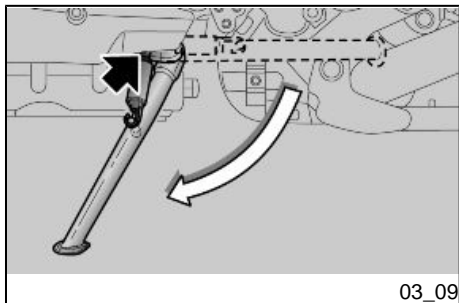
ATTENTION**S'ASSURER DE LA STABILITÉ DU VÉHICULE.**

Sur la béquille latérale est installé un interrupteur de sécurité dont la fonction est d'empêcher ou d'interrompre le fonctionnement du moteur lorsque une vitesse est passée et que la béquille latérale est abaissée.

Conseils contre le vol**ATTENTION**

SI ON UTILISE UN DISPOSITIF BLOQUE-DISQUE, FAIRE EXTRÊMEMENT ATTENTION LORS DE SON EXTRACTION AVANT DE SE METTRE À LA CONDUITE DU VÉHICULE. LE MANQUEMENT À CET AVERTISSEMENT POURRAIT ENDOMMAGER GRAVEMENT LE SYSTÈME DE FREINAGE ET PROVOQUER DES ACCIDENTS SUIVIS DE LÉSIONS CORPORELLES, VOIRE LA MORT.

Ne JAMAIS laisser la clé de démarrage insérée et toujours utiliser l'antivol de direction. Stationner le véhicule dans un endroit sûr, de préférence dans un garage ou dans un endroit surveillé. Utiliser, dans la mesure du possible, un dispositif antivol additionnel. Vérifier que les documents et la taxe de circulation sont en règle. Inscrire ses données personnelles et son numéro de téléphone sur cette page, pour faciliter l'identification du propriétaire en cas de découverte suite à un vol.

PRÉNOM :

NOM :

ADRESSE :

N° DE TÉLÉPHONE :

AVERTISSEMENT

DANS DE NOMBREUX CAS, LES VÉHICULES VOLÉS SONT IDENTIFIÉS GRÂCE AUX DONNÉES REPORTÉES SUR LE MANUEL D'UTILISATION ET D'ENTRETIEN.

Normes de sécurité de base (03_10, 03_11, 03_12, 03_13, 03_14)

Les indications reportées ci-après réclament un maximum d'attention car elles ont été rédigées dans le but d'améliorer la sécurité et d'éviter l'endommagement des personnes, des biens et du véhicule, suite à la chute du pilote ou du passager du véhicule et/ou à la chute ou renversement du véhicule.

Les opérations de montée et descente du véhicule doivent être effectuées avec la pleine liberté de mouvement et les mains dégagées (sans porter objets, casque, gants ou lunettes).

Monter et descendre seulement du côté gauche du véhicule et seulement avec la béquille latérale abaissée.

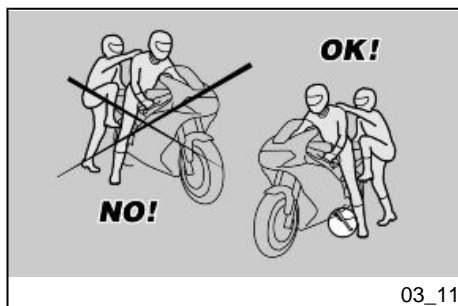
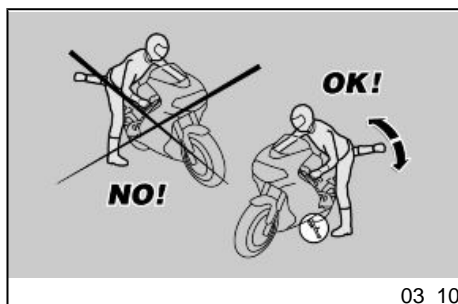

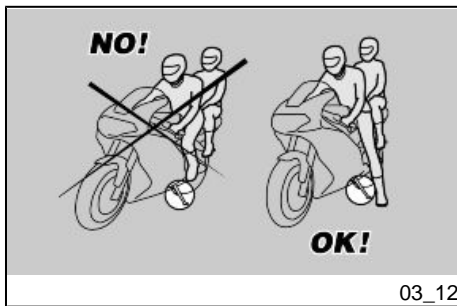

La béquille est conçue pour soutenir le poids du véhicule et d'une charge minimale, sans pilote ni passager.

La montée en position de conduite, lorsque le véhicule est placé sur la béquille latérale, est permise seulement pour éviter la possibilité de chute ou de renversement et ne prévoit pas le chargement du poids du pilote et du passager sur la béquille latérale.

À la montée ou à la descente, le poids du véhicule peut provoquer un déséquilibre suivi d'une perte d'équilibre et de la possibilité de chute ou renversement.

ATTENTION

LE PILOTE EST TOUJOURS LE PREMIER À MONTER ET LE DERNIER À DESCENDRE DU VÉHICULE, ET C'EST À LUI D'ASSURER L'ÉQUILIBRE ET LA STABILITÉ DANS LA PHASE DE MONTÉE OU DE DESCENTE DU PASSAGER.

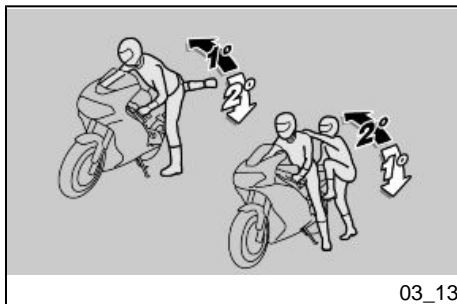

D'autre part, le passager doit monter et descendre du véhicule en se déplaçant avec précaution pour ne pas déséquilibrer le véhicule et le pilote.

ATTENTION

LE PILOTE DOIT INSTRUIRE LE PASSAGER SUR LA FAÇON DE MONTER ET DE DESCENDRE DU VÉHICULE.

POUR LA MONTÉE ET LA DESCENTE DU PASSAGER, LE VÉHICULE EST DOTÉ DE REPOSE-PIEDS PASSAGER SPÉCIFIQUES. LE PASSAGER DOIT TOUJOURS UTILISER LE REPOSE-PIED GAUCHE POUR MONTER ET DESCENDRE DU VÉHICULE.



NE PAS DESCENDRE NI MÊME TENTER DE DESCENDRE DU VÉHICULE EN PASSANT OU EN ALLONGEANT LA JAMBE POUR TOUCHER TERRE. DANS LES DEUX CAS, L'ÉQUILIBRE ET LA STABILITÉ DU VÉHICULE SERAIENT COMPROMIS.

ATTENTION

LES BAGAGES ET LES OBJETS FIXÉS À LA PARTIE ARRIÈRE DU VÉHICULE PEUVENT CRÉER UN OBSTACLE À LA MONTÉE OU À LA DESCENTE DU VÉHICULE.

DANS TOUS LES CAS, PRÉVOIR ET EFFECTUER UN MOUVEMENT BIEN CONTRÔLÉ DE LA JAMBE DROITE, LAQUELLE DOIT ÉVITER ET DÉPASSER LA PARTIE ARRIÈRE DU VÉHICULE (BAVETTE OU BAGAGES) SANS PROVOQUER LE RENVERSEMENT DE CELUI-CI.

MONTÉE

- Saisir correctement le guidon et monter sur le véhicule sans charger votre poids sur la béquille latérale.

ATTENTION

AU CAS OÙ IL SERAIT IMPOSSIBLE DE POSER LES DEUX PIEDS À TERRE, POSER LE PIED DROIT (EN CAS DE DÉSÉQUILIBRE, LE CÔTÉ GAUCHE EST PROTÉGÉ PAR LA BÉQUILLE LATÉRALE) ET TENIR LE PIED GAUCHE PRÊT À ÊTRE POSÉ.

- Poser les deux pieds à terre et redresser le véhicule en position de marche en le tenant en équilibre.

ATTENTION

LE CONDUCTEUR NE DOIT PAS EXTRAIRE OU TENTER D'EXTRAIRE LES REPOSE-PIEDS PASSAGER DE LA POSITION DE CONDUITE : CELA POURRAIT COMPROMETTRE L'ÉQUILIBRE ET LA STABILITÉ DU VÉHICULE.

- Demander au passager de faire ressortir les deux repose-pieds
- Expliquer au passager comment monter sur le véhicule
- Agir sur la béquille latérale avec le pied gauche et la replacer en position de repos.

DESCENTE

- Choisir la zone de stationnement.
- Arrêter le véhicule.



S'ASSURER QUE LE TERRAIN SUR LEQUEL A ÉTÉ STATIONNÉ LE MOTOCYCLE SOIT UN TERRAIN STABLE, UNIFORME ET SANS OBSTACLES.

- Avec le talon du pied gauche, agir sur la béquille latérale et la déplier complètement.

ATTENTION

AU CAS OÙ IL SERAIT IMPOSSIBLE DE POSER LES DEUX PIEDS À TERRE, POSER LE PIED DROIT (EN CAS DE DÉSÉQUILIBRE, LE CÔTÉ GAUCHE EST PROTÉGÉ PAR LA BÉQUILLE LATÉRALE) ET TENIR LE PIED GAUCHE PRÊT À ÊTRE POSÉ.

- Poser les deux pieds à terre et redresser le véhicule en position de marche en le tenant en équilibre.
- Expliquer au passager comment descendre du véhicule



RISQUE DE CHUTE ET RENVERSEMENT.

S'ASSURER QUE LE PASSAGER EST BIEN DESCENDU DU VÉHICULE.

NE PAS CHARGER SON POIDS SUR LA BÉQUILLE LATÉRALE.

- Incliner le motorcycle jusqu'à ce que la béquille touche par terre.
- Empoigner correctement le guidon et descendre du véhicule.
- Braquer le guidon complètement vers la gauche.
- Mettre en position le repose-pieds du passager.

ATTENTION

S'ASSURER DE LA STABILITÉ DU VÉHICULE.

Moto Guzzi California



Chap. 04
L'entretien

Avant-propos

Les opérations d'entretien ordinaire peuvent normalement être effectuées par l'utilisateur, mais elles peuvent parfois exiger l'utilisation d'outillages spécifiques et une préparation technique. En cas d'entretien périodique, d'une intervention d'assistance ou d'une consultation technique, s'adresser à un **concessionnaire officiel Moto Guzzi** qui garantira un service rapide et de qualité.

AVERTISSEMENT

CE VÉHICULE EST CONÇU POUR IDENTIFIER EN TEMPS RÉEL D'ÉVENTUELLES ANOMALIES DE FONCTIONNEMENT, MÉMORISÉES PAR LA CENTRALE ÉLECTRONIQUE.

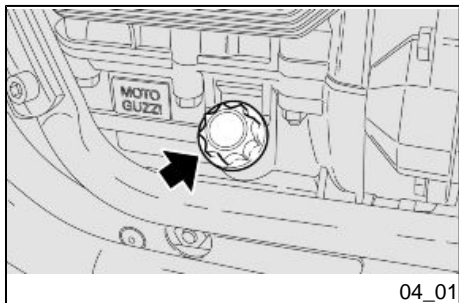

Vérification du niveau d'huile moteur (04_01, 04_02)

Contrôler périodiquement le niveau d'huile moteur.

N.B.

EFFECTUER LES OPÉRATIONS D'ENTRETIEN À LA MOITIÉ DES INTERVALLES PRÉVUS SI LE VÉHICULE EST UTILISÉ DANS DES ZONES PLUVIEUSES, POUSSIÉREUSES, SUR DES PARCOURS ACCIDENTÉS OU EN CAS DE CONDUITE SPORTIVE.

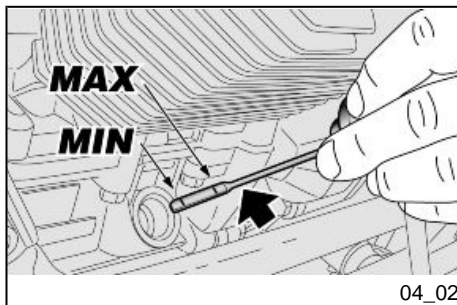

Pour réaliser le contrôle :



LE NIVEAU D'HUILE MOTEUR DOIT ÊTRE CONTRÔLÉ LORSQUE LE MOTEUR EST CHAUD, AVEC LA JAUGE INSÉRÉE MAIS NON PAS VISSÉE.

ATTENTION

POUR RÉCHAUFFER LE MOTEUR ET PORTER L'HUILE MOTEUR À LA TEMPÉRATURE DE TRAVAIL, NE PAS LAISSER FONCTIONNER LE MOTEUR AU RALENTI LORSQUE LE VÉHICULE EST ARRÊTÉ.

LA PROCÉDURE CORRECTE PRÉVOIT D'EFFECTUER LE CONTRÔLE APRÈS UN VOYAGE OU APRÈS AVOIR PARCOURU ENVIRON 15 KM (10 MI) SUR UN PARCOURS EXTRA-URBAIN (SUFFISANTS POUR PORTER L'HUILE MOTEUR À TEMPÉRATURE).

- Arrêter le moteur.
- Tenir le véhicule en position verticale avec les deux roues posées au sol.
- Dévisser le bouchon de remplissage/la jauge de niveau d'huile.
- Contrôler sur la jauge de niveau d'huile.

« **MAX** » = niveau maximum.

« **MIN** » = niveau minimum.

La différence entre « **MAX** » et « **MIN** » est d'environ 700 cm³ (42.72 cu in).

- Le niveau est correct s'il rejoint approximativement le niveau « **MAX** ».

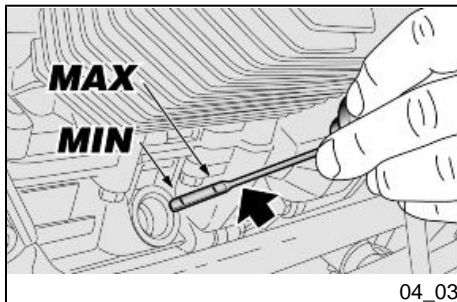
**ATTENTION**

NE PAS DÉPASSER LE MESSAGE « MAX » NI ALLER AU-DESSOUS DU MESSAGE « MIN », POUR NE PAS ENDOMMAGER GRAVEMENT LE MOTEUR.

Remplissage d'huile moteur (04_03)

Si nécessaire, restaurer le niveau d'huile moteur :

- Dévisser et enlever le bouchon de remplissage.



NE PAS AJOUTER D'ADDITIFS OU D'AUTRES SUBSTANCES À L'HUILE.

Si un entonnoir ou autre élément est utilisé, s'assurer qu'il est parfaitement propre.

ATTENTION

UTILISER DE L'HUILE DE BONNE QUALITÉ, GRADE 10W - 60.

- Remplir en rétablissant le bon niveau.

Vidange d'huile moteur

ATTENTION

POUR LE DÉMONTAGE, LE CONTROLE ET LA VIDANGE D'HUILE MOTEUR, S'ADRESSER À UN Concessionnaire Officiel Moto Guzzi OU, SI VOUS ÊTES EXPERTS ET QUALIFIÉS, VOUS POUVEZ CONSULTER LES INDICATIONS CONTENUES DANS LE MANUEL DE GARAGE CHEZ LE Concessionnaire Officiel Moto Guzzi.

Remplacement du filtre à huile du moteur

ATTENTION

POUR LE DÉMONTAGE, LE CONTROLE ET LE REMPLACEMENT DU FILTRE À HUILE MOTEUR, S'ADRESSER À UN Concessionnaire Officiel Moto Guzzi OU, SI VOUS ÊTES EXPERTS ET QUALIFIÉS, VOUS POUVEZ CONSULTER LES INDICATIONS CONTENUES DANS LE MANUEL DE GARAGE CHEZ LE Concessionnaire Officiel Moto Guzzi.

Niveau d'huile cardan

ATTENTION

POUR LE DÉMONTAGE, LA VÉRIFICATION ET LE REMPLACEMENT DE L'HUILE DE CARDAN, S'ADRESSER À UN Concessionnaire Officiel Moto Guzzi OU SI VOUS ÊTES EXPERTS ET QUALIFIÉS, VOUS POUVEZ VOUS REPORTER AUX INDICATIONS CONTENUES DANS LE MANUEL GARAGE DISPONIBLE DANS CE Concessionnaire Officiel Moto Guzzi.

Niveau d'huile boîte de vitesse

ATTENTION

POUR LE DÉMONTAGE, LE CONTRÔLE ET LA VIDANGE D'HUILE DE BOITE, S'ADRESSER À UN Concessionnaire Officiel Moto Guzzi OU, SI VOUS ÊTES EXPERTS ET QUALIFIÉS, VOUS POUVEZ CONSULTER LES INDICATIONS CONTENUES DANS LE MANUEL DE GARAGE EN VENTE CHEZ LE Concessionnaire Officiel Moto Guzzi.

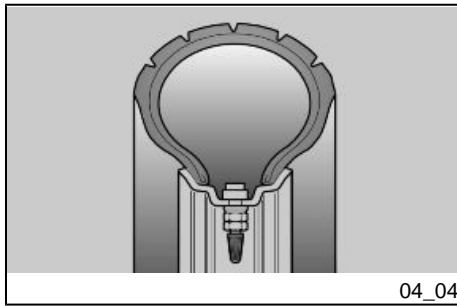

Les pneus (04_04, 04_05)

Ce véhicule est équipé de pneus sans chambre à air (Tubeless).

ATTENTION

CONTRÔLER PÉRIODIQUEMENT LA PRESSION DE GONFLAGE DES PNEUS À TEMPÉRATURE AMBIANTE. SI LES PNEUS SONT CHAUDS, LA MESURE EST INCORRECTE. EFFECTUER LA MESURE SURTOUT AVANT ET APRÈS DE LONGS TRAJETS. SI LA PRESSION DE GONFLAGE EST TROP HAUTE, LES ASPÉRITÉS DU TERRAIN NE SONT PLUS AMORTIES ET SONT DONC TRANSMISES AU GUIDON, COMPROMETTANT AINSI LE CONFORT DE MARCHÉ ET RÉDUISANT ÉGALEMENT LA TENUE DE ROUTE DANS LES VIRAGES.

SI, INVERSEMENT, LA PRESSION DE GONFLAGE EST INSUFFISANTE, LES BORDS DES PNEUS TRAVAILLENT D'AVANTAGE, LE PNEU POUVANT AINSI PATINER SUR LA JANTE OU BIEN SE DÉTACHER, CE QUI ENTRAÎNERAIT LA PERTE DE CONTRÔLE DU VÉHICULE.

EN CAS DE FREINAGES BRUSQUES, LES PNEUS PEUVENT SORTIR DES JANTES.

DANS LES VIRAGES, LE VÉHICULE POURRAIT FAIRE UNE EMBARDÉE.

CONTRÔLER L'ÉTAT DES SURFACES ET L'USURE, DANS LA MESURE OÙ DES PNEUS EN MAUVAIS ÉTAT COMPROMETTRAIENT L'ADHÉRENCE À LA ROUTE ET LA MANŒVRABILITÉ DU VÉHICULE.

CERTAINS TYPES DE PNEUS, HOMOLOGUÉS POUR CE VÉHICULE, SONT POURVUS D'INDICATEURS D'USURE.

IL EXISTE DIFFÉRENTS TYPES D'INDICATEURS D'USURE. S'INFORMER AUPRÈS DE SON REVENDEUR POUR LES MODALITÉS DE CONTRÔLE DE L'USURE.

VÉRIFIER VISUELLEMENT L'USURE DES PNEUS, LES FAIRE REMPLACER SI USÉS.

SI LES PNEUS SONT VIEUX, MÊME S'ILS NE SONT PAS COMPLÈTEMENT USÉS, ILS PEUVENT DURCIR ET COMPROMETTRE LA TENUE DE ROUTE. DANS CE CAS, FAIRE REMPLACER LES PNEUS. FAIRE REMPLACER LE PNEU S'IL EST USÉ OU SI UNE ÉVENTUELLE CREVAISON DANS LA ZONE DE LA BANDE DE ROULEMENT A DES DIMENSIONS SUPÉRIEURES À 5 mm (0.197 in).

APRÈS AVOIR FAIT RÉPARER UN PNEU, FAIRE L'ÉQUILIBRAGE DES ROUES.

UTILISER UNIQUEMENT DES PNEUS AUX DIMENSIONS INDIQUÉES PAR LE FABRICANT. NE PAS FAIRE MONTER DES PNEUS DU TYPE À CHAMBRE À AIR SUR LES JANTES À LA PLACE DES PNEUS TUBELESS ET INVERSEMENT. CONTRÔLER QUE LES VALVES DE GONFLAGE POSSÈDENT TOUJOURS LES BOUCHONS RESPECTIFS, AFIN D'ÉVITER QUE LES PNEUS NE SE DÉGONFLENT ACCIDENTELLEMENT.

LES OPÉRATIONS DE REMPLACEMENT, RÉPARATION, ENTRETIEN ET ÉQUILIBRAGE SONT TRÈS IMPORTANTES : ELLES DOIVENT ÊTRE RÉALISÉES À L'AIDE DES OUTILS APPROPRIÉS ET EN AYANT L'EXPÉRIENCE NÉCESSAIRE. POUR CETTE RAISON, IL EST CONSEILLÉ DE S'ADRESSER À UN CONCESSIONNAIRE OFFICIEL OU À UN SPÉCIALISTE EN PNEUS POUR L'EXÉCUTION DES OPÉRATIONS PRÉCÉDENTES.

SI LES PNEUS SONT NEUFS, ILS PEUVENT ÊTRE RECOUVERTS D'UNE PATINE GLISSANTE : CONDUIRE PRUDEMMENT LORS DES PREMIERS KILOMÈTRES. NE PAS ENDUIRE LES PNEUS AVEC UN LIQUIDE INAPPROPRIÉ.

SI LES PNEUS SONT VIEUX, MÊME S'ILS NE SONT PAS COMPLÈTEMENT USÉS, ILS PEUVENT DURCIR ET COMPROMETTRE LA TENUE DE ROUTE.

DANS CE CAS, REMPLACER LES PNEUS.

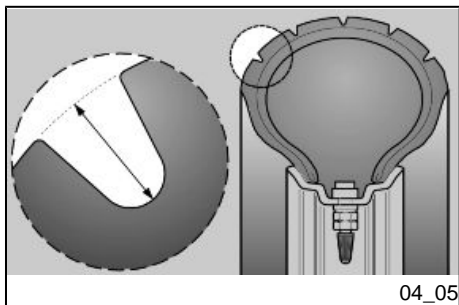

04_05

Limite minimale de profondeur de la bande de roulement :

avant et arrière 2 mm (0.079 in) (USA 3 mm) (USA 0.118 in) et dans aucun cas inférieure aux prescriptions des lois en vigueur dans le pays d'utilisation du véhicule.

Dépose de la bougie

ATTENTION

POUR LE DÉMONTAGE, LA VÉRIFICATION ET LE REMPLACEMENT DES BOUGIES, S'ADRESSER À UN Concessionnaire Officiel Moto Guzzi OU, SI VOUS ÊTES EXPERTS ET QUALIFIÉS, VOUS POUVEZ CONSULTER LES INDICATIONS CONTENUES DANS LE MANUEL DE GARAGE EN VENTE CHEZ LE Concessionnaire Officiel Moto Guzzi.

Démontage du filtre a air

ATTENTION

POUR LE DÉMONTAGE, LA VÉRIFICATION ET LE REMPLACEMENT DU FILTRE À AIR, S'ADRESSER À UN concessionnaire officiel Moto Guzzi OU SI VOUS ÊTES DES PERSONNES EXPERTES ET QUALIFIÉES, VOUS POUVEZ VOUS REPORTER AUX INDICATIONS CONTENUES DANS LE MANUEL GARAGE DISPONIBLE DANS CE concessionnaire officiel Moto Guzzi.

Contrôle du niveau de l'huile des freins (04_06, 04_07)

Contrôle du liquide de frein

- Positionner le véhicule sur la béquille.
- Pour le frein avant, tourner le guidon complètement vers la droite.
- Pour le frein arrière, tenir le véhicule en position verticale de manière à ce que le liquide contenu dans le réservoir soit parallèle au bouchon.
- Vérifier que le liquide contenu dans le réservoir dépasse la référence « **MIN** » :

MIN = niveau minimum.

MAX = niveau maximum.

Si le liquide n'atteint pas au moins le repère « **MIN** » :

- Vérifier l'usure des plaquettes de frein et du disque.
- Si les plaquettes et/ou le disque ne doivent pas être remplacés, effectuer le remplissage.

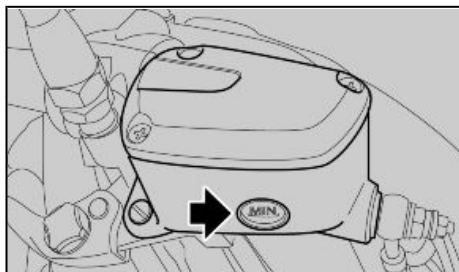

04_06

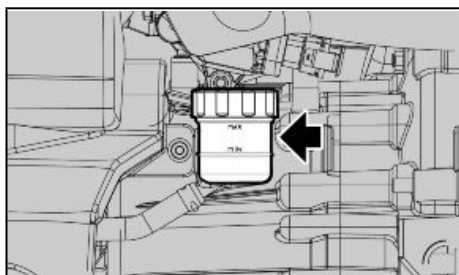

04_07

Appoint liquide système de freinage

ATTENTION

POUR EFFECTUER LE REMPLISSAGE DE LIQUIDE DES SYSTÈMES DE FREINAGE, S'ADRESSER À UN concessionnaire officiel Moto Guzzi OU SI VOUS ÊTES DES PERSONNES EXPERTES ET QUALIFIÉES, VOUS POUVEZ VOUS REPORTER AUX INDICATIONS CONTENUES DANS LE MANUEL GARAGE DISPONIBLE DANS CE concessionnaire officiel Moto Guzzi.

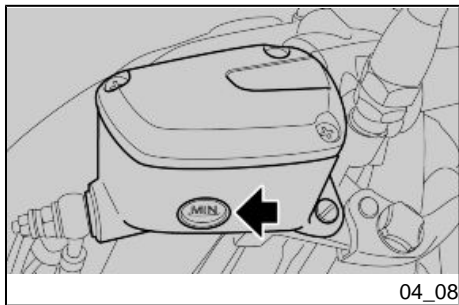

04_08

Contrôle liquide d'embrayage (04_08)

- Placer le véhicule sur la béquille.
- Tourner le guidon partiellement vers la droite de manière à ce que le liquide contenu dans le réservoir à liquide d'embrayage soit parallèle au bord du réservoir.
- Vérifier que le liquide contenu dans le réservoir dépasse la référence « MIN »

MIN = niveau minimum.

MAX = niveau maximum.

Si le liquide n'atteint pas au moins le repère « MIN », procéder au remplissage.

Appoint liquide d'embrayage

ATTENTION

POUR LE REMPLISSAGE DU LIQUIDE D'EMBAYAGE, S'ADRESSER À UN Concessionnaire Officiel Moto Guzzi OU SI VOUS ÊTES DES PERSONNES EXPERTES ET QUALIFIÉES, VOUS POUVEZ VOUS REPORTER AUX INDICATIONS CONTENUES DANS LE MANUEL GARAGE DISPONIBLE DANS CE Concessionnaire Officiel Moto Guzzi.

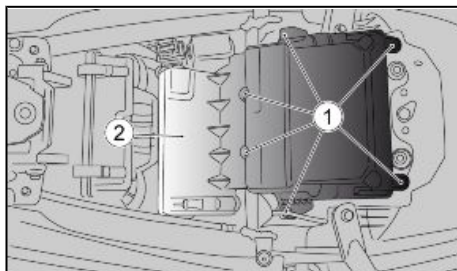

04_09

Mise en service d'une batterie neuve (04_09, 04_10)

- S'assurer que le commutateur d'allumage soit sur « OFF ».
- Déposer la selle.
- Dévisser la vis (1) et enlever le couvercle (2).
- Dévisser et enlever la vis (3) de la borne négative (-).
- Déplacer latéralement le câble négatif (4).
- Dévisser et enlever la vis (5) de la borne positive (+).
- Déplacer latéralement le câble positif (6).
- Saisir solidement la batterie (7) et la retirer de son logement en la soulevant perpendiculairement au logement.
- Ranger la batterie sur une surface horizontale, dans un endroit frais et sec.
- Replacer la selle.

Pour l'installation d'une batterie neuve, effectuer les opérations décrites en sens inverse.

ATTENTION

LORS DU REMONTAGE, BRANCHER D'ABORD UN CÂBLE SUR LA BORNE POSITIVE (+) ET ENSUITE L'AUTRE CÂBLE SUR LA BORNE NÉGATIVE (-).



CONTRÔLER SI LES COSSES DES CÂBLES ET LES BORNES DE LA BATTERIE SONT :

EN BON ÉTAT (EXEMPTS DE ROUILLE OU DE DÉPÔTS) ;

COUVERTS DE GRAISSE NEUTRE OU DE VASELINE.

Vérification du niveau de l'électrolyte

AVERTISSEMENT

CE VÉHICULE EST ÉQUIPÉ D'UNE BATTERIE DE TYPE SANS ENTRETIEN ET NE DEMANDE AUCUN TYPE D'INTERVENTION, SINON UN CONTRÔLE OCCASIONNEL ET UNE ÉVENTUELLE RECHARGE.

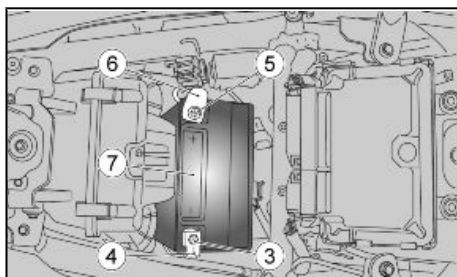

04_10

Charge de la batterie

- Déposer la batterie.
- Se munir d'un chargeur de batterie adéquat.
- Préparer le chargeur de batterie selon le type de recharge indiquée.
- Brancher la batterie au chargeur de batterie.

ATTENTION



PENDANT LA RECHARGE OU L'UTILISATION, AÉRER ADÉQUATEMENT LE LOCAL ET ÉVITER D'INHALER LES GAZ ÉMIS DURANT LA RECHARGE DE LA BATTERIE.

Allumer le chargeur de batterie.

Caractéristiques techniques

MODALITÉ DE RECHARGE

Recharge - normale

Courant électrique - 1,8 A

Temps - 8-10 heures

Longue inactivité (04_11)



SI LE VÉHICULE NE SERA PAS UTILISÉ PENDANT PLUS DE VINGT JOURS, DÉBRANCHER LES FUSIBLES DE 30 A, AFIN D'ÉVITER UNE DÉGRADATION

DE LA BATTERIE, DUE À LA CONSOMMATION DE COURANT DE L'ORDINATEUR MULTIFONCTIONS.

ATTENTION

LA DÉPOSE DES FUSIBLES DE 30 A ENTRAÎNE LA REMISE À ZÉRO DES FONCTIONS : HORLOGE NUMÉRIQUE, INFORMATIONS DE VOYAGE ET MESURES CHRONOMÉTRIQUES.

Au cas où le véhicule resterait inactif plus de quinze jours, il est nécessaire de recharger la batterie pour en éviter la sulfatation.

- Déposer la batterie.

Durant la période hivernale ou lorsque le véhicule reste arrêté, pour éviter qu'elle ne se détériore, contrôler périodiquement la charge (environ une fois par mois).

- La recharger complètement en utilisant une recharge normale.

Si la batterie reste sur le véhicule, débrancher les câbles des bornes.

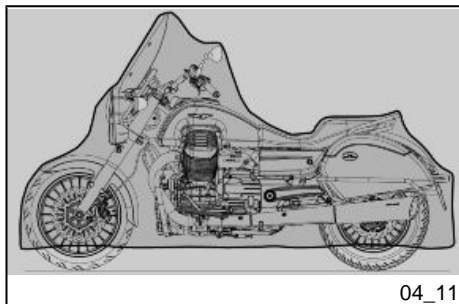

Les fusibles (04_12, 04_13, 04_14, 04_15)

ATTENTION



NE PAS RÉPARER DE FUSIBLES DÉFECTUEUX.

NE JAMAIS UTILISER UN FUSIBLE D'UNE PUISSANCE DIFFÉRENTE DE CELLE SPÉCIFIÉE POUR ÉVITER D'ÉVENTUELS DOMMAGES SUR LE CIRCUIT ÉLECTRIQUE OU DES COURTS-CIRCUITS, POUVANT CAUSER DES RISQUES D'INCENDIE.

N.B.

QUAND UN FUSIBLE GRILLE FRÉQUEMMENT, IL EST PROBABLE QU'IL EXISTE UN COURT-CIRCUIT OU UNE SURCHARGE. DANS CE CAS, S'ADRESSER À UN concessionnaire officiel Moto Guzzi.

En cas de manque de fonctionnement ou de fonctionnement irrégulier d'un composant électrique ou si le moteur ne démarre pas, il faut contrôler les fusibles.

Contrôler d'abord les fusibles secondaires, les fusibles du système ABS (si prévu) et ensuite les fusibles principaux.

Pour réaliser le contrôle :

- Positionner l'interrupteur d'allumage sur « KEY OFF » afin d'éviter un court-circuit accidentel.
- Ouvrir le cache de la boîte à fusibles secondaires placée sur le côté droit du carénage avant.

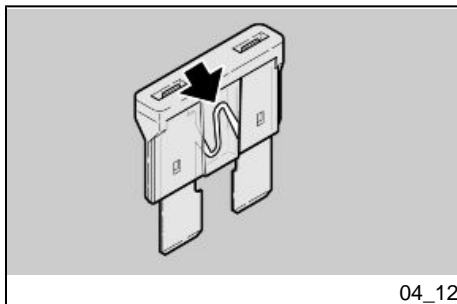

- Extraire un fusible à la fois et contrôler si le filament est interrompu.
- Avant de remplacer le fusible, rechercher, si possible, la cause de la panne.
- Remplacer le fusible, si endommagé, par un de même ampérage.

N.B.

SI UN FUSIBLE DE RÉSERVE EST UTILISÉ, VEILLER À EN INSTALLER UN AUTRE IDENTIQUE DANS LE LOGEMENT RESPECTIF.

- La boîte à fusibles principaux se trouve sous la selle.

- Pour les fusibles principaux, effectuer les mêmes opérations décrites précédemment pour le contrôle des fusibles secondaires.

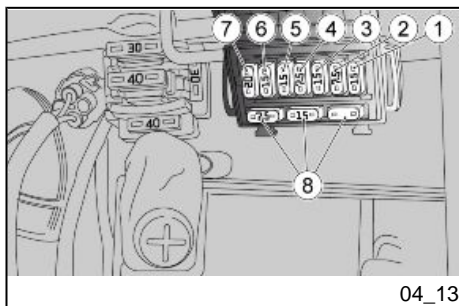

04_13

FUSIBLES SECONDAIRES

Les fusibles principaux se situent dans la partie centrale du motorcycle, sous la selle du pilote, sur le côté droit.

- 1 - Fusibles feux de croisement/route, appel de phare, feux de stop, antibrouillard, feux de jour, éclairage bouton de feux de détresse, klaxon (15 A).
- 2 - Fusible alimentation tableau de bord, alimentation antivol (7.5 A).
- 3 - Fusible positif par clé de contact ECU (15 A).
- 4 - Fusible positif permanent ECU (7.5 A).
- 5 - Fusible protection bobines, injecteurs, pompe à essence (15 A).
- 6 - Fusible prise de courant, prise GPS, poignées chauffantes (15 A)
- 7 - Fusible alimentation ABS (20 A)

N.B.

TROIS FUSIBLES SONT DE RÉSERVE (8).

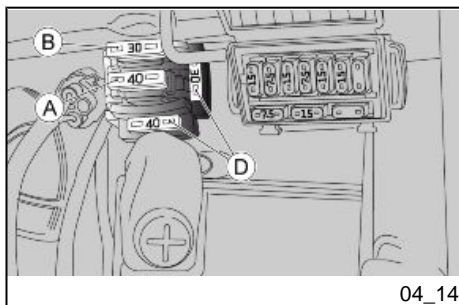

04_14

FUSIBLES PRINCIPAUX

Les fusibles principaux se situent dans la partie centrale du motorcycle, sous la selle du pilote, sur le côté droit.

- A - Fusible recharge de la batterie (40 A).
- B - Fusible relais injection primaire, clé, feux de position (alimentation fusibles secondaires 2, 4, 5) (30 A).
- C - Fusible électroventilateur (10 A).

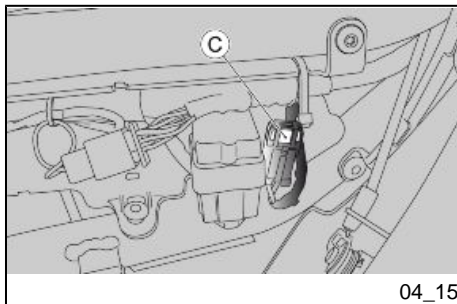

04_15

N.B.**DEUX FUSIBLES SONT DE RÉSERVE (D).**

Éclairage (04_16, 04_17, 04_18, 04_19, 04_20, 04_21)

ATTENTION



AVANT DE REMPLACER UNE AMPOULE, METTRE LE COMMUTATEUR D'ALLUMAGE SUR « OFF » ET ATTENDRE QUELQUES MINUTES QUE L'AMPOULE REFROIDISSE.

REEMPLACER L'AMPOULE EN UTILISANT DES GANTS PROPRES OU UN CHIFFON PROPRE ET SEC.

NE PAS LAISSER D'EMPREINTES SUR L'AMPOULE, DANS LA MESURE OÙ CELA POURRAIT LA FAIRE SURCHAUFFER ET GRILLER. SI L'AMPOULE EST PRISE À MAINS NUES, NETTOYER À L'ALCOOL LES ÉVENTUELLES EMPREINTES POUR ÉVITER QU'ELLE NE GRILLE.

NE PAS FORCER LES CÂBLES ÉLECTRIQUES.

DISPOSITION DES AMPOULES

Dans le feu avant :

- Feux de jour à DEL (latéraux).
- Une ampoule pour feu de croisement (supérieure).
- Une ampoule pour feu de route (inférieure).

REPLACEMENT DES AMPOULES DU FEU AVANT

- Placer le véhicule sur la béquille.
- Déposer les vis de fixation supérieures (1) du feu avant.
- Tourner le feu, dévisser les vis de fixation (2) du couvercle du feu (3) et l'extraire.

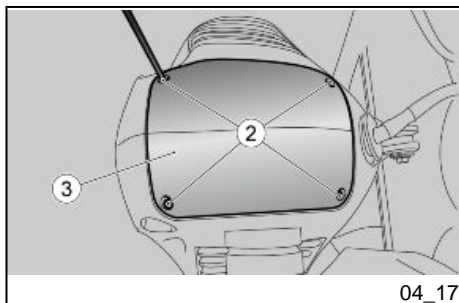
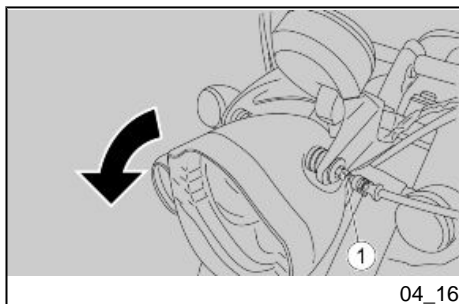

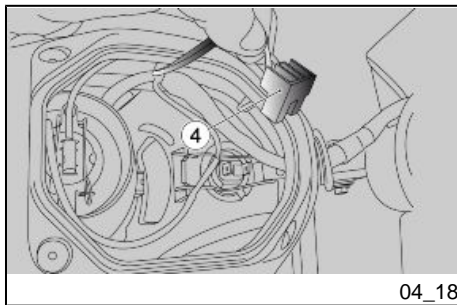

AMPOULE DU FEU DE ROUTE

- Débrancher le connecteur (4) de l'ampoule du feu de route.

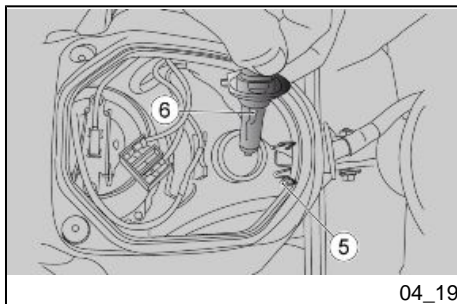

- Décrocher le ressort de fixation (5) de l'ampoule du feu de route.
- Il est désormais possible d'extraire l'ampoule (6) et de la remplacer.

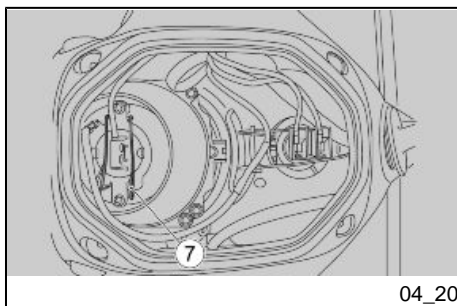

AMPOULE DU FEU DE CROISEMENT

- Débrancher le connecteur (7) de l'ampoule du feu de croisement.

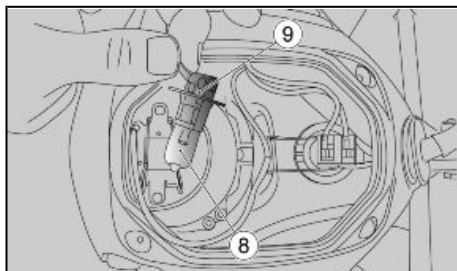

04_21

- Déposer l'ampoule du feu de croisement (8) de la douille (9) et la remplacer.

Réglage du phare avant (04_22, 04_23)

N.B.

EN FONCTION DE CE QUI EST PRESCRIT PAR LA RÉGLEMENTATION EN VIGUEUR DANS LE PAYS OÙ LE VÉHICULE EST UTILISÉ, DES PROCÉDURES SPÉCIFIQUES DOIVENT ÊTRE ADOPTÉES POUR LA VÉRIFICATION DE L'ORIENTATION DU FAISCEAU LUMINEUX.

Pour une vérification rapide de l'orientation correcte du faisceau lumineux avant :

- Placer le véhicule à 10 m (32.8 ft) de distance d'un mur vertical, en s'assurant que le terrain soit plat.
- Allumer le feu de croisement, s'asseoir sur le véhicule et vérifier si le faisceau lumineux projeté sur le mur est légèrement au-dessous de l'axe horizontal du projecteur (environ 9/10 de la hauteur totale).

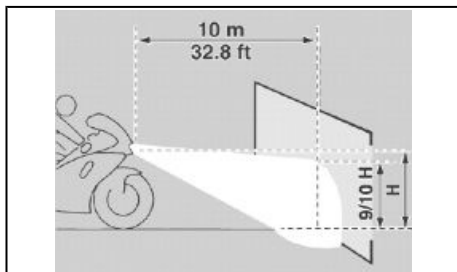

04_22

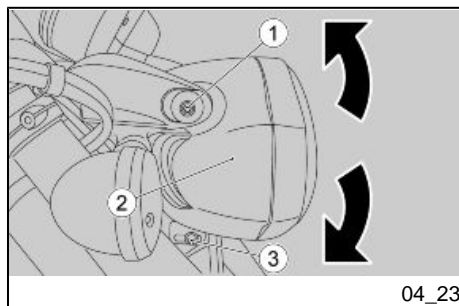

Pour effectuer le réglage vertical du faisceau lumineux :

- Placer le véhicule en axe vertical
- Desserrer les vis (1) de fixation du projecteur (2) sur la partie supérieure, de chaque côté

- Desserrer les vis (3) de fixation du projecteur sur la partie inférieure.
- Tourner ensuite le projecteur et appliquer au faisceau lumineux la position souhaitée :

À la fin du réglage :

N.B.

VÉRIFIER SI L'ORIENTATION VERTICALE DU FAISCEAU LUMINEUX EST CORRECTE.

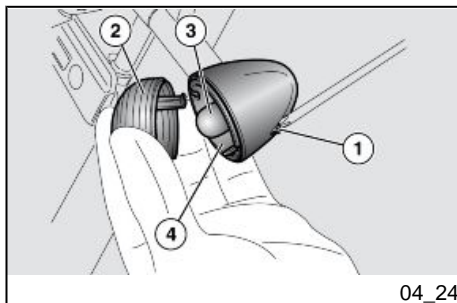

04_24

Clignotants avant (04_24)

- Placer le véhicule sur la béquille.
- Dévisser et enlever la vis (1).

N.B.

LORS DE LA DÉPOSE DE L'ÉCRAN PROTECTEUR, PROCÉDER AVEC PRÉCAUTION POUR NE PAS ROMPRE L'ERGOT D'ACCROCHAGE.

- Ôter l'écran protecteur (2).

ATTENTION

LORS DU RÉASSEMBLAGE, POSITIONNER CORRECTEMENT L'ÉCRAN PROTECTEUR DANS SON LOGEMENT.

SERRER AVEC PRÉCAUTION ET MODÉRÉMENT LA VIS (1) POUR ÉVITER D'ENDOMMAGER L'ÉCRAN PROTECTEUR.

- Appuyer modérément sur l'ampoule (3) et la tourner dans le sens inverse des aiguilles d'une montre.
- Extraire l'ampoule (3) de son logement.

N.B.

INSÉRER L'AMPOULE DANS LA DOUILLE EN FAISANT ATTENTION À FAIRE COÏNCIDER LES DEUX BROCHES DE GUIDE AVEC LES GUIDES CORRESPONDANTS DE LA DOUILLE.

- Installer correctement une ampoule du même type.

N.B.

SI LA DOUILLE « 4 » SORT DE SON LOGEMENT, LA RÉINSÉRER CORRECTEMENT, EN FAISANT COÏNCIDER L'OUVERTURE RADIAIRE DE LA DOUILLE AVEC LE LOGEMENT DE LA VIS.

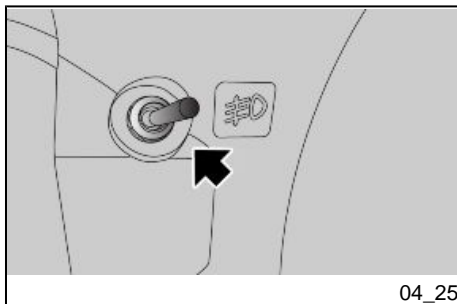
**Activation des phares supplémentaires (04_25)**

Pour utiliser les phares supplémentaires :

- Placer le commutateur d'allumage en direction du symbole antibrouillard comme indiqué sur la figure.

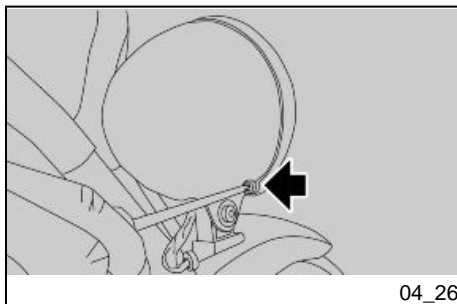
**Remplacement des ampoules (04_26, 04_27, 04_28, 04_29)**

- Dévisser les deux vis de fixation du cadre

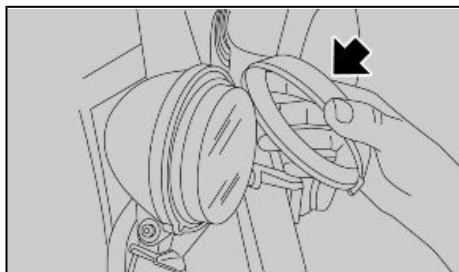

04_27

- Retirer le cadre

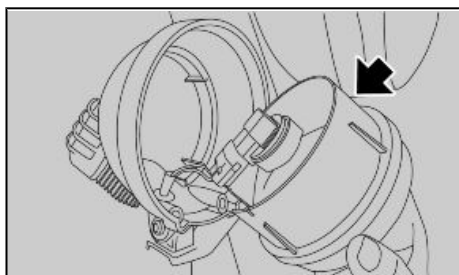

04_28

- Extraire la douille

- Débrancher le connecteur de l'ampoule

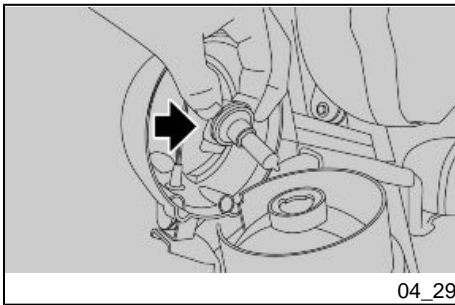

- Dévisser l'ampoule dans le sens inverse des aiguilles d'une montre et l'extraire

Groupe optique arrière

ATTENTION

POUR LE DÉMONTAGE, LE CONTRÔLE ET LE REMPLACEMENT DU GROUPE OPTIQUE ARRIÈRE, S'ADRESSER À UN Concessionnaire Officiel Moto Guzzi OU, SI VOUS ÊTES EXPERTS ET QUALIFIÉS, VOUS POUVEZ CONSULTER LES INDICATIONS CONTENUES DANS LE MANUEL DE GARAGE EN VENTE CHEZ LE Concessionnaire Officiel Moto Guzzi.

Clignotants arrière

ATTENTION

POUR LE DÉMONTAGE, LE CONTRÔLE ET LE REMPLACEMENT DU GROUPE OPTIQUE ARRIÈRE, S'ADRESSER À UN Concessionnaire Officiel Moto Guzzi OU, SI VOUS ÊTES EXPERTS ET QUALIFIÉS, VOUS POUVEZ CONSULTER LES INDICATIONS CONTENUES DANS LE MANUEL DE GARAGE EN VENTE CHEZ LE Concessionnaire Officiel Moto Guzzi.

Éclairage de la plaque d'immatriculation

ATTENTION

POUR DÉMONTER ET REMPLACER LE FEU DE LA PLAQUE D'IMMATRICULATION, S'ADRESSER À UN Concessionnaire Officiel Moto Guzzi OU, SI VOUS ÊTES EXPERTS ET QUALIFIÉS, VOUS POUVEZ CONSULTER LES INDICATIONS CONTENUES DANS LE MANUEL DE GARAGE EN VENTE CHEZ LE Concessionnaire Officiel Moto Guzzi.

Retroviseurs (04_30, 04_31)



NE PAS CONDUIRE AVEC LES RÉTROVISEURS MAL ORIENTÉS.

AVANT DE PARTIR, TOUJOURS S'ASSURER QU'ILS SONT POSITIONNÉS POUR LA CONDUITE ET CORRECTEMENT RÉGLÉS.

Dépose des rétroviseurs :

- Placer le véhicule sur la béquille.
- Desserrer l'écrou de blocage.



LORS DU REMONTAGE, AVANT DE SERRER L'ÉCROU DE BLOCAGE, S'ASSURER QUE LA TIGE DE SUPPORT DU RÉTROVISEUR EST ORIENTÉ DE FAÇON À ÊTRE ALIGNÉ AVEC LE GUIDON.

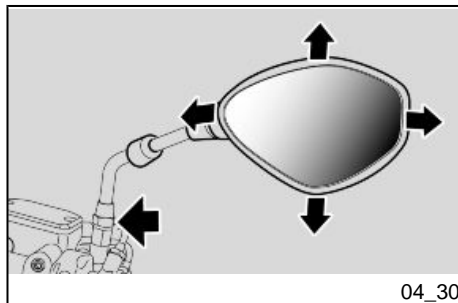

04_30

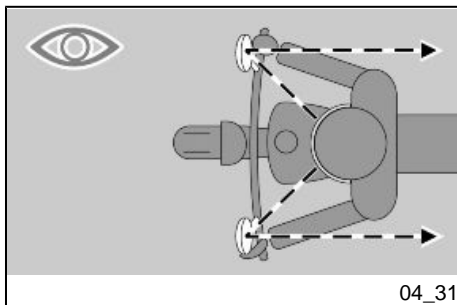

04_31

- Extraire vers le haut et déposer le groupe rétroviseur complet.
Le cas échéant, répéter les opérations pour la dépose de l'autre rétroviseur.

Réglage des rétroviseurs :

- Monter sur le véhicule en position de conduite.
- Tourner le rétroviseur en réglant correctement l'inclinaison.

Répéter les opérations pour le réglage de l'autre rétroviseur.

- Contrôler l'absence de dépôts de saleté ou de boue.

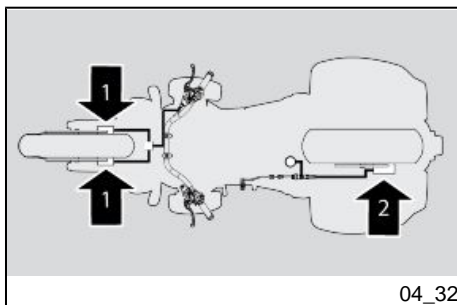

04_32

Frein à disque avant et arrière (04_32, 04_33, 04_34)

ATTENTION



UN DISQUE SALE SOUILLE LES PLAQUETTES, RÉDUISANT AINSI L'EFFICACITÉ DE FREINAGE.

LES PLAQUETTES SALES DOIVENT ÊTRE REMPLACÉES, TANDIS QUE LE DISQUE SALE DOIT ÊTRE NETTOYÉ AVEC UN PRODUIT DÉGRAISSANT DE HAUTE QUALITÉ.

ATTENTION

POUR LA DÉPOSE DE LA ROUE ARRIÈRE, S'ADRESSER À UN concessionnaire officiel Moto Guzzi.

ATTENTION

CONTRÔLER L'USURE DES PLAQUETTES DE FREIN SURTOUT AVANT CHAQUE VOYAGE.

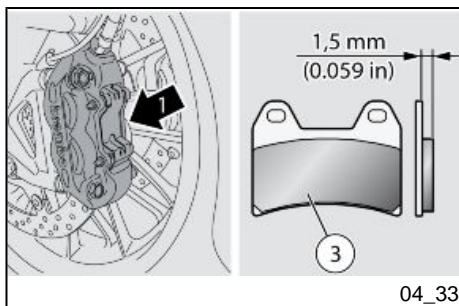

04_33

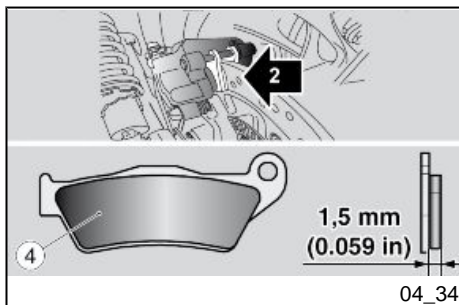

04_34

Pour réaliser un contrôle rapide de l'usure des plaquettes :

- Placer le véhicule sur la béquille.
- Effectuer un contrôle visuel entre le disque et les plaquettes de la manière suivante :

- par l'avant, pour l'étrier du frein avant (1) ;

- sur le côté opposé de la moto, à travers la jante, pour l'étrier du frein arrière (2).

ATTENTION

L'USURE AU-DELÀ DE LA LIMITE DU MATÉRIAU DE FROTTEMENT PROVOQUERAIT LE CONTACT DU SUPPORT MÉTALLIQUE DE LA PLAQUETTE AVEC LE DISQUE, CE QUI PRODUIRAIT UN BRUIT MÉTALLIQUE ET DES ÉTINCELLES À L'ÉTRIER. L'EFFICACITÉ DU FREINAGE, LA SÉCURITÉ ET L'INTÉGRITÉ DU DISQUE SERAIENT AINSI COMPROMIS.

Si l'épaisseur du matériel de frottement (même d'une seule plaquette avant (3) ou arrière (4)) est réduite jusqu'à une valeur d'environ **1,5 mm (0.059 in)** (ou bien si même

un seul des indicateurs d'usure n'est plus visible), faire remplacer toutes les plaquettes des étriers de frein chez un concessionnaire officiel **Moto Guzzi**.

Inactivité du véhicule (04_35)

Il faut adopter certaines précautions pour éviter les effets découlant de l'inactivité du véhicule. En outre, il faut réaliser les réparations nécessaires et un contrôle général avant le remisage, afin d'éviter d'oublier de les faire après.

Agir comme suit :

- Déposer la batterie.
- Laver et sécher le véhicule.
- Passer de la cire sur les surfaces peintes et chromées.
- Gonfler les pneus.
- Ranger le véhicule dans un local frais, sec, à l'abri du soleil, et non sujet aux fortes variations de températures.
- Enfiler et nouer un sac en plastique au bout du pot d'échappement pour éviter que l'humidité ne rentre.

ATTENTION

IL EST CONSEILLÉ DE POSITIONNER LE VÉHICULE SUR DES SUPPORTS STABLES QUI MAINTIENNENT LES DEUX PNEUS SOULEVÉS DU SOL.

Couvrir le véhicule en évitant l'utilisation de matières plastiques imperméables.

ATTENTION

POUR ÉVITER LA DÉTÉRIORATION DE LA BATTERIE, EFFECTUER LES OPÉRATIONS PRÉVUES EN CAS DE LONGUE INACTIVITÉ.

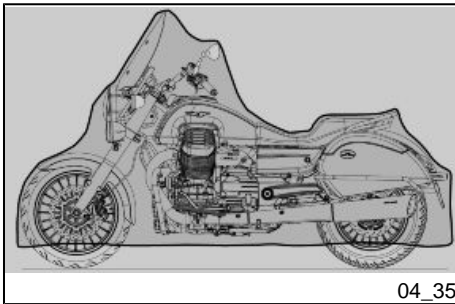

APRÈS LE REMISAGE

N.B.

EXTRAIRE LES SACHETS EN PLASTIQUE DES EXTRÊMES DU POT D'ÉCHAPPEMENT.

- Découvrir et nettoyer le véhicule.
- Contrôler l'état de charge de la batterie et l'installer.
- Rapprovisionner le réservoir de carburant.
- Effectuer les contrôles préliminaires.

ATTENTION



PARCOURIR QUELQUES KILOMÈTRES DE TEST À VITESSE MODÉRÉE ET DANS UNE ZONE À FAIBLE CIRCULATION.

Nettoyage du véhicule (04_36, 04_37, 04_38)

Nettoyer fréquemment le véhicule s'il est utilisé sous certaines conditions :

- Pollution atmosphérique (ville et zones industrielles).
- Salinité et humidité de l'atmosphère (zones maritimes, climat chaud et humide).
- Conditions environnementales/saisonnnières particulières (emploi de sel, produits chimiques antigels sur les routes en période hivernale).
- Faire particulièrement attention à éviter l'accumulation sur la carrosserie de dépôts, de résidus de poussières industrielles et polluantes, de taches de goudron, d'insectes morts, de fientes d'oiseau, etc.
- Éviter de stationner le véhicule sous les arbres. En effet, à certaines saisons, des résidus, de la résine, des fruits ou des feuilles contenant des substances chimiques qui altèrent la peinture tombent des arbres.

ATTENTION

AVANT DE LAVER LE VÉHICULE, BOUCHER LES PRISES D'AIR D'ADMISSION DU MOTEUR ET LES SORTIES DU POT D'ÉCHAPPEMENT.

ATTENTION

NETTOYER LE TABLEAU DE BORD AVEC UN CHIFFON DOUX ET IMBIBÉ D'EAU.

ATTENTION

AVANT DE NETTOYER LE PARE-BRISE, RAMOLLIR LA SALETÉ AVEC DE L'EAU. NETTOYER ENSUITE AVEC UN CHIFFON DOUX ET IMBIBÉ D'EAU.

ATTENTION

APRÈS LE LAVAGE DU VÉHICULE, L'EFFICACITÉ DU FREINAGE PEUT ÊTRE MOMENTANÉMENT COMPROMISE, À CAUSE DE LA PRÉSENCE D'EAU SUR LES SURFACES DE FRICTION DU SYSTÈME DE FREINAGE. IL FAUT PRÉVOIR DE LONGUES DISTANCES DE FREINAGE POUR ÉVITER LES ACCIDENTS. ACTIONNER LES FREINS À PLUSIEURS REPRISES POUR RÉTABLIR SES CONDITIONS NORMALES. EFFECTUER LES CONTRÔLES PRÉLIMINAIRES.

N.B.

NETTOYER FRÉQUEMMENT ET APRÈS CHAQUE LAVAGE DU VÉHICULE, À L'AIDE D'UN LINGE DOUX LES PARTIES CHROMÉES, EN UTILISANT DE LA PÂTE NON ABRASIVE.

Pour éliminer la saleté et la boue déposées sur les surfaces peintes, il est nécessaire d'utiliser un jet d'eau à basse pression, mouiller soigneusement les parties concernées, éliminer la boue et les saletés avec une éponge douce pour carrosserie, abondamment imbibée d'eau et de shampoing (2 ÷ 4 % de shampoing dans l'eau). Rincer ensuite abondamment à l'eau et sécher avec une chamoisine. Pour nettoyer les parties extérieures du moteur, utiliser un détergent dégraissant, des pinceaux et des chiffons. Les parties en aluminium anodisé ou peint doivent être lavées au savon neutre et à l'eau. L'utilisation de détergents trop agressifs peut attaquer le traitement superficiel de ces composants.



POUR LE NETTOYAGE DES FEUX, UTILISER UNE ÉPONGE IMBIBÉE DE DÉTERGENT NEUTRE ET D'EAU, EN FROTTANT DÉLICATEMENT LES SURFACES ET EN RINÇANT FRÉQUEMMENT ET ABONDAMMENT À L'EAU. RETENIR QUE LE POLISSAGE AVEC DES CIRES AUX SILICONES DOIT ÊTRE RÉALISÉ APRÈS UN NETTOYAGE SOIGNEUX DU VÉHICULE. NE PAS CIRER AVEC DES PÂTES ABRASIVES LES PEINTURES MATES. LE LAVAGE NE DOIT JAMAIS ÊTRE EFFECTUÉ AU SOLEIL, SPÉCIALEMENT EN ÉTÉ, QUAND LA CARROSSERIE EST ENCORE CHAUDE, CAR LE SHAMPOING EN SÉCHANT AVANT LE RINÇAGE PEUT ENDOMMAGER LA PEINTURE.

ATTENTION

NE PAS UTILISER D'EAU (OU DE LIQUIDES) À TEMPÉRATURE SUPÉRIEURE À 40 °C (104 °F) POUR NETTOYER LES COMPOSANTS EN PLASTIQUE DU VÉHICULE. NE PAS DIRIGER DIRECTEMENT LE JET D'EAU OU D'AIR À HAUTE PRESSION OU LE JET DE VAPEUR. POUR LE NETTOYAGE DES PIÈCES EN

CAOUTCHOUC OU EN PLASTIQUE ET DE LA SELLE NE PAS UTILISER D'ALCOOL OU DE SOLVANTS. EMPLOYER AU CONTRAIRE DE L'EAU ET DU SAVON NEUTRE.

ATTENTION

POUR NETTOYER LA SELLE, NE PAS UTILISER DE SOLVANTS OU DE DÉRIVÉS DU PÉTROLE (ACÉTONE, TRICHLORÉTHYLÈNE, TÉRÉBENTHINE, BENZINE, DILUANTS). ON PEUT UTILISER DES DÉTERGENTS CONTENANT DES TENSIOACTIFS EN FAIBLE QUANTITÉ, INFÉRIEURE À 5 % (SAVON NEUTRE, DÉTERGENTS DÉGRAISSANTS OU ALCOOL).

SÉCHER SOIGNEUSEMENT LA SELLE À LA FIN DU NETTOYAGE.

ATTENTION



NE PAS APPLIQUER DE CIRES PROTECTRICES SUR LA SELLE POUR ÉVITER SON GLISSEMENT.



SI ON SE SERT D'UN SYSTÈME DE LAVAGE ÀPRESSION (APRÈS AVOIR VÉRIFIÉ SI LES DÉTERGENTS ÉVENTUELS SONT COMPATIBLES AVEC LES FINITIONS DE LA MOTO), MAINTENIR UNE DISTANCE D'AU MOINS 0,5 MÈTRE.

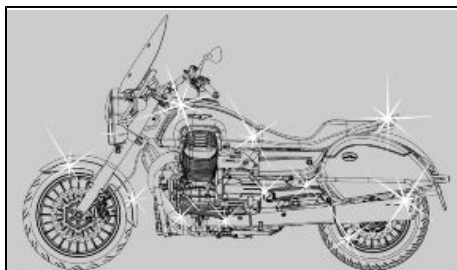

04_36

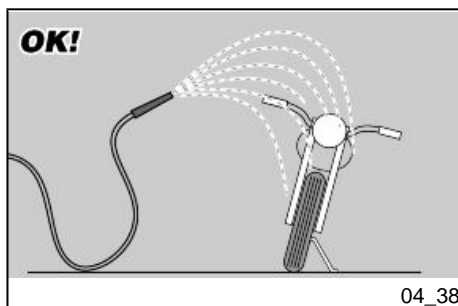
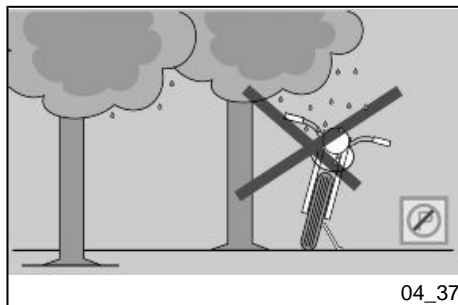

SI LE VÉHICULE EST UTILISÉ SUR DES ROUTES SALÉES, IL EST IMPORTANT DE LE NETTOYER IMMÉDIATEMENT APRÈS À L'EAU FROIDE : LE SEL EST TRÈS CORROSIF.

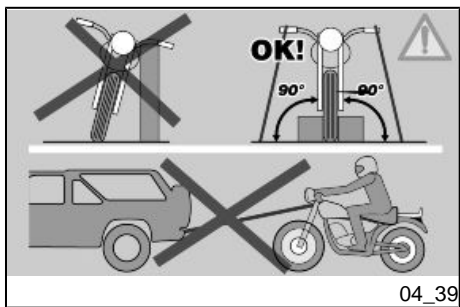

04_39

Moto Guzzi California



Chap. 05
Données
techniques

DIMENSIONS ET MASSE

Longueur maximale	2445 mm (96,26 in)
Largeur maximale au guidon	915 mm (36,02 in)
Largeur maximale du véhicule doté des accessoires	1030 mm (40,55 in)
Hauteur maximale	1460 mm (57,48 in)
Hauteur à la selle	740 mm (29,13 in)
Garde au sol	165 mm (6,50 in)
Distance entre axes	1685 mm (66,34 in)
Poids en ordre de marche	337 kg (742,96 lb)
Poids en ordre de marche avec le véhicule équipé de tous les accessoires	337 kg (742,96 lb)

MOTEUR

Type	Bicylindre en V à 90°, transversal, 4 temps.
Nombre de cylindres	2
Disposition des cylindres	En V à 90°.
Alésage/course	104 x 81,2 mm (4,09 x 3,20 in)

Cylindrée	1379,6 cm ³ (84,19 in ³)
Taux de compression	10,5 : 1
Démarrage	Électrique.
Nombre de tours du moteur au ralenti	1200 +/- 100 rpm (tr/min)
Embrayage	Monodisque à sec à commande hydraulique, avec accouplement flexible intégré.
Système de lubrification	Système à pression régulé par des soupapes et par une pompe trochoïde.
Filtre à air	À cartouche, à sec.
Refroidissement	Par air et huile avec pompe trochoïde indépendante et soupape de régulation de la pression du circuit de refroidissement d'huile.
Diagramme de distribution	un arbre à cames en tête avec poussoirs à rouleau et culbuteurs de commande des soupapes

ALIMENTATION

Alimentation	Injection électronique (Weber. Marelli)
--------------	---

Diffuseur	Diamètre : 52 mm (2,05 in)
Carburant	Essence super sans plomb, indice d'octane minimum de 95 (RON) et 85 (MON).

CAPACITÉ

Huile moteur	Vidange d'huile et remplacement du filtre à huile 4010 cm ³ (244,70 in ³)
Huile de la boîte de vitesses	430 cm ³ (26,24 in ³)
Huile de la transmission	430 cm ³ (26,24 in ³)
Carburant (réserve comprise)	20.5 +/- 0.5 l (4,51 +/- 0,11 UK gal) (5,41 +/- 0,13 gal US)
Réserve de carburant	5 l (1.10 UK gal) (1.32 gal US)
Places	2
Poids maximum admissible	547 kg (1205,93 lb)

INSTALLATION ÉLECTRIQUE

Bougie	NGK LMAR8F
--------	------------

Distance entre électrodes	0,6 - 0,7 mm (0.024 - 0.028 in)
Batterie	12 V - 18 Ah
Alternateur (à aimant permanent)	12 V - 550 W
Fusibles principaux	40 - 30 - 10 A
Fusibles secondaires	15 (4) - 7.5 (2) A
Feu de position avant	8 LED faible intensité
Feu de croisement (halogène)	12V - 55W / H3
Feu de route (halogène)	12V - 55W / H7
Clignotants avant	12VRY10W
Clignotants arrière	9 +9 LED faible intensité
Feux de position arrière/feu de stop	6 +6 LED faible intensité
Ampoules des phares supplémentaires (si prévu)	12 V - 35 W H8
Éclairage du tableau de bord	DEL
Ampoule d'éclairage de la plaque	12 V - 5 W
Voyant de contrôle Cruise control	DEL
Voyant ABS	DEL
Voyant MGCT	DEL

Voyant des clignotants	DEL
Voyant de la réserve de carburant	DEL
Voyant du feu de route	DEL
Voyant de boîte de vitesses au point mort	DEL
Voyant d'alerte générale	DEL

CADRE

Type	Tubulaire en acier, à double berceau fermé, avec système élastocinématique de fixation du moteur pour l'isoler des vibrations.
Chasse	155 mm (6,10 in)
Inclinaison du tube de direction	32°
Avant	Fourche hydraulique télescopique de 46 mm de diam. (1,81 in), avec pied de fourche pour raccord radial d'étrier de freins.
Débattement de la roue avant	120 mm (4.72 in)
Arrière	Bras oscillant à double amortisseur réglable en précharge du ressort
Débattement de la roue arrière	110 mm (4.33 in)

FREINS

Avant	À double disque flottant en acier inox, diam. 320 mm (12,6 in), étriers radiaux à 4 pistons opposés.
Arrière	À disque en acier inox, diam. 282 mm (11.1 in), étrier flottant à 2 pistons différenciés.

TRANSMISSION

Transmission primaire	À dents hélicoïdales, rapport 26/35 = 1 :1,346.
Boîte de vitesses	Mécanique à 6 rapports avec commande à pédale du côté gauche du moteur.
Rapports de la boîte de vitesses, 1ère vitesse	17/38 = 1:2,235
Rapports de la boîte de vitesses, 2ème vitesse	20/34 = 1 :1,7
Rapports de la boîte de vitesses, 3ème vitesse	23/31 = 1:1,347
Rapports de la boîte de vitesses, 4ème vitesse	26/29 = 1:1,115

Rapports de la boîte de vitesses, 5ème vitesse	$31/30 = 1:0,967$
Rapports de la boîte de vitesses 6ème vitesse	$30/24 = 1:0,800$
Transmission finale	à cardan et couple conique
Rapport	$10/36 = 1:3.600$

ROUES ET PNEUS

Type	En alliage pour pneus tubeless
Jante avant	3.50" x 18"
Jante arrière	6,00" x 16"
Pneus	Dunlop D 251
Avant	130/70 R18 (63H)
Pression de gonflage (avant)	2,5 bar (250 kPa) (36.3 PSI)
Pression de gonflage avec passager (avant)	2,5 bar (250 kPa) (36.3 PSI)
Arrière	200/60 R16 (79H)
Pression de gonflage (arrière)	2,7 bar (270 kPa) (39.2 PSI)
Pression de gonflage avec passager (arrière)	2,7 bar (270 kPa) (39.2 PSI)

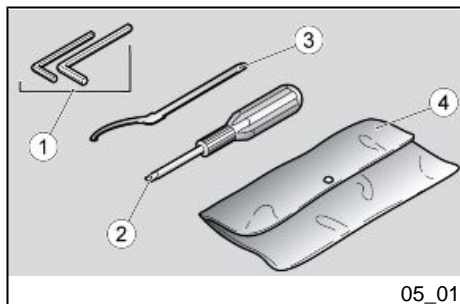

Trousse a outils (05_01)

Outils fournis:

- clés mâles à six pans coudées 4 - 5 mm (0,16 - 0,20 in) (1);
- tournevis à deux têtes cruciforme/plate (2);
- clé de réglage de la précharge de l'amortisseur (3);
- trousse (4).

Moto Guzzi California



Chap. 06
Entretien
recommandé

Tableau d'entretien périodique recommandé

Un entretien adéquat constitue un facteur déterminant pour une durée de vie prolongée du véhicule dans des conditions de fonctionnement et de rendement optimales.

Dans ce but, Moto Guzzi a mis au point une série de contrôles et d'interventions d'entretien payants, rassemblés dans le tableau récapitulatif reporté sur la page suivante. Il convient de signaler immédiatement les éventuelles petites anomalies de fonctionnement au **concessionnaire ou distributeur agréé Moto Guzzi** sans attendre, pour y remédier, l'exécution de la prochaine révision.

Il est indispensable d'effectuer les révisions aux intervalles kilométriques et temporels prescrits, aussitôt atteint le kilométrage prévu. L'exécution ponctuelle des révisions périodiques est nécessaire pour la correcte application de la garantie. Pour toute autre information concernant les modalités d'application de la garantie et l'exécution de l'entretien programmé, se reporter au « Carnet de garantie ».

N.B.

EFFECTUER LES OPÉRATIONS D'ENTRETIEN À LA MOITIÉ DES INTERVALLES PRÉVUS SI LE VÉHICULE EST UTILISÉ DANS DES ZONES PLUVIEUSES, POUSSIÉREUSES, SUR DES PARCOURS ACCIDENTÉS OU EN CAS DE CONDUITE SPORTIVE.

Tableau d'entretien périodique

I : CONTRÔLER ET NETTOYER, RÉGLER, LUBRIFIER OU REMPLACER SI NÉCESSAIRE.

C : NETTOYER, R : REMPLACER, A : RÉGLER, L : LUBRIFIER

(1) Contrôler et nettoyer, régler et remplacer si nécessaire avant chaque voyage.

(2) Remplacer tous les 2 ans ou 20 000 km (12 427 mi).

(3) Remplacer tous les 4 ans.

(4) Contrôler à chaque démarrage.

(5) Il est conseillé d'effectuer la lubrification périodique de la béquille à la graisse en spray suite à des conditions d'utilisation difficiles (encrassement par sels, poussières etc.) ou suite à une longue période d'inactivité.

(6) Lubrifier en cas de conduite sous la pluie, sur route mouillée ou après le lavage du véhicule.

(7) Remplacer au terme de la première des deux options suivantes : 40000 km (24854 mi) ou 48 mois

(8) Remplacer tous les 70 000 km (43 495 mi)

TABLEAU D'ENTRETIEN PÉRIODIQUE

km x 1 000	1,5	10	20	30	40	50	60	70	80
Arbre de transmission (8)						I		R	
Boulons de fixation des brides des tuyaux d'échappement	I		I		I		I		I
Bougies		I	R	I	R	I	R	I	R
Béquille (5)		I	I	I	I	I	I	I	I
Câbles de transmission et commandes (4)	I	I	I	I	I	I	I	I	I
Courroie de l'alternateur						R			
Roulements de direction et jeu de la direction	I	I	I	I	I	I	I	I	I
Roulements des roues		I	I	I	I	I	I	I	I
Disques de frein	I	I	I	I	I	I	I	I	I
Filtre à air		R	R	R	R	R	R	R	R
Filtre à huile moteur	R	R	R	R	R	R	R	R	R
Fonctionnement général du véhicule	I	I	I	I	I	I	I	I	I

km x 1 000	1,5	10	20	30	40	50	60	70	80
Systèmes de freinage	I	I	I	I	I	I	I	I	I
Système de feux	I	I	I	I	I	I	I	I	I
Interrupteurs de sécurité	I		I		I		I		I
Liquide de frein (2)	I	I	R	I	R	I	R	I	R
Liquide de l'embrayage (2)	I	I	I	I	I	I	I	I	I
Huile de la boîte de vitesses	R		R	R	R	R	R	R	R
Huile de fourche (7)					R				R
Huile moteur	R	R	R	R	R	R	R	R	R
Huile pour la transmission finale						R			
Pivot du levier d'embrayage (6)	L	L	L	L	L	L	L	L	L
Pneus - pression/usure (1)	I	I	I	I	I	I	I	I	I
Réglage du jeu aux soupapes	A	A	A	A	A	A	A	A	A
Roues	I	I	I	I	I	I	I	I	I
Serrage de la boulonnerie	I	I	I	I	I	I	I	I	I
Serrage des bornes de la batterie	I		I		I		I		I
Suspensions	I		I		I		I		I
Tuyau de purge du boîtier filtre		I	I	I	I	I	I	I	I
Tuyaux du carburant (3)		I	I	I	I	I	I	I	I
Tuyaux de frein (3)		I	I	I	I	I	I	I	I
Usure des plaquettes de frein (1)	I	I	I	I	I	I	I	I	I

TABLEAU DES PRODUITS CONSEILLÉS

Produit	Description	Caractéristiques
ENI i-RIDE PG RACING 10W-60	Huile moteur	SAE 10W - 60. En option aux huiles conseillées, on peut utiliser des huiles de marque avec des performances conformes ou supérieures aux spécifications CCMC G-4 A.P.I. SG.
AGIP GEAR SAE 80 W 90	Huile de la transmission	API GL-4
AGIP GEAR MG/S SAE 85 W 90	Huile de la boîte de vitesses	API GL-5
FUCHS TITAN SAF 1091	Huile de fourche	-
AGIP GREASE SM2	graisse au lithium avec molybdène pour coussinets et autres points de lubrification	NLGI 2
Graisse neutre ou vaseline.	Pôles de la batterie	
AGIP BRAKE 4	Liquide de frein et d'embrayage	Fluide synthétique SAE J 1703 -FMVSS 116 - DOT 3/4 - ISO 4925 - CUNA NC 956 DOT 4

Moto Guzzi California



Chap. 07
Equipements
spéciaux

Index accessoires

Cette moto est préparée pour la connexion de l'antivol, le connecteur se trouve sous la selle.

ATTENTION



POUR L'INSTALLATION, S'ADRESSER À UN POINT D'ASSISTANCE AGRÉÉ, OU BIEN SI VOUS ÊTES UN PERSONNE EXPERTE OU QUALIFIÉE, VOUS POUVEZ SUIVRE LES INDICATIONS DU MANUEL DE GARAGE QUE VOUS POUVEZ ACHETER DANS UN POINT D'ASSISTANCE AGRÉÉ.

Index accessoires

Des accessoires et des vêtements spéciaux sont disponibles pour ce véhicule. Pour plus d'informations, consulter le distributeur ou visiter le site :

www.motoguzzi.it

TABLE DES MATIÈRES

A

ABS: 49
Accessoires: 58, 132
Alarmes: 29
Amortisseurs: 66, 67
Ampoules: 102

B

Batterie: 15, 91, 92
Bougie: 88
Boîte de vitesses: 14
Béquille: 16, 73

C

Carburant: 11
Cardan: 85
Clignotants: 43, 46, 101, 104

D

Données techniques: 115

E

Embrayage: 15, 69, 90
Entretien: 8, 125

F

Filtre à huile: 85
Fonctions avancées: 36
Fourche: 68
Frein: 69, 106
Frein à disque: 106
Fusibles: 93

G

Groupe optique: 104

H

Huile moteur: 14, 82, 84, 85

K

Klaxon: 42

L

Levier d'embrayage: 69
Levier de frein: 69
Liquide d'embrayage: 90

P

Phare avant: 99
Pneus: 86
Poignées chauffantes: 45

S

Selle: 56

T

Tableau de bord: 21
Touches: 33

V

Voyants: 13



LA VALEUR DE L'ASSISTANCE

Grâce aux mises à jour techniques continues et aux programmes de formation technique sur les produits Moto Guzzi, seuls les mécaniciens du Réseau officiel **Moto Guzzi** connaissent parfaitement ce véhicule et disposent de l'équipement spécifique nécessaire pour une bonne exécution des interventions d'entretien et de réparation.

La fiabilité du véhicule dépend également de ses conditions mécaniques. Le contrôle avant la conduite, l'entretien régulier et l'utilisation exclusive des **pièces de rechange d'origine Moto Guzzi** sont des facteurs essentiels !

Pour obtenir des informations sur le **concessionnaire et/ou le Centre d'assistance officiel** le plus proche, visiter notre site web :

www.motoguzzi.com

Seule l'utilisation de pièces de rechange d'origine Moto Guzzi garantit un produit déjà étudié et testé pendant la phase de conception du véhicule. Les pièces de rechange d'origine Moto Guzzi sont systématiquement soumises à des procédures de contrôle de la qualité, pour en garantir la pleine fiabilité et la durée.

Les descriptions et les illustrations contenues dans cette publication sont données dans un but descriptif et n'engagent en rien le fabricant.

Piaggio & C. S.p.A. se réserve le droit, tout en préservant les caractéristiques essentielles du modèle décrit et illustré ci-après, d'apporter à tout moment, sans contrainte de délai concernant la mise à jour immédiate de cette publication, d'éventuelles modifications d'organes, pièces ou fournitures d'accessoires, qu'elle estimera utiles pour l'amélioration du produit ou pour toute autre exigence d'ordre technique ou commercial.

Certains modèles reportés dans la présente publication ne sont pas disponibles dans tous les pays. La disponibilité de chaque version doit être vérifiée auprès du réseau officiel de vente Moto Guzzi.

Moto Guzzi est une marque déposée de Piaggio & C. S.p.A.

© Copyright 2012 - Piaggio & C. S.p.A. Tous droits réservés. Toute reproduction, même partielle, est interdite.

Piaggio & C. S.p.A. Viale Rinaldo Piaggio, 25 - 56025 PONTEDERA (PI), Italie

www.piaggio.com