

MOTO GUZZI SOUHAITE VOUS REMERCIER

d'avoir choisi un de ses produits. Ce manuel a été conçu et préparé par nos soins afin que vous puissiez en apprécier pleinement la qualité. Nous vous recommandons de bien lire chaque partie avant de vous mettre à la conduite du véhicule. Ce manuel contient des informations, des conseils et des avertissements liés à l'utilisation de votre véhicule. ainsi, vous découvrirez des caractéristiques, des détails et des dispositifs qui vous persuaderont de votre excellent choix. Convaincus du fait que vous en tiendrez compte, l'utilisation de votre nouveau véhicule en sera d'autant plus harmonieuse et satisfaisante. Ce manuel fait partie intégrante du véhicule et en cas de vente de celui-ci, il doit être remis au nouveau propriétaire.

V85 TT - V85 TT Travel E5



Les instructions de ce manuel ont été conçues comme un mode d'emploi simple et clair. Les opérations de petit entretien et les contrôles périodiques auxquels le véhicule doit être soumis chez les **concessionnaires ou garages agréés Moto Guzzi** y sont également indiquées. Le livret contient, en outre, les instructions pour effectuer de petites réparations. Les opérations non décrites de manière explicite dans ce livret, exigent des moyens particuliers et/ou de connaissances techniques spécifiques. Pour leur exécution, il est donc conseillé de s'adresser aux **Concessionnaires ou Garages agréés Moto Guzzi**.



Sécurité des personnes

Le non respect total ou partiel de ces prescriptions peut comporter un danger grave pour la sécurité des personnes.



Sauvegarde de l'environnement

Il indique les comportements corrects à suivre afin que le véhicule n'entraîne aucune conséquence à la nature.



Bon état du véhicule

Le non respect total ou partiel de ces prescriptions provoque de sérieux dégâts au véhicule et dans certains cas l'annulation de la garantie

Les signaux indiqués ci-dessus sont très importants. En effet, ils servent à mettre en évidence les parties de ce manuel auxquelles il faut consacrer une plus grande attention. Comme on peut le voir, chaque signal est constitué d'un symbole graphique différent servant à mettre en relief et à faciliter la localisation des sujets dans les diverses parties du manuel. Avant de démarrer le moteur, lire attentivement ce manuel, et en particulier le paragraphe « CONDUITE EN SÉCURITÉ ». Votre sécurité comme celle d'autrui ne dépendent pas uniquement de la rapidité de vos réflexes ni de votre dextérité, mais également de la connaissance du véhicule, de son état d'efficacité et de la connaissance des règles fondamentales pour une CONDUITE EN SÉCURITÉ. Nous vous conseillons donc de vous familiariser avec le véhicule de façon à vous déplacer dans la circulation routière avec maîtrise et sécurité. IMPORTANT Ce manuel fait partie intégrante du véhicule et doit toujours accompagner ce dernier même en cas de revente.

INDEX

RÈGLES GÉNÉRALES	7	Système MGCT (Moto Guzzi Controllo Trazione).....	80
Monoxyde de carbone.....	8	Le fonctionnement du système antidémarrage.....	84
Carburant.....	8	Ouverture de la selle.....	86
Composants chauds.....	9	Prise USB.....	87
voyants.....	9	L'identification.....	88
Huile moteur et huile boîte de vitesses usées.....	10	Réglage du pare-brise.....	89
Liquide freins.....	11	L'UTILISATION	91
Électrolyte et gaz hydrogène de la batterie.....	11	Contrôles.....	92
Précautions et avertissements généraux.....	12	Ravitaillements.....	95
VÉHICULE	15	Réglage amortisseurs arrière.....	97
Emplacement composants principaux.....	16	Réglage des amortisseurs arrière.....	99
Tableau de bord.....	19	Réglage fourche avant.....	100
Instruments.....	21	Réglage de la fourche avant.....	102
Groupe témoins.....	22	Réglage levier de frein avant.....	103
Display/écran digital.....	23	Réglage pédale de frein arrière.....	104
Alarmes.....	28	Réglage levier d'embrayage.....	104
Sélection cartographies.....	32	Rodage.....	105
Touches de commande.....	34	Demarrage du moteur.....	106
Fonctions avancées.....	36	Départ / conduite.....	109
Commutateur d'allumage.....	66	Arrêt du moteur.....	114
Activation verrou de direction.....	68	Stationnement.....	115
Poussoir du klaxon.....	68	Pot d'échappement catalytique.....	115
Contacteur des clignotants.....	69	Béquille.....	117
Commutateur d'éclairage.....	70	Conseils contre le vol.....	118
Bouton appel de phares.....	70	Une conduite sûre.....	119
Commutateur feux de circulation diurne/nocturne.....	71	Normes de sécurité de base.....	121
Commande Des Poignées Chauffantes.....	71	Charge.....	125
Bouton activation clignotants d'urgence.....	72	L'ENTRETIEN	129
Bouton du démarreur.....	73	Avant-propos.....	130
Interrupteur d'arrêt moteur.....	73	Vérification du niveau d'huile moteur.....	130
Bouton Cruise Control.....	74	Remplissage d'huile moteur.....	132
Sélecteur MODE.....	76	Vidange d'huile moteur.....	132
Système ABS.....	76	Remplacement du filtre à huile du moteur.....	132

Niveau d'huile du couple conique.....	133
Niveau d'huile boîte de vitesse.....	133
Les pneus.....	133
Dépose de la bougie.....	135
Démontage du filtre a air.....	135
Contrôle du niveau de l'huile des freins.....	136
Appoint liquide systeme de freinage.....	137
Dépose de la batterie.....	137
Vérification du niveau de l'électrolyte.....	139
Charge de la batterie.....	140
Longue inactivité.....	140
Les fusibles.....	141
Bloc optique avant.....	145
Réglage du phare avant.....	145
Clignotants avant.....	147
Phares supplémentaires.....	147
Remplacement des ampoules.....	148
Groupe optique arrière.....	148
Clignotants arrière.....	148
Retroviseurs.....	148
Frein à disque avant et arrière.....	150
Inactivité du véhicule.....	151
Nettoyage du véhicule.....	153
Transport.....	159
DONNÉES TECHNIQUES.....	161
ENTRETIEN RECOMMANDÉ.....	171
Tableau d'entretien périodique recommandé.....	172
Produits Recommandés.....	175

V85 TT - V85 TT Travel E5



Chap. 01
Règles
générales

Monoxyde de carbone

ATTENTION



LES FUMÉES D'ÉCHAPPEMENT CONTIENNENT DU MONOXYDE DE CARBONE, UN GAZ NOCIF QUI PEUT PROVOQUER LA PERTE DE CONNAISSANCE, VOIRE LA MORT.

ATTENTION



LE MONOXYDE DE CARBONE EST INODORE ET INCOLORE : IL NE PEUT PAS ÊTRE DÉTECTÉ AVEC LE NEZ, LES YEUX OU D'AUTRES ORGANES SENSORIELS. NE RESPIRER LES FUMÉES D'ÉCHAPPEMENT EN AUCUNE CIRCONSTANCE.

Carburant

ATTENTION



LE CARBURANT UTILISÉ POUR LA PROPULSION DES MOTEURS À EXPLOSION EST EXTRÊMEMENT INFLAMMABLE ET PEUT EXPLOSER DANS CERTAINES CONDITIONS. IL EST PRÉFÉRABLE D'EFFECTUER LE RAVITAILLEMENT ET LES OPÉRATIONS D'ENTRETIEN DANS UNE ZONE VENTILÉE ET LORSQUE LE MOTEUR EST ÉTEINT. NE PAS FUMER LORS DU RAVITAILLEMENT NI À PROXIMITÉ DES VAPEURS DE CARBURANT, ÉVITER ABSOLUMENT LE CONTACT AVEC DES FLAMMES NUES, DES ÉTINCELLES ET TOUTE

AUTRE SOURCE SUSCEPTIBLE D'EN PROVOQUER L'ALLUMAGE OU L'EXPLOSION.

NE PAS RÉPANDRE DE CARBURANT DANS L'ENVIRONNEMENT.

TENIR HORS DE PORTÉE DES ENFANTS.



LA CHUTE OU L'INCLINAISON EXCESSIVE DU VÉHICULE PEUVENT PROVOQUER LE DÉVERSEMENT DU CARBURANT.

Composants chauds

Le moteur et les composants du système d'échappement deviennent très chauds et restent ainsi pendant une certaine période après l'arrêt du moteur. Avant de manipuler ces composants, mettre des gants isolants ou attendre que le moteur et le système d'échappement refroidissent.

voyants



SI LES VOYANTS D'ALERTE S'ALLUMENT ALORS QUE LE MOTEUR FONCTIONNE NORMALEMENT, CELA VEUT DIRE QUE LE BOÎTIER ÉLECTRONIQUE A DÉTECTÉ UNE ANOMALIE.



SI LE VOYANT D'ALERTE CLIGNOTE (ALARM OIL PRESSURE) ALORS QUE LE MOTEUR FONCTIONNE NORMALEMENT, CELA VEUT DIRE QUE LA PRESSION D'HUILE DANS LE CIRCUIT EST INSUFFISANTE.

DANS CE CAS, IL EST OBLIGATOIRE D'ARRÊTER LE MOTEUR IMMÉDIATEMENT AFIN DE PRÉVENIR D'ÉVENTUELS DOMMAGES.



VÉRIFIER LE NIVEAU D'HUILE MOTEUR. SI L'INDICATION DE PRESSION D'HUILE INSUFFISANTE PERSISTE MALGRÉ L'EXÉCUTION DE LA PROCÉDURE CORRECTE INDIQUÉE CI-DESSUS, S'ADRESSER À UN concessionnaire officiel Moto Guzzi POUR LA VÉRIFICATION DU SYSTÈME.

Huile moteur et huile boîte de vitesses usées

ATTENTION



AU COURS DES INTERVENTIONS D'ENTRETIEN, IL EST RECOMMANDÉ DE PORTER DES GANTS IMPERMÉABLES POUR SE PROTÉGER.

L'HUILE DU MOTEUR OU DE LA BOÎTE DE VITESSES PEUT ENDOMMAGER SÉRIEUSEMENT LA PEAU SI MANIPULÉE LONGTEMPS ET QUOTIDIENNEMENT.

IL EST RECOMMANDÉ DE SE LAVER SOIGNEUSEMENT LES MAINS APRÈS CHAQUE MANIPULATION.

LA REMETTRE OU LA FAIRE RETIRER PAR LE CENTRE DE RÉCUPÉRATION D'HUILES USÉES LE PLUS PROCHE, OU BIEN PAR LE FOURNISSEUR.

NE PAS JETER L'HUILE DANS LA NATURE

TENIR HORS DE PORTÉE DES ENFANTS.

Liquide freins



LE LIQUIDE DE FREIN PEUT ENDOMMAGER LES SURFACES PEINTES, EN PLASTIQUE OU EN CAOUTCHOUC. QUAND ON PROCÈDE À L'ENTRETIEN DE L'INSTALLATION DES FREINS, PROTÉGER CES COMPOSANTS AVEC UN CHIFFON PROPRE. TOUJOURS METTRE DES LUNETTES DE PROTECTION LORS DE L'ENTRETIEN DE CES SYSTÈMES. LE LIQUIDE DES FREINS EST EXTRÊMEMENT NOCIF POUR LES YEUX. EN CAS DE CONTACT ACCIDENTEL AVEC LES YEUX, RINCER IMMÉDIATEMENT AVEC UNE GRANDE QUANTITÉ D'EAU FRAÎCHE ET CONSULTER IMMÉDIATEMENT UN MÉDECIN.

TENIR HORS DE PORTÉE DES ENFANTS.

Électrolyte et gaz hydrogène de la batterie

ATTENTION



L'ÉLECTROLYTE DE LA BATTERIE EST TOXIQUE, CAUSTIQUE ET PEUT, EN CONTACT AVEC L'ÉPIDERME, CAUSER DES BRÛLURES CAR IL CONTIENT DE L'ACIDE SULFURIQUE. PORTER DES GANTS BIEN ADHÉRENTS ET DES VÊTEMENTS DE PROTECTION LORS DE LA MANIPULATION DE L'ÉLECTROLYTE DE LA BATTERIE. SI DU LIQUIDE ÉLECTROLYTIQUE ENTRE EN CONTACT AVEC LA PEAU, LAVER ABONDAMMENT À L'EAU FROIDE. IL EST PARTICULIÈREMENT IMPORTANT DE PROTÉGER LES YEUX, DANS LA MESURE OÙ UNE QUANTITÉ MÊME INFIME D'ACIDE DE LA BATTERIE PEUT CAUSER LA

CÉCITÉ. S'IL ENTRE EN CONTACT AVEC LES YEUX, SE RENDRE IMMÉDIATEMENT CHEZ UN OCULISTE. LA BATTERIE ÉMANE DES VAPEURS EXPLOSIVES : LA TENIR LOIN DES FLAMMES, DES ÉTINCELLES, DES CIGARETTES ET DE TOUTE AUTRE SOURCE DE CHALEUR. PRÉVOIR UNE AÉRATION APPROPRIÉE LORS DE L'ENTRETIEN OU DE LA RECHARGE DE LA BATTERIE.

TENIR HORS DE PORTÉE DES ENFANTS.

LE LIQUIDE DE LA BATTERIE EST CORROSIF. NE PAS LE VERSER OU LE RÉPANDRE, NOTAMMENT SUR LES PARTIES EN PLASTIQUE. S'ASSURER QUE L'ACIDE ÉLECTROLYTIQUE EST SPÉCIFIQUE À LA BATTERIE À ACTIVER.

Précautions et avertissements généraux

RISQUE DE SURCHAUFFE

NE PAS LAISSER LE MOTEUR TOURNER AVEC LA MOTO ARRÊTÉE PLUS LONGTEMPS QUE NÉCESSAIRE, CAR CELA PEUT PROVOQUER UNE SURCHAUFFE EXCESSIVE. DANS LES CAS EXTRÊMES, IL EXISTE UN RISQUE D'INCENDIE.

- NE PAS FAIRE TOURNER LE MOTEUR INUTILEMENT AVEC LA MOTO ARRÊTÉE.
- COMMENCER À ROULER IMMÉDIATEMENT APRÈS LE DÉMARRAGE EN PRENANT SOIN DE PARCOURIR UN COURT TRAJET INITIAL À BAS RÉGIME.
- APRÈS UTILISATION, DÈS QUE LA MOTO EST GARÉE, LE MOTEUR DOIT ÊTRE ARRÊTÉ IMMÉDIATEMENT.
- APRÈS UTILISATION, AUCUN OBJET NE DOIT ÊTRE MIS EN CONTACT AVEC LE VÉHICULE ALORS QU'IL EST ENCORE CHAUD, CAR IL POURRAIT PRENDRE FEU (PAR EX. BÂCHES DE PROTECTION, VESTE, ETC.).

MANIPULATIONS

- N'ALTÉRER AUCUN ORGANE DE LA MOTO (EX. CALCULATEUR MOTEUR, VANNE PAPILLON, EMBRAYAGE, SYSTÈME D'ÉCHAPPEMENT, ETC.). CELA PEUT PROVOQUER DES DOMMAGES AUX COMPOSANTS CONCERNÉS, UNE DÉFAILLANCE DES FONCTIONS DE SÉCURITÉ ET UNE RÉSILIATION DE LA GARANTIE.

RISQUE DE BRÛLURE

EN CAS DE SURCHAUFFE DU MOTEUR ET DES SYSTÈMES D'ÉCHAPPEMENT PENDANT LA MARCHÉ, FAIRE PARTICULIÈREMENT ATTENTION À CE QUI SUIT :

- RISQUE DE BRÛLURE.
- APRÈS L'ARRÊT DU VÉHICULE, S'ASSURER QU'AUCUNE PERSONNE OU OBJET NE TOUCHE LE MOTEUR OU LE SYSTÈME D'ÉCHAPPEMENT.

Sauf indication contraire dans ce manuel d'utilisation et d'entretien, ne démonter aucun composant mécanique ou électrique.

ATTENTION

CERTAINS CONNECTEURS DU VÉHICULE PEUVENT ÊTRE INTERCHANGEABLES ET S'ILS SONT MAL MONTÉS, ILS PEUVENT NUIRE AU FONCTIONNEMENT NORMAL DU VÉHICULE.

V85 TT - V85 TT Travel E5



Chap. 02
Véhicule

Emplacement composants principaux (02_01, 02_02)



02_01



02_02

Légende :

1. Feu avant
2. Châssis support feu
3. Pare-brise réglable
4. Clignotant avant gauche
5. Prise USB
6. Tableau de bord
7. Protège-mains gauche
8. Levier d'embrayage
9. Rétroviseur gauche
10. Commodo de gauche
11. Bouchon du réservoir de carburant
12. Réservoir de carburant
13. Filtre à air

14. Flanc de carénage latéral gauche
15. Fusibles principaux
16. Selle à deux places
17. Châssis support accessoires
18. Feu arrière
19. Serrure de selle
20. Éclairage de la plaque d'immatriculation
21. Clignotant arrière gauche
22. Valise gauche (le cas échéant)
23. Silencieux
24. Étrier de frein arrière
25. Capteur roue phonique arrière
26. Roue phonique arrière
27. Repose-pied passager gauche
28. Béquille latérale
29. Repose-pied pilote gauche
30. Levier de vitesses
31. Hublot d'inspection du niveau d'huile moteur
32. Bouchon de remplissage d'huile moteur
33. Protection de carter
34. Avertisseur sonore
35. Étrier de frein avant gauche
36. Disque de frein avant gauche
37. Protection de tige gauche
38. Tige de fourche gauche
39. Catadioptré gauche
40. Garde-boue avant
41. Feu antibrouillard gauche (le cas échéant)
42. Clignotant arrière droit
43. Fusibles secondaires
44. Flanc de carénage latéral droit
45. Commande de l'accélérateur
46. Commodo de droite
47. Rétroviseur côté droit
48. Levier de frein avant
49. Protège-main droit
50. Clignotant avant droit
51. Feu antibrouillard droit (le cas échéant)

- 52. Catadioptre droit
- 53. Tige fourche droite (réglable)
- 54. Roue phonique avant
- 55. Capteur de la roue phonique avant
- 56. Étrier de frein avant droit
- 57. Réservoir d'huile de frein arrière
- 58. Levier de frein arrière
- 59. Repose-pied pilote droit
- 60. Amortisseur arrière (réglable)
- 61. Repose-pied passager droit
- 62. Valise droite (le cas échéant)

Tableau de bord (02_03)

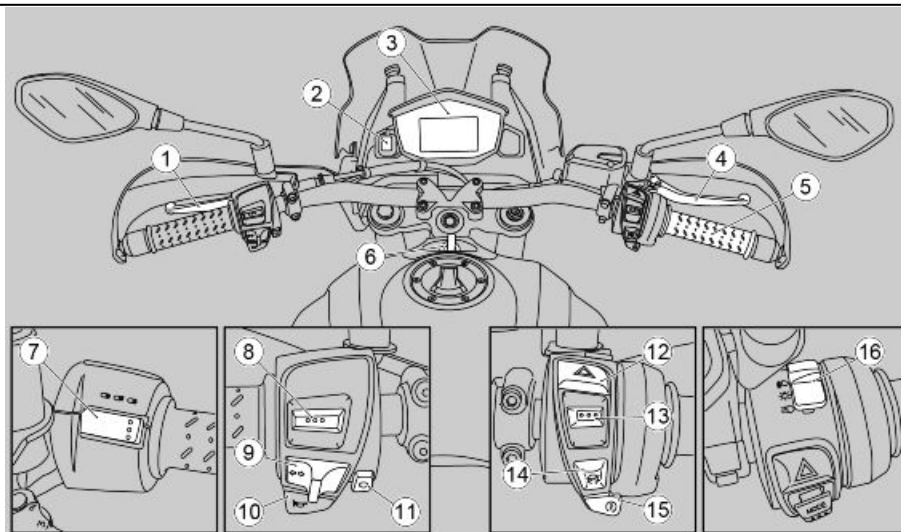

02_03

Légende :

1. Levier d'embrayage
2. Port USB
3. Instruments et indicateurs
4. Levier de frein avant
5. Poignée d'accélérateur
6. Commutateur d'allumage/antivol de direction
7. Commutateur du feu de route/appel de phares
8. Bouton cruise control
9. Commutateur des clignotants
10. Bouton du klaxon
11. Poignées chauffantes
12. Bouton d'activation des clignotants
13. Sélecteur MODE

14. Commutateur d'arrêt du moteur
15. Bouton-poussoir de démarrage
16. Commutateur de feux diurnes/de position/phares supplémentaires



Instruments (02_04, 02_05)

Légende :

1. Encadré de l'afficheur numérique multifonction.
2. Voyants.



Le tableau de bord est doté d'un système antidémarrage qui empêche le démarrage au cas où le système ne parviendrait pas à identifier une clé ayant été mémorisée précédemment.

Le véhicule est livré avec deux clés mémorisées. Le tableau de bord accepte un maximum de quatre clés en même temps : pour les activer ou désactiver une clé égarée, s'adresser à un concessionnaire officiel **Moto Guzzi**. À la livraison du véhicule, pendant environ dix secondes après la rotation de la clé sur ON, le tableau de bord rappelle la saisie d'un code personnel à cinq chiffres.

Pour saisir le code personnel, se référer au chapitre « Fonctions avancées ».

Une valeur variable en utilisant le sélecteur MODE, de 0 à 9, s'affiche sur la valeur la plus à gauche de l'écran. Confirmer la sélection en appuyant au centre du sélecteur « MODE », jusqu'à ce que les cinq chiffres soient affichés. Après confirmation, le code s'affichera sur l'écran en mode fixe de façon à ce que l'utilisateur puisse le vérifier. Pour faire disparaître la page d'écran du code saisi, il faut effectuer un cycle de CLÉ OFF - CLÉ ON. Il sera bientôt possible de modifier le dernier code saisi. Ce rappel ne sera plus affiché une fois le code personnel saisi.

Il est important de se souvenir du code personnel puisqu'il permet de :

- démarrer le véhicule si le fonctionnement du système antidémarrage est défectueux ;
- éviter le remplacement du tableau de bord au cas où il serait nécessaire de remplacer le commutateur d'allumage ;
- mémoriser de nouvelles clés.

N.B.

SI LE CODE PERSONNEL N'EST PAS MÉMORISÉ ET QU'ON SE SERT DU VÉHICULE, LE MESSAGE DISPARAÎT AU BOUT DE 10 SECONDES MAIS IL RÉAPPARAÎTRA À CHAQUE NOUVELLE COMMUTATION SUR ON.

N.B.

LE CODE RÉGLÉ EN USINE SE COMPOSE DE CINQ ZÉROS.



Groupe témoins (02_06)

Légende :

1. Voyants de point mort, couleur verte.
2. Voyant du feu de route, couleur bleue.
3. Voyant Cruise Control, couleur verte.
4. Voyant ABS, couleur orange.
5. Voyant MI, couleur orange.
6. Voyant des clignotants, couleur verte.
7. Voyant seuil de surrégime/changement de vitesse, couleur blanche/orange/rouge. Voyants MGCT, uniquement orange
8. Voyant antidémarrage, couleur rouge.
9. Voyant réserve de carburant, couleur orange,
10. Voyant MGCT, couleur orange.
11. Voyant d'alerte générale, couleur rouge.
12. Voyant de feux diurnes, couleur verte.
13. Voyant béquille latérale, couleur orange.

Display/écran digital (02_07, 02_08, 02_09, 02_10, 02_11, 02_12, 02_13)

N.B.

LE TABLEAU DE BORD EST POURVU D'UN CAPTEUR DE LUMINOSITÉ, QUI LUI PERMET DE PASSER DU MODE DIURNE AU MODE NOCTURNE EN FONCTION DE LA LUMINOSITÉ AMBIANTE ET DE MODIFIER LA COULEUR DU FOND, À CONDITION D'AVOIR PROGRAMMÉ LE MODE « AUTO » (AUTOMATIQUE) DANS LES FONCTIONS AVANCÉES.

- En tournant la clé de démarrage sur « KEY ON », sur le tableau de bord sont affichés pendant deux secondes (environ) :
 - Un autocollant dynamique de présentation.
 - Tous les voyants seront allumés.

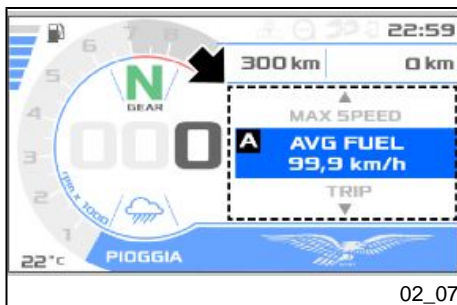

Le sélecteur MODE permet de naviguer dans les informations figurant dans le « journal de bord ».

Les informations suivantes apparaîtront sur l'écran numérique

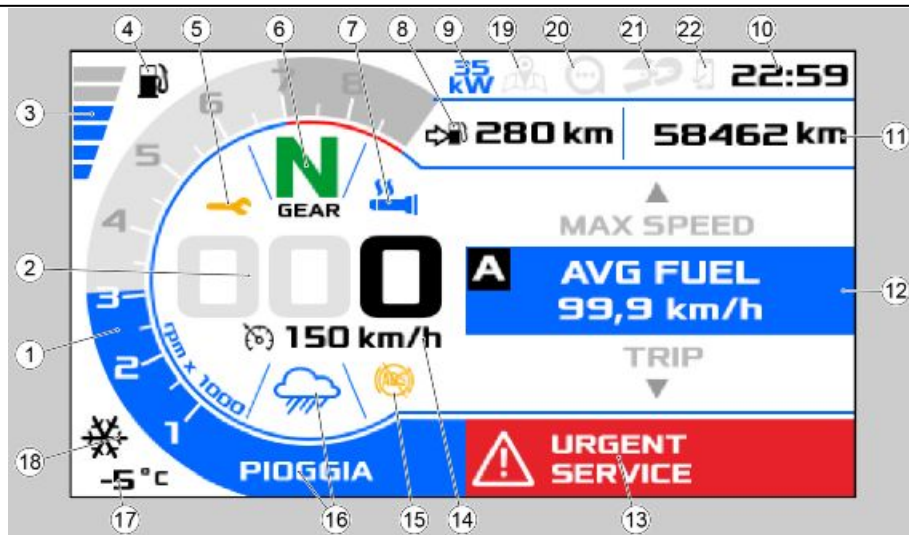

02_08

Légende :

- 1) Régime (tr/min x 1 000).
- 2) Vitesse (compteur de vitesse) (affichée en km/h ou en mph).
- 3) Indicateur de niveau de carburant.
- 4) Symbole réserve de carburant.
- 5) Icône d'entretien.
- 6) = rapport engagé (visible uniquement à moteur en marche et véhicule en mouvement)
- 7) Pognées chauffantes (si prévues) ;

- 8) km/mi résiduels à parcourir.
- 9) Indicateur de présence de cartographie à puissance réduite (35 kW).
- 10) Horloge (affichable en mode 24h ou 12h sans indication AM/PM).
- 11) Odomètre.
- 12) Journal de l'ordinateur de voyage.
- 13) Fenêtres contextuelles d'informations.
- 14) Cruise control.
- 15) Indication système ABS uniquement sur roue avant dans le seul mode « OFF ROAD ».
- 16) Mode de conduite sélectionné.
- 17) Température ambiante (affichée en °C ou en °F).
- 18) Indicateur alerte verglas (visible de -15 C° (5 F°) à +3 C° (37.4 F°)) / Indicateur alerte batterie (tension entre les pôles trop basse).

En présence de calculateur MGMP :

- 19) GPS/Navigateur (si activé)
- 20) Transmission de données avec smartphone.
- 21) Interphone pilote/passager.
- 22) Transmission audio avec smartphone avec lequel il est possible de faire des appels, donner des commandes locales et reproduire de la musique.



ICÔNE D'ENTRETIEN

Au dépassement des seuils des intervalles d'entretien, une icône portant le symbole d'une clé anglaise apparaît.

La réalisation des interventions d'entretien programmée laissée au soin des concessionnaires et des **Garages Agréés Moto Guzzi** permet d'éliminer cette indication.

ALERTE VERGLAS

Lorsque la température extérieure est inférieure ou égale à 3 °C (37,4 °F), jusqu'à un minimum de -15 °C (5 °F), le symbole d'alarme verglas s'affiche à l'écran en alternance avec l'alarme batterie (si active).

N.B.

L'INDICATION SUIVANTE N'EST PAS VISIBLE SUR L'ÉCRAN DE NAVIGATION.

ALARME VERGLAS

Lorsque la température extérieure est inférieure ou égale à 3 C° (37,4 F°), jusqu'à un minimum de -15 C° (5 F°), le symbole d'alarme verglas s'affiche, en alternance avec l'alarme batterie (si activée).



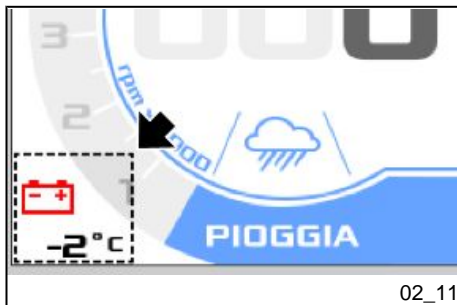

ALERTE BATTERIE

L'allumage du symbole de la batterie, en bas à gauche de l'afficheur numérique, indique un problème dans le système de recharge de la batterie même, en alternance avec l'alarme verglas (si active).

N.B.

L'INDICATION SUIVANTE N'EST PAS VISIBLE SUR L'ÉCRAN DE NAVIGATION.

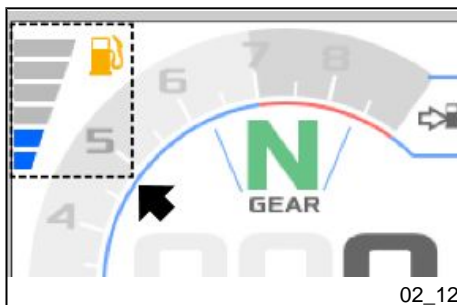

NIVEAU DE CARBURANT

Le niveau de carburant présent dans le réservoir est indiqué sur l'écran à travers une série de barres.

Lorsque le niveau de carburant descend sous la troisième barre, le symbole sur l'écran numérique devient orange et le voyant de niveau de carburant s'allume simultanément.

N.B.

SI LE VOYANT DE RÉSERVE DE CARBURANT CLIGNOTE À L'INSERTION DE LA CLÉ, LE CAPTEUR EST CASSÉ.

SI LE CAPTEUR DE RÉSERVE DE CARBURANT NE FONCTIONNE PAS CORRECTEMENT PENDANT LA MARCHÉ, L'ÉCRAN NUMÉRIQUE N'AFFICHE PLUS LES BARRES DE RÉFÉRENCE DE NIVEAU, SE RENDRE PAR CONSÉQUENT AUPRÈS D'UN concessionnaire officiel Moto Guzzi.

N.B.

L'INDICATION DU NIVEAU DE CARBURANT PEUT CHANGER EN FONCTION DE L'INCLINAISON DE LA MOTO, LORSQUE CELLE-CI EST PLACÉE SUR LA BÉQUILLE LATÉRALE OU EN MARCHÉ SUR DE LONGUES ASCENSIONS OU DE LONGUES DESCENTES .



02_13

La clé sur « KEY OFF », le témoin d'alerte générale clignote pour signaler l'activation du système antidémarrage. Pour réduire la consommation de la batterie, le clignotement de ce voyant s'arrête après environ 48 heures.



02_14

Alarmes (02_14, 02_15, 02_16, 02_17, 02_18, 02_19, 02_20, 02_21)

Si une anomalie est détectée, un texte différent selon la cause est affiché sur l'afficheur numérique.

Il est alors nécessaire de se rendre dans un concessionnaire officiel **Moto Guzzi** dans les plus brefs délais.

ALARME SERVICE

En cas d'anomalie relevée par le tableau de bord ou par la centrale électronique, le tableau de bord signale l'anomalie en affichant le message SERVICE et en allumant le témoin rouge d'alerte générale.



02_15

Si une anomalie liée à l'antidémarrage est détectée en phase d'allumage, le tableau de bord demandera de saisir le code d'utilisateur. Si le code est saisi correctement, le tableau de bord signalera l'anomalie en affichant le message SERVICE et en allumant le témoin rouge d'alerte générale.

ALARME URGENT SERVICE

Les anomalies graves sont signalées par le clignotement rapide (deux clignotements par seconde) du témoin d'alerte générale et par le message URGENT SERVICE sur l'afficheur numérique. Il est alors nécessaire de se rendre dans un concessionnaire officiel **Moto Guzzi** dans les plus brefs délais. Dans ces cas, la centrale active une procédure de sécurité limitant les prestations du véhicule pour permettre de se rendre à vitesse réduite dans un concessionnaire officiel **Moto Guzzi**. Selon le type d'anomalie, les performances peuvent être limitées de trois manières : a) en réduisant le couple maximum fourni ; b) en maintenant le moteur dans un ralenti légèrement accéléré (pendant ce type de fonctionnement, la commande d'accélérateur est désactivée) ; c) le régime du moteur oscille autour de 3 000 tours; dans cette condition la commande d'accélérateur permet une gestion limitée du couple.

N.B.

LA PRÉSENCE DE L'ANOMALIE « URGENT SERVICE » SUR L'AFFICHEUR NUMÉRIQUE EST ACCOMPAGNÉE DE L'ÉCLAIRAGE EN MODE CLIGNOTANT DES FEUX DE DÉTRESSE PENDANT 30 S POUR AVERTIR LES VÉHICULES QUI SUIVENT DU DANGER POTENTIEL ; CET ÉTAT DURE JUSQU'À CE QUE LE PILOTE ACTIVE LE CLIGNOTANT POUR SE GARER SUR LE BAS CÔTÉ.

Anomalie de l'huile

Si une anomalie de la pression d'huile est détectée, l'afficheur numérique présente le message « ALLARM OIL PRESSURE ».

ATTENTION

LA SIGNALISATION S'ACCOMPAGNE DU CLIGNOTEMENT DU TÉMOIN ROUGE DE L'ALERTE GÉNÉRALE.

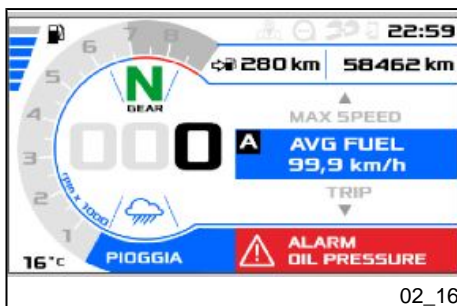

02_16

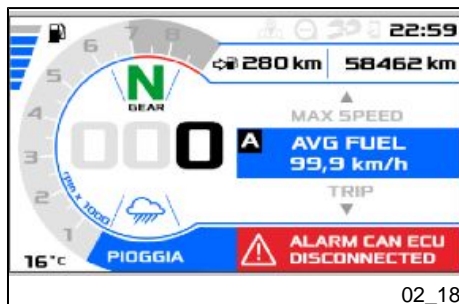
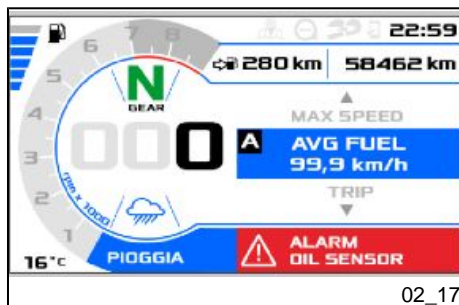

ARRÊTER LE VÉHICULE ET CONTACTER AU PLUS VITE UN Concessionnaire Moto Guzzi.

Si une anomalie du capteur de pression d'huile est détectée, l'afficheur numérique présente le message « ALLARM OIL SENSOR ».

ATTENTION

LA SIGNALISATION S'ACCOMPAGNE DU CLIGNOTEMENT DU TÉMOIN ROUGE D'ALERTE GÉNÉRALE.

AVERTISSEMENT

IL EST ALORS NÉCESSAIRE DE SE RENDRE CHEZ UN Concessionnaire Officiel Moto Guzzi dans les plus brefs délais.

Alarme de déconnexion de la centrale électronique

Si l'absence de connexion est détectée, le tableau de bord signale l'anomalie en affichant le message « ALARM CAN ECU DISCONNECTED » et en allumant le voyant d'alarme générale rouge.

N.B.

LA PRÉSENCE DE L'ERREUR « ALARM CAN ECU DISCONNECTED » SUR L'ÉCRAN NUMÉRIQUE EST ACCOMPAGNÉE DU CLIGNOTEMENT DES QUATRE CLIGNOTANTS AFIN D'AVERTIR LES VÉHICULES QUI SUIVENT D'UN POTENTIEL DANGER JUSQU'À L'ACTIONNEMENT DU CLIGNOTANT DROIT POUR PERMETTRE AU CONDUCTEUR DE SE GARER SUR LE BAS-CÔTÉ.

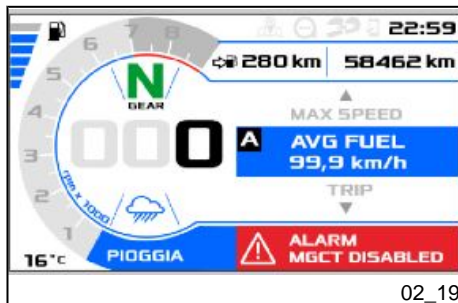

Alarme MGCT désactivée

L'alarme de désactivation du système MGCT est activée au cas où il y aurait un problème qui provoque la désactivation du système.

AVERTISSEMENT

CONDUIRE AVEC PRUDENCE ET SE RENDRE LE PLUS VITE POSSIBLE CHEZ UN Concessionnaire Officiel Moto Guzzi.

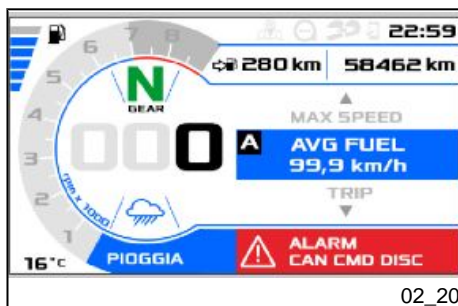

Alarme de débranchement de la ligne CAN du commodo de feux

L'alarme de débranchement de la ligne d'interface de l'interrupteur de feux gauche est activée au cas où il y aurait un problème qui provoque la désactivation de l'interrupteur de feux.

La présence de cette erreur entraîne le dysfonctionnement des clignotants, du Cruise Control et des poignées chauffantes (si présentes).

ATTENTION

LA SIGNALISATION S'ACCOMPAGNE DU CLIGNOTEMENT DU TÉMOIN ROUGE D'ALERTE GÉNÉRALE.

AVERTISSEMENT

CONDUIRE AVEC PRUDENCE ET SE RENDRE LE PLUS VITE POSSIBLE CHEZ UN Concessionnaire Officiel Moto Guzzi.



02_21

Alarmes antidémarrage

Pour les alarmes de l'antidémarrage, consulter le paragraphe spécifique « Le fonctionnement du système antidémarrage ». Le code d'erreur peut être variable.

Si une alarme est présente, il faut saisir le code d'utilisateur pour démarrer le véhicule.

ATTENTION

LA SIGNALISATION S'ACCOMPAGNE DU CLIGNOTEMENT DU TÉMOIN ROUGE D'ALERTE GÉNÉRALE.

AVERTISSEMENT

CONDUIRE AVEC PRUDENCE ET SE RENDRE LE PLUS VITE POSSIBLE CHEZ UN Concessionnaire Officiel Moto Guzzi.

Sélection cartographies (02_22, 02_23, 02_24)

ATTENTION

EN MODE NAVIGATEUR, L'AFFICHAGE DU « RIDING MODE » (MODE DE CONDUITE) ACTIF NE SERA PAS VISIBLE.



02_22

Le calculateur moteur propose 5 « Riding Mode » différents pour gérer l'accélérateur électronique, affichés comme suit dans la partie centrale inférieure de l'afficheur numérique :

- **TOUT-TERRAIN (OFF ROAD)**
- **SPORT (SPORT)**
- **ROUTE (ROAD)**
- **PLUIE (RAIN)**
- **PERSONNALISÉ (CUSTOM)**

Le mode **ROAD** est conçu pour un usage touristique du véhicule.

Le mode **SPORT** est conçu pour un usage plus dynamique du véhicule.

Le mode **CUSTOM** peut être configuré par l'utilisateur, comme indiqué dans la section « FONCTIONS AVANCÉES ».



02_23

Le mode **OFF ROAD** n'est pas adapté à une utilisation sur route. Il est conçu pour être utilisé sur diverses surfaces à faible adhérence.

ATTENTION

IL EST RECOMMANDÉ D'UTILISER CE MODE SUR DES SURFACES À FAIBLE ADHÉRENCE. IL EST RECOMMANDÉ POUR UNE UTILISATION HORS ROUTE.

LE CONTRÔLE DE TRACTION EST PEU INVASIF.

CE N'EST QUE DANS CE MODE QUE LE SYSTÈME ABS RESTE ACTIF EXCLUSIVEMENT POUR LA ROUE AVANT ET LE SYMBOLE DÉDIÉ S'AFFICHE SUR L'ÉCRAN NUMÉRIQUE POUR RAPPELER AU CONDUCTEUR DE PORTER UNE ATTENTION PARTICULIÈRE.

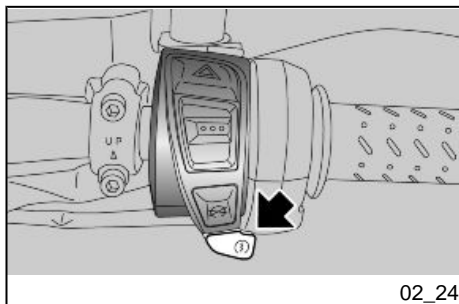

02_24

Le mode **RAIN** est conçu pour une utilisation du véhicule sur des surfaces mouillées ou à faible adhérence. Le système fournit le couple moteur en douceur pour éviter une perte d'adhérence. Dans ce mode, les performances de la moto sont réduites et il n'est donc pas possible d'atteindre la vitesse maximale.

IL EST TOUJOURS RECOMMANDÉ DE FAIRE TRÈS ATTENTION SUR LES SURFACES À FAIBLE ADHÉRENCE.

Pour basculer entre les différents modes de conduite, appuyer sur le bouton de démarrage qui, 3 secondes après le démarrage du moteur, acquiert la fonction de « Bouton de sélection du mode de conduite ».

ATTENTION

LA PROCÉDURE DE SÉLECTION DU MODE DE CONDUITE N'EST ACTIVE QUE LORSQUE LE MOTEUR TOURNE ET QUE LA COMMANDE D'ACCÉLÉRATEUR EST RELÂCHÉE. IL EST ÉGALEMENT POSSIBLE D'EFFECTUER CETTE PROCÉDURE AVEC LA MOTO EN MARCHÉ ET LA COMMANDE D'ACCÉLÉRATEUR RELÂCHÉE.

LE CAS ÉCHÉANT, IL EST ÉGALEMENT POSSIBLE D'EFFECTUER LA PROCÉDURE AVEC L'ACCÉLÉRATEUR ACTIONNÉ, MAIS LE PASSAGE EFFECTIF AU NOUVEAU MODE DE CONDUITE SÉLECTIONNÉ N'AURA LIEU QUE LORSQUE L'ACCÉLÉRATEUR EST RELÂCHÉ. DANS CE CAS, L'ICÔNE CLIGNOTE.

Pour changer de mode de conduite, procéder comme suit :

- Appuyer pour la première fois sur le bouton : le symbole du mode de conduite actuellement appliqué clignote.
- Appuyer une deuxième fois sur le bouton dans les 1,5 s à partir de la première fois : le mode de conduite suivant sera sélectionné, toujours clignotant. Si l'on laisse passer plus de 1,5 s sans appuyer à nouveau sur le bouton (sinon le mode de conduite suivant serait sélectionné) et sans actionner l'accélérateur, le nouveau mode de conduite sera mis en surbrillance en permanence, ce qui signifie qu'il a été appliqué à tous les effets.

ATTENTION

SI L'ACCÉLÉRATEUR EST ACTIONNÉ LORSQUE LE NOUVEAU MODE DE CONDUITE SOUHAITÉ CLIGNOTE SUR L'AFFICHEUR (C'EST-À-DIRE QU'IL EST ENCORE EN PHASE D'ACCEPTATION PAR LE CALCULATEUR), LE NOUVEAU MODE DE CONDUITE CHOISI NE SERA EFFECTIVEMENT APPLIQUÉ QU'APRÈS LE RELÂCHEMENT DE L'ACCÉLÉRATEUR.

SI LA PROCÉDURE EST EFFECTUÉE AVEC L'ACCÉLÉRATEUR ACTIONNÉ, LE NOUVEAU MODE DE CONDUITE CHOISI CONTINUERA DE CLIGNOTER JUSQU'À CE QUE L'ACCÉLÉRATEUR SOIT RELÂCHÉ.

Touches de commande (02_25, 02_26, 02_27)

BOUTONS DE COMMANDE

- Déplacer le sélecteur « MODE » vers le haut ou vers le bas pour faire défiler et afficher le nom de la donnée sur l'écran à l'intérieur du journal de voyage.

- Appuyer longuement sur le centre du sélecteur « MODE » pour remettre à zéro les données, à l'exception de la fonction « FUEL ».

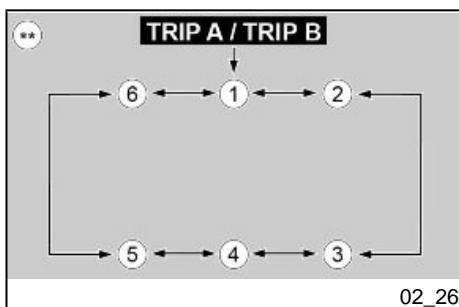
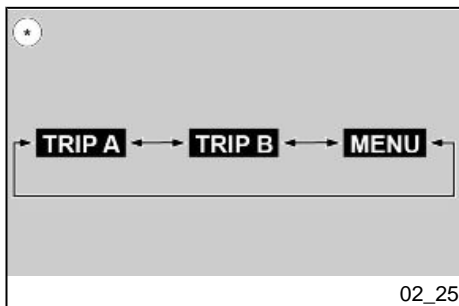

Journal de voyage A et B (Trip A et Trip B)

Deux journaux de voyage sont disponibles (*).

En appuyant sur le centre du sélecteur « MODE », le JOURNAL DE VOYAGE A (TRIP A), le JOURNAL DE VOYAGE B (TRIP B) et le MENU s'affichent de manière cyclique.

Dans les deux journaux, une pression courte sur le sélecteur « MODE » vers le haut ou vers le bas permet d'afficher successivement les informations suivantes (**):

- (1) TRIP
- (2) FUEL
- (3) AVG FUEL
- (4) AVG SPEED
- (5) MAX SPEED
- (6) TIME

Dans toutes les fonctions une pression longue centrale sur le sélecteur « MODE » remet à zéro les indications mémorisées dans le JOURNAL DE VOYAGE (TRIP) actif et à l'exception de la fonction « FUEL ».



Fonctions avancées (02_27, 02_28, 02_29, 02_30, 02_31, 02_32, 02_33, 02_34, 02_35, 02_36, 02_37, 02_38, 02_39, 02_40, 02_41, 02_42, 02_43, 02_44, 02_45, 02_46, 02_47, 02_48, 02_49, 02_50, 02_51, 02_52, 02_53, 02_54, 02_55, 02_56, 02_57, 02_58, 02_59, 02_60, 02_61, 02_62, 02_63, 02_64, 02_65, 02_66, 02_67, 02_68, 02_69, 02_70, 02_71, 02_72, 02_73, 02_74, 02_75, 02_76, 02_77)

Les fonctions avancées se composent de deux options : **MENU** et **CUSTOM MODE**. Il est possible de faire défiler les deux options en appuyant brièvement sur le bouton MODE au centre.

MENU

Le menu de configuration, après avoir été sélectionné, est accessible à vitesse nulle en appuyant longuement sur le sélecteur MODE au centre, directement depuis l'écran principal.

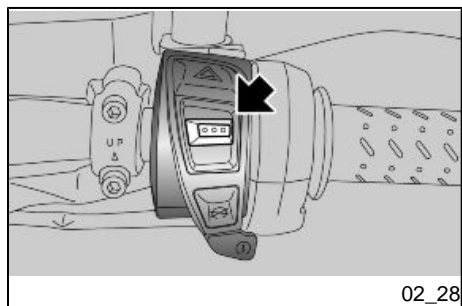

L'organigramme ci-dessous représente la structure du menu.

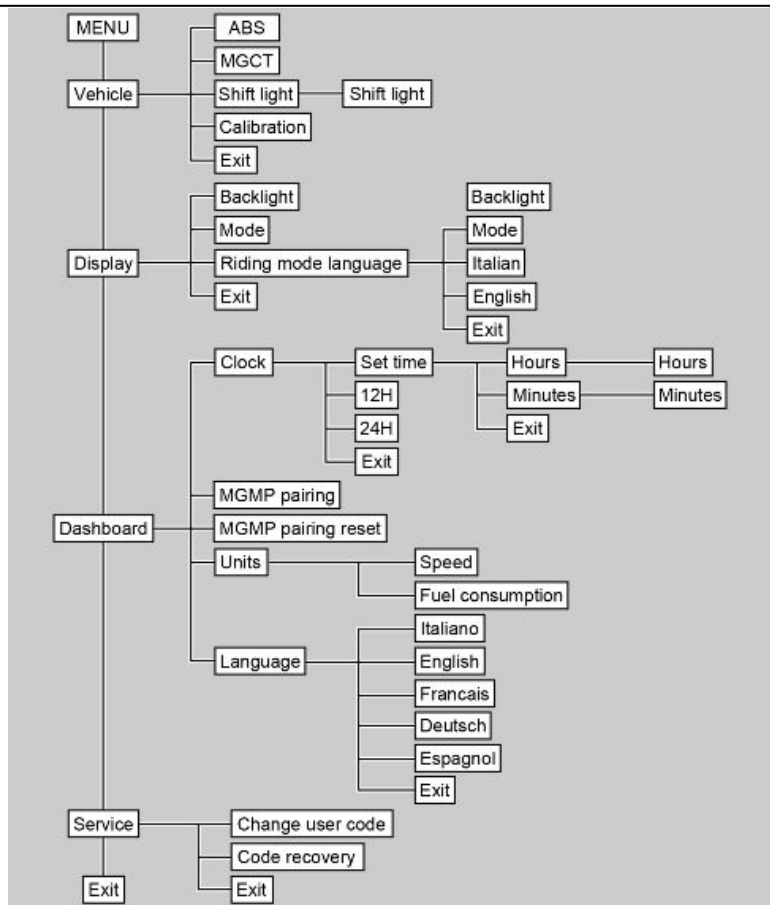



Le menu comprend les options suivantes :

- 1) Vehicle (Véhicule)
- 2) Display (Écran)
- 3) Dashboard (Tableau de bord)
- 4) Service (Entretien)
- 5) Exit (Quitter)



1) Vehicle (Véhicule)

Le menu « Vehicle » comprend les options suivantes :

- 1.1) ABS
- 1.2) MGCT (Moto Guzzi Controllo Trazione)
- 1.3) Shift light (Changement de rapport)
- 1.4) Calibration (Calibrage)
- 1.5) Exit (Quitter)

Les fonctions du menu « Vehicle » sont décrites dans les paragraphes suivants.

Pour revenir au « MENU » principal, appuyer brièvement sur le sélecteur MODE au centre sur l'option « Exit ».

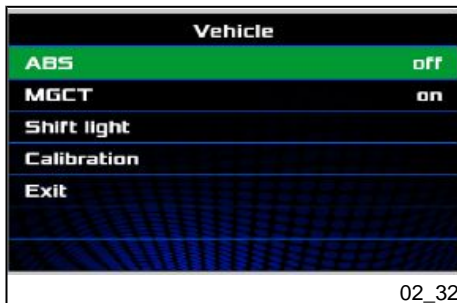

1.1) ABS

Cette fonction permet de désactiver le système ABS normalement actif (ON).

En appuyant brièvement sur le sélecteur MODE au centre, la fonction est désactivée (OFF) et en appuyant à nouveau, elle est réactivée.

La désactivation n'est possible que lorsque le véhicule est en mode OFF ROAD. En cas de changement de mode de conduite, l'ABS est réactivé.

Pour revenir au « MENU », appuyer brièvement sur le sélecteur MODE au centre sur l'option « Exit »

ATTENTION

LA DÉSACTIVATION EST UNIQUEMENT TEMPORAIRE, LE SYSTÈME EST TOUJOURS ACTIF LORS DE LA MISE EN CONTACT AVEC LA CLÉ.

ATTENTION

LA DÉSACTIVATION N'EST POSSIBLE QUE LORSQUE LE VÉHICULE EST EN MODE OFF ROAD. EN CAS DE CHANGEMENT DE MODE DE CONDUITE, L'ABS EST RÉACTIVÉ.

EN CAS DE DÉSACTIVATION, LE VOYANT ABS SERA ALLUMÉ EN PERMANENCE.

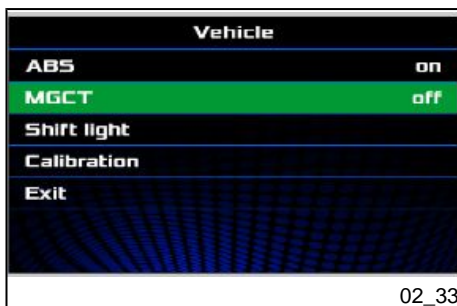

1.2) MGCT (Moto Guzzi Controllo Trazione)

Cette fonction permet de désactiver le système MGCT normalement actif (ON).

En appuyant brièvement sur le sélecteur MODE au centre, la fonction est désactivée (OFF) et en appuyant à nouveau, elle est réactivée.

Pour revenir au « MENU », appuyer brièvement sur le sélecteur MODE au centre sur l'option « Exit »



ATTENTION

LA DÉSACTIVATION EST UNIQUEMENT TEMPORAIRE, LE SYSTÈME EST TOUJOURS ACTIF LORS DE LA MISE EN CONTACT AVEC LA CLÉ.

1.3) Shift light (Changement de rapport)

Cette fonction permet de régler le seuil de régime au-dessus duquel les voyants spécifiques s'allumeront.

Appuyer brièvement sur le sélecteur MODE au centre pour mettre en surbrillance la fonction en rouge. En le déplaçant vers le haut ou vers le bas, il est possible de modifier le seuil.

Pour quitter la fonction de modification, appuyer brièvement sur le sélecteur MODE au centre.

Pour revenir au « MENU » principal, appuyer brièvement sur le sélecteur MODE au centre sur l'option « Exit ».

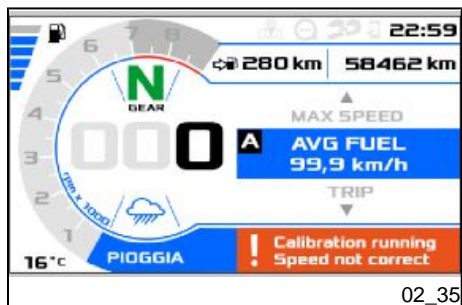

1.4) Calibration (Calibrage)

Lorsque la fonction Calibration est sélectionnée (véhicule à l'arrêt), un écran avec la description suivante apparaît en bas à droite de l'afficheur :

Calibration running Speed not correct

ATTENTION

LE VOYANT MGCT S'ALLUME POUR INDiquer QUE LE SYSTÈME EST DÉSACTIVÉ



Pour calibrer le système MGCT (Moto Guzzi Control Traction), rouler sur un tronçon de route plat et droit pendant environ 10 secondes, en deuxième vitesse à une allure de 30 +/- 2 km/h (18.64 +/- 1.24 mph), jusqu'à ce que le message « Calibration running Hold speed » (Calibrage en cours, maintenir la vitesse) s'affiche sur l'écran numérique.



Si le calibrage se termine avec succès, le message « Calibration done Key OFF » (Calibrage terminé, mettre la clé sur OFF) s'affichera.

N.B.

LORSQUE LE MESSAGE « Calibration done Key OFF » DISPARAÎT DE L'ÉCRAN, POUR TERMINER LA PROCÉDURE DE CALIBRAGE, ARRÊTER LE VÉHICULE ET COUPER LE CONTACT PENDANT AU MOINS 60 SECONDES.

DE CETTE FAÇON, LE CALIBRAGE EST STOCKÉ PAR LE CALCULATEUR.

N.B.

L'OPÉRATION DE CALIBRAGE PERMET D'OPTIMISER LE FONCTIONNEMENT DU SYSTÈME MGCT EN CAS DE MODIFICATION DU TYPE DE PNEUS.

N.B.

POUR ANNULER L'OPÉRATION DE CALIBRAGE, COUPER LE CONTACT.

LORSQUE LE CALIBRAGE EST EFFECTUÉ, LE SYSTÈME MGCT EST AUTOMATIQUEMENT RÉACTIVÉ (S'IL A ÉTÉ PRÉCÉDEMMENT DÉACTIVÉ).

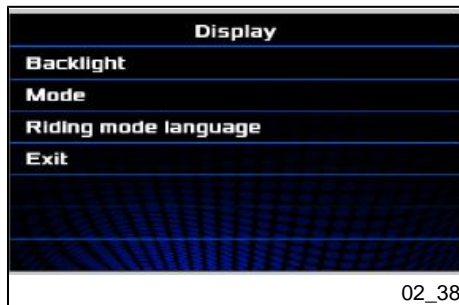

2) Display (Écran)

Le menu « Display » comprend les options suivantes :

- 2.1) Backlight (Rétroéclairage)
- 2.2) Mode
- 2.3) Riding mode language (Langue du mode de conduite)
- 2.4) Exit (Quitter)

Les fonctions du menu « Display » sont décrites dans les paragraphes suivants.

Pour revenir au « MENU » principal, appuyer brièvement sur le sélecteur MODE au centre sur l'option « Exit ».

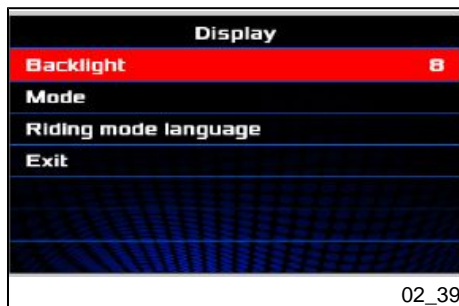

2.1) Backlight (Rétroéclairage)

Cette fonction permet de modifier le rétroéclairage de l'écran numérique, en le réglant sur une valeur allant de 1 à 10.

En appuyant brièvement sur le sélecteur MODE au centre, la fonction « Backlight » est mise en évidence en rouge. Déplacer brièvement le sélecteur MODE vers le haut ou vers le bas pour augmenter ou diminuer l'intensité du rétroéclairage.

Appuyer à nouveau sur le sélecteur MODE pour confirmer la valeur réglée et quitter la fonction de modification.

Pour revenir au menu « Display », sélectionner l'option « EXIT » dans le menu et appuyer brièvement sur le sélecteur MODE au centre.

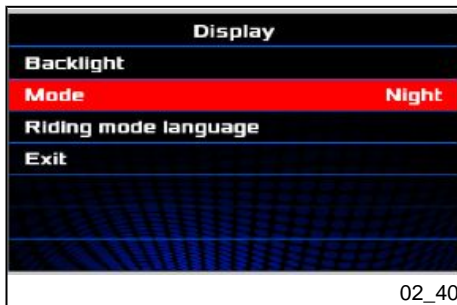

2.2) Mode

Cette fonction permet de modifier le mode d'affichage de l'écran numérique :

- AUTO.
- DAY (Jour).
- NIGHT (Nuit).

En appuyant brièvement sur le sélecteur MODE au centre, la fonction « Mode » est mise en évidence en rouge. Déplacer brièvement le sélecteur MODE vers la gauche ou vers la droite pour sélectionner le mode préféré.

Appuyer à nouveau sur le sélecteur MODE pour confirmer la sélection et quitter la fonction de modification.

Pour revenir au menu « Display », sélectionner l'option « EXIT » dans le menu et appuyer brièvement sur le sélecteur MODE au centre.



2.3) Riding mode language (langue du mode de conduite)

Cette fonction permet de changer la langue d'affichage du mode de conduite sur l'affichage numérique :

- Italian (Italien).
- English (Anglais).
- Exit (Quitter).

Déplacer brièvement le sélecteur MODE vers le haut ou vers le bas pour sélectionner la langue préférée, confirmée par la coche latérale « V ».

Pour revenir au menu « Display », sélectionner l'option « EXIT » dans le menu et appuyer brièvement sur le sélecteur MODE au centre.



3) Dashboard (Tableau de bord)

Le menu « Dashboard » comprend les options suivantes :

- 3.1) Clock (Horloge).
- 3.2) MGMP pairing (Jumelage MGMP).
- 3.3) MGMP pairing reset (Réinitialiser le jumelage MGMP).
- 3.4) Units (Unités de mesure).
- 3.5) Languages (Langue).
- 3.6) Exit (Quitter).

Les fonctions du menu « Dashboard » sont décrites dans les paragraphes suivants.

Pour revenir au « MENU » principal, appuyer brièvement sur le sélecteur MODE au centre sur l'option « Exit ».



3.1) Clock (Horloge)

Le menu « Clock » comprend les options suivantes :

- 3.1.1) Set time (Régler l'heure)
- 3.1.2) 12H
- 3.1.3) 24H
- 3.1.4) Exit (Quitter)

Les fonctions du menu « Clock » sont décrites dans les paragraphes suivants.

Pour revenir au « MENU » principal, appuyer brièvement sur le sélecteur MODE au centre sur l'option « Exit ».



3.1.1) Set time (Réglér l'heure)

Ce menu permet de régler l'horloge et il est divisé à son tour en plusieurs options :

3.1.1.1) Hours (Heures)

3.1.1.2) Minutes

3.1.1.3) Exit (Quitter)

Les fonctions du menu « Set time » sont décrites dans les paragraphes suivants.

Pour revenir au menu « Clock », appuyer brièvement sur le sélecteur MODE au centre sur l'option « Exit ».



3.1.1.1) Hours (Heures)/3.1.1.2) Minutes (Minutes)

Pour pouvoir modifier la valeur de l'une des deux fonctions sélectionnées, appuyer brièvement sur le sélecteur MODE au centre. L'arrière-plan de la fonction sélectionnée apparaîtra en rouge.

Déplacer brièvement le sélecteur MODE vers le haut ou vers le bas pour modifier sa valeur.

Pour quitter la fonction de modification, appuyer brièvement sur le sélecteur MODE.

Pour revenir au menu « Clock », appuyer brièvement sur le sélecteur MODE au centre sur l'option « Exit ».

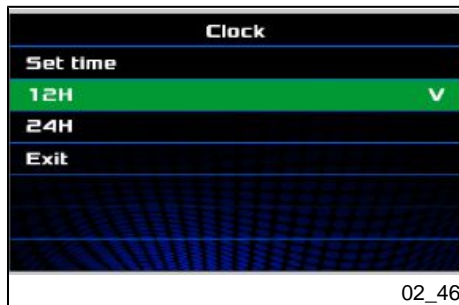

3.1.2) 12H/3.1.3) 24H

Pour activer le format d'affichage de l'heure 12H ou 24H, appuyer brièvement sur le sélecteur MODE au centre sur le format préféré. La sélection effectuée est confirmée par la coche latérale « V ».

Pour revenir au menu « Dashboard », appuyer brièvement sur le sélecteur MODE au centre sur l'option « Exit ».

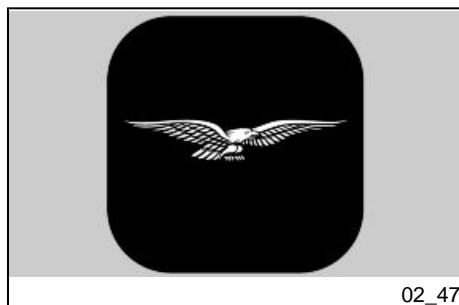

3.2) MGMP pairing (Jumelage MGMP) (selon la version)

Le véhicule est équipé du calculateur « **MOTO GUZZI MIA** » qui communique via Bluetooth avec le smartphone. En utilisant l'application « **MOTO GUZZI** » installée sur le smartphone, il est possible d'échanger des données avec le véhicule et de gérer le contenu multimédia. Une fois la connexion établie entre le calculateur et le smartphone, les fonctions suivantes peuvent être gérées directement à partir de l'afficheur numérique du véhicule :

- les appels ;
- la lecture de la musique ;
- la navigation GPS.

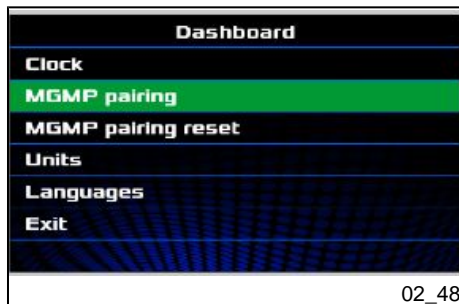

Mettre en surbrillance la fonction « **MGMP pairing** » et appuyer brièvement sur le sélecteur MODE au centre.



Le message de confirmation de l'autorisation de jumelage avec le smartphone s'affiche sur l'écran numérique. Activer la recherche Bluetooth sur le smartphone, sélectionner le dispositif « **BT-ROUTER** », saisir le mot de passe « **0000** » si nécessaire et appuyer sur « Associer ».



Le dispositif « **BT-ROUTER** » sera visible sur le smartphone dans la liste des dispositifs associés. Attendre que l'écran numérique se connecte automatiquement au smartphone. **NE PAS forcer la connexion depuis le téléphone.** L'icône du smartphone sur l'écran indique une communication active. **Autoriser le partage des contacts et des notifications lorsque cela est demandé. Ces autorisations sont nécessaires pour afficher le nom de l'appelant sur l'écran.**

N.B.

LORS DU PREMIER JUMELAGE ENTRE L'ÉCRAN ET LE SMARTPHONE, LA SYNCHRONISATION DES CONTACTS PEUT PRENDRE UN PEU PLUS DE TEMPS.

LA CONNEXION RÉUSSIE ENTRE LE SMARTPHONE ET LE VÉHICULE SERA SIGNALÉE PAR L'ÉCLAIRAGE DE L'ICÔNE DU SMARTPHONE SUR L'AFFICHEUR.



CONNEXION ENTRE L'APPLICATION ET L'AFFICHEUR NUMÉRIQUE

Rechercher l'application « **MOTO GUZZI** » sur le Play Store ou l'App Store et l'installer. Créer un compte en suivant les instructions. Sélectionner « **Autoriser** » lors des demandes de gestion de la position et des notifications.

JUMELAGE D'OREILLETES BLUETOOTH

Les fonctions multimédia peuvent être utilisées à l'aide du sélecteur MODE en associant une oreillette Bluetooth à l'afficheur numérique via l'application « **MOTO GUZZI** ». Après l'association, il sera en effet possible de répondre ou de rejeter des appels, d'activer des commandes vocales et de contrôler la musique sur le smartphone.



Activer le mode « **Pairing** » de l'oreillette Bluetooth à associer (se référer aux instructions du dispositif). Appuyer sur l'icône Bluetooth sur l'écran principal de l'application « **MOTO GUZZI** » et lancer une nouvelle recherche de dispositifs jusqu'à afficher l'oreillette. Sélectionner l'oreillette Bluetooth, cocher l'option « **Mains-libres/oreillette pilote** » et appuyer sur « **Associer** ». La connexion réussie est indiquée par l'icône du casque affichée sur l'afficheur numérique. En cas d'échec du jumelage, effectuer une nouvelle recherche.

Répéter l'opération pour connecter un deuxième appareil. Dans ce cas, si l'opération est réussie, l'icône du casque numéro 2 sera surlignée en bleu sur l'afficheur numérique.



02_53

Aucune fonction multimédia ne pourra être commandée depuis le guidon du véhicule en l'absence d'oreillettes Bluetooth ou si celles-ci sont directement connectées au smartphone. **L'association de l'oreillette Bluetooth au véhicule est possible uniquement via l'application « MOTO GUZZI » et il est nécessaire qu'elle soit connectée au véhicule pour profiter correctement des fonctions multimédia du système. C'est pour cette raison que les oreillettes qui se connectent automatiquement au smartphone (ex. : Apple Airpod) ne sont pas compatibles.**

Si l'association entre le smartphone et le véhicule ne fonctionne pas, procéder comme suit :

- Redémarrer le smartphone.
- Mettre la clé de contact sur « **OFF** », puis sur « **ON** ». Attendre la fin de l'animation sur l'afficheur.

Si l'icône du smartphone sur l'écran ne s'allume pas après environ 1 minute, procéder comme suit:

- Ouvrir « **MOTO GUZZI** » et sélectionner « **Connexion** ».
- Sélectionner le véhicule dans la liste de ceux proposés et suivre les instructions sur l'appareil.
- Une fois connecté à l'application, sélectionner l'icône Bluetooth qui apparaîtra sur l'écran principal.
- Ouvrir le menu des dispositifs Bluetooth.
- Sélectionner « **Configurer** » et effacer tous les dispositifs associés, en laissant le dispositif utilisé en dernier.
- Vérifier si l'icône de l'application sur l'écran est éteinte.
- Mettre la clé de contact sur « **OFF** » puis sur « **ON** » et attendre que l'animation se termine sur l'écran.
- L'écran affiche le message « **Aucun appareil connecté** ».
- Répéter la procédure d'association depuis le début.

N.B.

NOUS RAPPELONS QUE, POUR RECONNECTER L'APPLI AU VÉHICULE, IL FAUDRA :

- **SUR iOS, SUPPRIMER L'APPLICATION INSTALLÉE PRÉCÉDEMMENT ET LA RÉINSTALLER.**
- **SUR ANDROID, EFFACER LES DONNÉES DE L'APPLICATION À PARTIR DU MENU DE GESTION DES APPLICATIONS (POUR REMETTRE L'APPLICATION À L'ÉTAT INITIAL ET EXÉCUTER À NOUVEAU L'IDENTIFICATION (LOGIN) ET LA PREMIÈRE CONNEXION AU VÉHICULE).**
- **EN CAS DE CONNEXION À UN NOUVEAU VÉHICULE, IL EST NÉCESSAIRE DE SUPPRIMER LE BT-ROUTER PRÉCÉDENT DES DISPOSITIFS JUMELÉS.**

N.B.

IL EST RECOMMANDÉ D'ASSOCIER AU MAXIMUM 2 SMARTPHONES ET 2 OREILLETES AU MÊME VÉHICULE POUR OPTIMISER LE FONCTIONNEMENT DU SYSTÈME.

EN CAS D'ASSOCIATION DU SECOND SMARTPHONE, UN DÉLAI SUPÉRIEUR (PLUS DE 30 SECONDES) S'AVÉRERA NÉCESSAIRE POUR SE CONNECTER AU BT-ROUTER. UNE FOIS QUE LE SMARTPHONE EST CONNECTÉ AU « BT-ROUTER », LE SYSTÈME D'EXPLOITATION DEMANDE L'ACCÈS AUX CONTACTS ET AUX NOTIFICATIONS; DONNER L'AUTORISATION POUR AFFICHER SUR L'AFFICHEUR LES NOMS DES APPELANTS.

Opération obligatoire dans les versions iOS 10.0 et supérieures

Si le « **BT-ROUTER** » ne demande pas automatiquement l'autorisation d'accéder aux notifications, il faudra procéder comme suit :

- Accéder au menu : « Réglages » > « Bluetooth » > « Dispositifs du téléphone ».
- Sélectionner « **BT-ROUTER** », sélectionner « Info » et activer les options manuellement.

GESTION INTERPHONE ET COMMANDES VOCALES

Le système « **MOTO GUZZI** » gère la connexion interphone/smartphone après activation par l'utilisateur.



IL EST CONSEILLÉ D'EFFECTUER LES PROCÉDURES D'ACTIVATION/DÉSACTIVATION AVEC LE VÉHICULE À L'ARRÊT POUR DES QUESTIONS DE SÉCURITÉ.



Pour activer la fonction « INTERCOM », depuis l'écran principal, il faut déplacer le sélecteur MODE vers le bas pendant un long moment.

Pendant une période de temps limitée une fenêtre contextuelle « INTERPHONE ACTIVATED » sera visible sur l'afficheur numérique.



Il sera ensuite possible de vérifier le niveau du volume reproduit à l'aide du sélecteur MODE avant que la fenêtre contextuelle ne disparaisse.

Ensuite, l'icône « interphone » sera allumée.



02_56

Un autre long déplacement du sélecteur MODE vers le bas désactive la connexion, affichant le message « INTERPHONE DEACTIVATED » sur l'écran numérique.



02_57

Pour activer la fonction « VOICE » qui permet d'utiliser le smartphone en donnant des commandes vocales via les combinés (ex. Siri ou Assistant Google), appuyer longuement sur le bouton d'activation des poignées chauffantes.



LA FONCTION « VOICE » NE PEUT PAS ÊTRE ACTIVÉE SI LA FONCTION « INTERCOM » EST DÉJÀ ACTIVÉE.



02_58

3.3) MGMP pairing reset (Réinitialiser le jumelage MGMP)

Cette fonction permet de réinitialiser la fonction de jumelage et donc de supprimer tous les appareils précédemment enregistrés.

N.B.

METTRE LA CLÉ SUR OFF/ON POUR VALIDER L'OPÉRATION. CLÉ SUR ON, LE MESSAGE « NO PAIRED PHONES FOUND » (TÉLÉPHONE NON ASSOCIÉ) SERA AFFICHÉ.

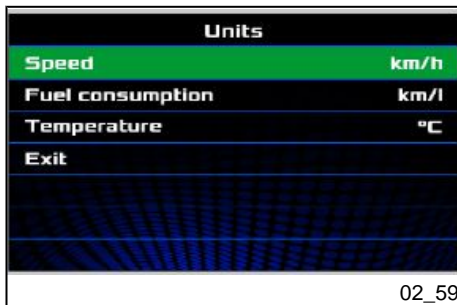

3.4) Units (Unités de mesure)

Ce menu permet de modifier les réglages d'affichage des unités de mesure et il est divisé en plusieurs options :

3.4.1) Speed (Vitesse)

3.4.2) Fuel consumption (Consommation de carburant)

3.4.3) Temperature (Température)

3.4.4) Exit (Quitter)

Pour revenir au menu « Dashboard », sélectionner l'option « EXIT » dans le menu et appuyer brièvement au centre du sélecteur MODE.



3.4.1) Speed (Vitesse)

Pour activer l'unité de mesure souhaitée, exprimée en km/h ou en MPH, sélectionner l'unité et appuyer brièvement sur le sélecteur MODE au centre. La sélection effectuée est confirmée par la coche latérale « V »

Pour revenir au menu « Units », appuyer brièvement sur le sélecteur MODE au centre sur l'option « Exit ».

N.B.

SI L'UNITÉ DE MESURE A ÉTÉ MODIFIÉE PAR RAPPORT À LA VALEUR RÉGLÉE EN USINE, À CHAQUE MISE EN CONTACT, L'UNITÉ DE MESURE DE LA VITESSE CLIGNOTE PENDANT 30 SECONDES.

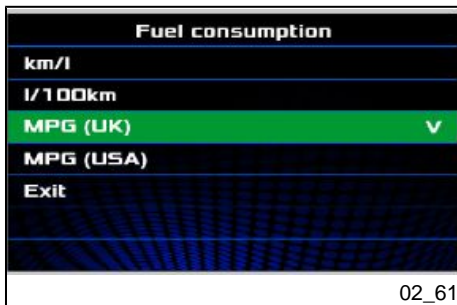

3.4.2) Fuel consumption (Consommation de carburant)

Pour activer l'unité de mesure souhaitée, en référence à la consommation de carburant, après l'avoir sélectionnée, appuyer brièvement sur le sélecteur MODE au centre. La sélection effectuée est confirmée par la coche latérale « V »

Pour revenir au menu « Units », appuyer brièvement sur le sélecteur MODE au centre sur l'option « Exit ».

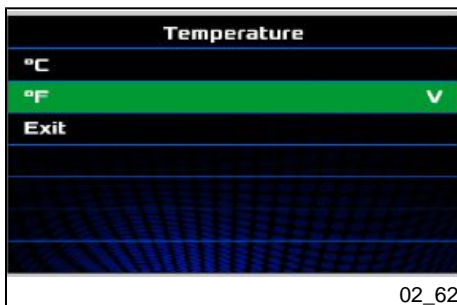

3.4.3) Temperature (Température)

Pour activer l'unité de mesure souhaitée, en référence à la température ambiante, appuyer brièvement sur le sélecteur MODE au centre sur la valeur souhaitée. La sélection effectuée est confirmée par la coche latérale « V ».

Pour revenir au menu « Units », appuyer brièvement sur le sélecteur MODE au centre sur l'option « Exit ».



3.5) Languages (Langue)

Ce menu permet de configurer la langue d'affichage du tableau de bord.

Pour activer la langue souhaitée, appuyer brièvement sur le sélecteur MODE au centre sur la langue souhaitée. La sélection effectuée est confirmée par la coche « V ».

Pour revenir au menu « Units », appuyer brièvement sur le sélecteur MODE au centre sur l'option « Exit ».



02_64

4) Service (Entretien)

Le menu « Service » comprend les options suivantes :

- 4.1) Change user code (Modification du code)
- 4.2) Code recovery (Réinitialisation du code)
- 4.3) Exit (Quitter)

Les fonctions du menu « Service » sont décrites dans les paragraphes suivants.

Pour revenir au « MENU » principal, appuyer brièvement sur le sélecteur MODE au centre sur l'option « Exit ».



02_65

4.1) Change user code (Modification du code)

Cette fonction est utilisée quand on dispose d'un ancien code et qu'on souhaite le modifier. Le code utilisateur permet de démarrer le véhicule même si le système antidémarrage est défectueux. Quand le véhicule est neuf, le code utilisateur a cinq zéro (00000) et le message d'avertissement « INSERT CODE » s'affiche sur l'écran pendant dix secondes.

Avec cette fonction il est possible de modifier le code et enlever ce message.

Sur la valeur la plus à gauche de l'affichage, une valeur de 0 à 9 sera affichée (modifiable en déplaçant le sélecteur MODE vers le haut ou vers le bas). Confirmer la sélection par une pression courte centrale sur le sélecteur MODE. Répéter l'opération pour tous les chiffres. Après confirmation, le nouveau code s'affichera sur l'écran en permanence de façon à ce que l'utilisateur puisse le vérifier. Pour déverrouiller le tableau de bord, il faut effectuer un cycle de CLÉ OFF - CLÉ ON. Il sera ensuite possible de modifier le dernier code saisi. Revenir dans les paramètres, saisir le dernier code utilisateur utilisé (OLD CODE), puis saisir le nouveau code utilisateur (NEW CODE) comme décrit plus haut.



02_66

4.2) Code recovery (Réinitialisation du code)

Cette fonction doit être utilisée pour modifier le code utilisateur sans en avoir un à disposition. Pour cette fonction, il faut utiliser les deux clés mémorisées dans le véhicule.

Lorsque la fonction est activée, appuyer brièvement sur le sélecteur MODE au centre pour afficher l'écran « INSERT KEY 1 » sur l'afficheur, ce qui signale que le système demande de reconnaître la première clé. Insérer la clé : si celle-ci est reconnue dans un délai de vingt secondes, le message « INSERT KEY 2 » s'affichera sur l'écran. Insérer la deuxième clé : si celle-ci est également reconnue, le tableau de bord réinitialisera le code utilisateur au code initial de cinq zéros (00000). Saisir le nouveau code utilisateur comme indiqué pour le réglage « CHANGE USER CODE ».



02_67

CUSTOM MODE

La fonction Custom Mode, après avoir été sélectionnée, est accessible à vitesse nulle en appuyant longuement sur le sélecteur MODE au centre, directement depuis l'écran principal.



Cette fonction permet de régler les paramètres du MODE DE CONDUITE du même nom, qui peuvent à leur tour être sélectionnés à l'aide de la fonction « SÉLECTION DES CARTOGRAPHIES ».

Les paramètres sélectionnables sont :

- 1) Engine map (Cartographie du moteur)
- 2) MGCT (Moto Guzzi Controllo Trazione)
- 3) ABS
- 4) Reset
- 5) Exit (Quitter)

Pour faire défiler les différentes options, appuyer sur le sélecteur MODE vers le haut ou vers le bas. Pour quitter la fonction « Custom Mode », sélectionner l'option EXIT et appuyer brièvement sur le sélecteur MODE au centre.



1) Engine map

Cette fonction permet de régler le niveau de puissance délivrée, régulé par le calculateur moteur. Les options sélectionnables sont : DYNAMIC, STANDARD et SOFT.

Pour régler ce paramètre, une fois que l'option « Engine map » a été sélectionnée, appuyer brièvement sur le sélecteur MODE au centre. Le paramètre sera alors affiché en rouge avec la valeur réglée à côté. Modifier le paramètre en appuyant sur le sélecteur MODE vers le haut ou vers le bas.

Appuyer brièvement sur le sélecteur MODE au centre pour revenir à l'écran de sélection des paramètres.



2) MGCT (Moto Guzzi Controllo Trazione)

Cette fonction permet de régler le niveau de contrôle de traction. Les options disponibles sont : DÉSACTIVÉ, FAIBLE, INTERMÉDIAIRE et ÉLEVÉ.

Pour régler ce paramètre, une fois que l'option « MGCT » a été sélectionnée, appuyer brièvement sur le sélecteur MODE au centre. Le paramètre sera alors affiché en rouge avec la valeur réglée à côté. Modifier le paramètre en appuyant sur le sélecteur MODE vers le haut ou vers le bas.

Appuyer brièvement sur le sélecteur MODE au centre pour revenir à l'écran de sélection des paramètres.

N.B.

Si l'option FAIBLE est sélectionnée, le message « Uniquement pour le mode tout-terrain » apparaîtra sur l'écran.

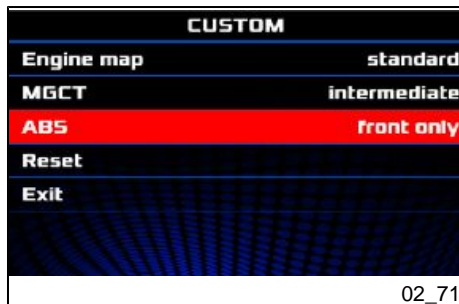

3) ABS

Cette fonction permet de régler le niveau d'intervention du système ABS. Les options disponibles sont : UNIQUEMENT AVANT et STANDARD.

Pour régler ce paramètre, une fois que l'option « ABS » a été sélectionnée, appuyer brièvement sur le sélecteur MODE au centre. Le paramètre sera alors affiché en rouge avec la valeur réglée à côté. Modifier le paramètre en appuyant sur le sélecteur MODE vers le haut ou vers le bas.

Appuyer brièvement sur le sélecteur MODE au centre pour revenir à l'écran de sélection des paramètres.

N.B.

Il n'est pas possible de désactiver ce paramètre via cette fonction. Pour désactiver cette option, se référer à la section « Menu » dans les « FONCTIONS AVANCÉES ».

Si l'option UNIQUEMENT AVANT est sélectionnée, le message « ABS arrière désactivé » apparaîtra sur l'écran.

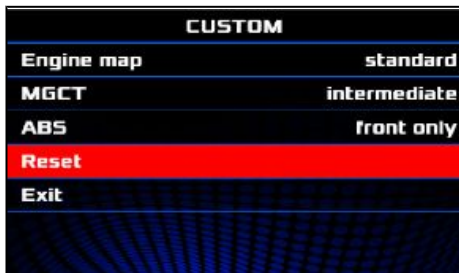

02_72

4) RESET

Cette fonction permet de restaurer tous les paramètres de la cartographie « CUSTOM MODE » à leurs valeurs d'origine.

Pour réinitialiser les paramètres, une fois l'option « RESET » sélectionnée, appuyer brièvement sur le sélecteur MODE au centre, puis sélectionner l'option « YES » et confirmer par une courte pression centrale sur le sélecteur MODE.

Pour revenir à l'écran « FONCTIONS AVANCÉES », appuyer brièvement sur le sélecteur MODE au centre sur l'option « Exit ».

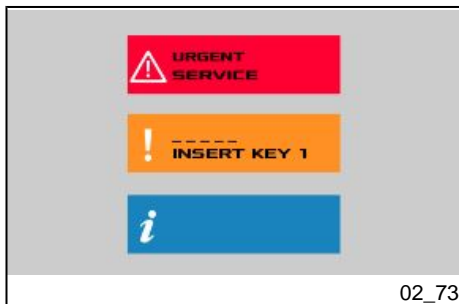

02_73

MESSAGES DU SYSTÈME « MOTO GUZZI MIA »

Le système « **MOTO GUZZI MIA** » communique avec l'utilisateur par le biais de messages qui peuvent être visualisés sur le panneau graphique de l'afficheur numérique. En fonction du type de message, le panneau graphique affiche l'icône, les couleurs et le message spécifique. Dans l'image ci-contre sont affichés :

- Les textes des alarmes indiquant d'aller à un **Point d'assistance agréé**;
- Les messages d'attention;
- Les messages d'information.

N.B.

LES COMMANDES DU SÉLECTEUR MODE SONT IGNORÉES LORSQU'UNE FENÊTRE CONTEXTUELLE EST AFFICHÉE SUR L'ÉCRAN. POUR RÉTABLIR L'UTILISATION STANDARD, IL FAUT D'ABORD FERMER LA FENÊTRE CONTEXTUELLE.



GESTION DES APPELS

Pour utiliser les fonctions d'appel et afficher les notifications et le nom de l'appelant, il faut :

- Associer le smartphone au système « **MOTO GUZZI MIA** » via Bluetooth comme décrit ci-dessus.
- Installer et se connecter avec le compte personnel à l'application « **MOTO GUZZI** » sur le smartphone.
- Associer une oreillette Bluetooth au système « **MOTO GUZZI MIA** » via l'application « **MOTO GUZZI** ».
- Autoriser le partage des contacts et des notifications lors de la connexion Bluetooth du smartphone au système « **MOTO GUZZI MIA** ».
- Les trois icônes correspondantes s'afficheront sur l'écran numérique. Il faut noter que sur les systèmes iOS les notifications de message seront affichées **UNIQUEMENT** lors de la deuxième connexion du smartphone au véhicule.

N.B.

LORSQU'UN SMARTPHONE SE CONNECTE AU SYSTÈME « MOTO GUZZI MIA » (BT-ROUTER), LE SON EST AUTOMATIQUEMENT ACHÉMINÉ VERS CE DERNIER. EN L'ABSENCE D'UNE OREILLETTE CONNECTÉE AU SYSTÈME « MOTO GUZZI MIA », IL N'EST PAS POSSIBLE DE GÉRER LE SON DES APPELS NI D'ÉCOUTER DE LA MUSIQUE. IL EST DONC NÉCESSAIRE D'ACHEMINER MANUELLEMENT LE SON DU SMARTPHONE VERS LE DISPOSITIF SOUHAITÉ (PAR EX. : LES HAUT-PARLEURS/LE MICROPHONE DU TÉLÉPHONE MOBILE).

Les informations suivantes apparaîtront sur l'écran numérique :

- L'appel en cours.
- L'appel terminé.
- La gestion vocale activée.

FONCTIONS DU SÉLECTEUR MODE POUR LA GESTION DES APPELS

Accepter l'appel entrant	COURTE PRESSION CENTRALE
Raccrocher	LONGUE PRESSION CENTRALE
Refuser l'appel entrant	LONGUE PRESSION CENTRALE
Interrompre l'appel sortant	LONGUE PRESSION CENTRALE
Éliminer la dernière fenêtre contextuelle de l'appel manqué (SANS appel en cours)	COURTE PRESSION CENTRALE
Sélectionner à nouveau le dernier appel manqué (SANS appel en cours)	LONGUE PRESSION CENTRALE
Augmenter le volume (avec appel en cours)	COURTE PRESSION VERS LE HAUT
Baisser le volume (avec appel en cours)	COURTE PRESSION VERS LE BAS

GESTION DU DEUXIÈME APPEL

Si le smartphone associé au système « MOTO GUZZI MIA » a été configuré pour recevoir un deuxième appel entrant, l'appel entrant peut être géré de différentes manières.

L'écran numérique affichera une fenêtre contextuelle avec l'appel en cours, en alternance (environ 1 seconde) avec le nouvel appel en cours.

Si le deuxième appel entrant n'est pas accepté, une fenêtre contextuelle apparaît à la fin de la conversation en cours avec les détails de l'appel manqué.

FONCTIONS DU SÉLECTEUR MODE POUR LA GESTION DU DEUXIÈME APPEL

Accepter l'appel entrant et mettre en pause l'appel en cours COURTE PRESSION CENTRALE

Refuser l'appel entrant et reprendre l'appel en cours LONGUE PRESSION CENTRALE



GESTION DE LA LECTURE DE MUSIQUE

Pour utiliser les fonctions de lecture de musique, il faut :

- Associer le smartphone au système « **MOTO GUZZI MIA** » via Bluetooth comme décrit ci-dessus.
- Installer et se connecter avec le compte personnel à l'application « **MOTO GUZZI** » sur le smartphone.
- Associer une oreillette Bluetooth au système « **MOTO GUZZI MIA** » via l'application « **MOTO GUZZI** ».

Les trois icônes correspondantes s'afficheront sur l'écran numérique.

N.B.

LORSQU'UN SMARTPHONE SE CONNECTE AU SYSTÈME « MOTO GUZZI MIA » (BT-ROUTER), LE SON EST AUTOMATIQUEMENT ACHÉMINÉ VERS CE DERNIER.

EN L'ABSENCE D'UNE OREILLETTE CONNECTÉE AU SYSTÈME « MOTO GUZZI MIA », IL N'EST PAS POSSIBLE DE GÉRER LE SON DES APPELS NI D'ÉCOUTER DE LA MUSIQUE. IL EST DONC NÉCESSAIRE D'ACHÉMINER MANUELLEMENT LE SON DU SMARTPHONE VERS LE DISPOSITIF SOUHAITÉ (PAR EX. : LES HAUT-PARLEURS/LE MICROPHONE DU TÉLÉPHONE MOBILE).

Les informations suivantes apparaîtront sur l'écran numérique :

- piste de musique en cours de lecture ;
- lecture en pause ;

- lecture interrompue.

Utiliser le sélecteur MODE pour gérer la lecture de la musique comme indiqué dans le tableau :

FONCTIONS DU SÉLECTEUR MODE POUR LA GESTION DE LA MUSIQUE

Lecture de la musique	COURTE PRESSION CENTRALE
Augmenter le volume de la musique (AVEC musique en cours)	COURTE PRESSION VERS LE HAUT
Baisser le volume de la musique (AVEC musique en cours)	COURTE PRESSION VERS LE BAS
Chanson suivante	LONGUE PRESSION VERS LE HAUT
Piste de musique précédente	LONGUE PRESSION VERS LE BAS
Lecture musique/pause	COURTE PRESSION CENTRALE
Quitter la fonction musique	LONGUE PRESSION CENTRALE
Activation interphone (quand la musique n'est PAS active)	LONGUE PRESSION VERS LE BAS



NAVIGATION GPS

Le système « **MOTO GUZZI MIA** », associé à l'application « **MOTO GUZZI** », permet d'afficher des indications GPS sur l'afficheur numérique. Par le biais des pictogrammes, des données sur la distance et la durée du trajet, il est possible d'atteindre la destination voulue.

Consulter le guide de navigation en accédant à l'application « **MOTO GUZZI** » avec le compte personnel. Lorsque l'adresse de destination est configurée, l'icône de la navigation apparaît sur l'afficheur numérique.

Appuyer longuement sur le sélecteur MODE vers le HAUT pour accéder à l'écran des indications GPS.

N.B.

EN ÉTABLISSANT L'ADRESSE DE DESTINATION À L'AIDE DE L'APPLICATION « MOTO GUZZI », L'AFFICHEUR NUMÉRIQUE AFFICHE AUTOMATIQUEMENT L'ÉCRAN DES INDICATIONS.

N.B.

« COURTE PRESSION » : APPUYER SUR LE BOUTON-POUSOIR MOINS DE 0,5 s.

« LONGUE PRESSION » : APPUYER SUR LE BOUTON-POUSOIR PLUS DE 2 s.

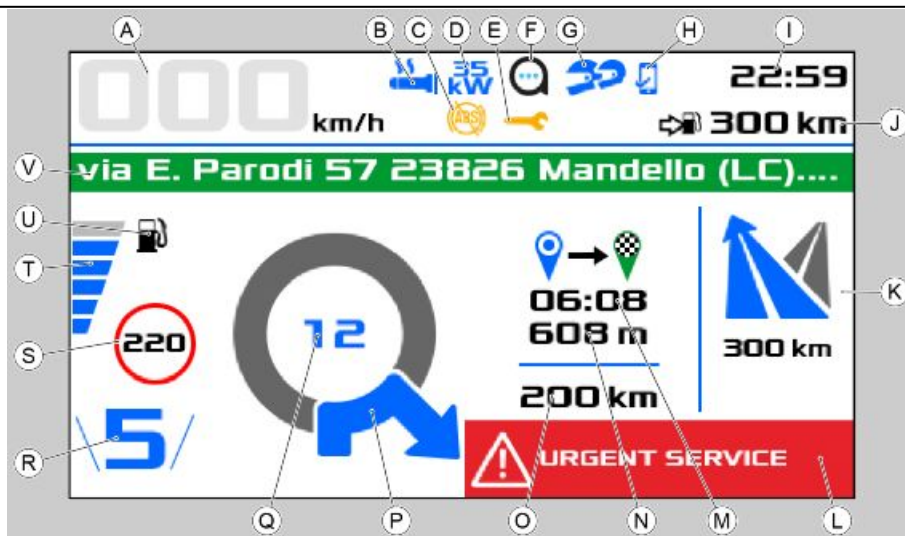

02_77

Légende de l'écran de navigation :

A = vitesse (compteur de vitesse) (affichée en km/h ou en mph) ;

B = poignées chauffantes (selon la version) ;

C = indication du système ABS sur la roue avant uniquement en mode « OFF ROAD » ;

D = indicateur de présence de cartographie à puissance réduite (35 kW) ;

E = icône d'entretien ;

F = transmission de données avec smartphone ;

G = interphone pilote/passager ;

H = transmission audio avec smartphone pour passer des appels, donner des commandes vocales et écouter de la musique ;

I = horloge (affichée en mode 24h ou 12h sans indication AM/PM) ;

J = km/mi restants à parcourir ;

K = indication suite à la prochaine manœuvre et distance pour l'atteindre ;

L = fenêtres contextuelles d'information ;

M = temps restant jusqu'à l'arrivée à destination ;

N = distance restante jusqu'à l'arrivée à destination ;

O = distance par rapport à l'indication « **P** » ;

P = indication de la prochaine manœuvre ;

Q = numéro de sortie à suivre dans un rond-point ;

R = rapport engagé (visible uniquement avec le moteur en marche et le véhicule en mouvement) ;

S = indication de la limite de vitesse sur la route parcourue ;

T = indicateur de niveau de carburant ;

U = symbole de réserve de carburant ;

V = adresse de destination ;

Commutateur d'allumage (02_78)

Le commutateur d'allumage est situé à l'avant du réservoir de carburant, au niveau du tube de direction.

Deux clés sont livrées avec le véhicule (l'une de réserve).

L'extinction des feux est subordonnée au positionnement de l'interrupteur d'allumage sur « OFF ».

N.B.

LA CLÉ ACTIONNE LE COMMUTATEUR D'ALLUMAGE/ANTIVOL DE DIRECTION, LA SERRURE DU BOUCHON DU RÉSERVOIR DE CARBURANT ET LA SERRURE DE LA SELLE.

N.B.

LES FEUX S'ALLUMENT AUTOMATIQUEMENT APRÈS LE DÉMARRAGE DU MOTEUR.

N.B.

GARDER LA CLÉ DE RÉSERVE DANS UN ENDROIT AUTRE QUE LE VÉHICULE.

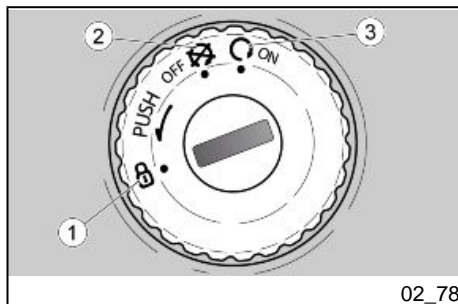

LOCK (1) : la direction est bloquée. Il n'est pas possible de démarrer le moteur ni d'actionner les feux. Il est possible d'enlever la clé

OFF (2) : le moteur et les feux ne peuvent pas être mis en marche. Il est possible d'enlever la clé.

ON (3) : le moteur peut être mis en marche. Il n'est pas possible d'enlever la clé.

Activation verrou de direction (02_79)



NE JAMAIS METTRE LA CLÉ SUR « LOCK » LORSQUE LE VÉHICULE EST EN MARCHÉ, AFIN D'ÉVITER UNE PERTE DE CONTRÔLE DE CELUI-CI.

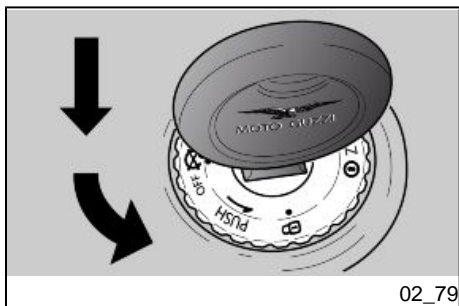

02_79

Pour bloquer la direction :

- Tourner le guidon complètement vers la gauche.
- Tourner la clé sur « OFF ».
- Appuyer sur la clé et la tourner dans le sens inverse des aiguilles d'une montre, puis braquer lentement le guidon jusqu'à ce que la clé soit sur « LOCK ».
- Extraire la clé.

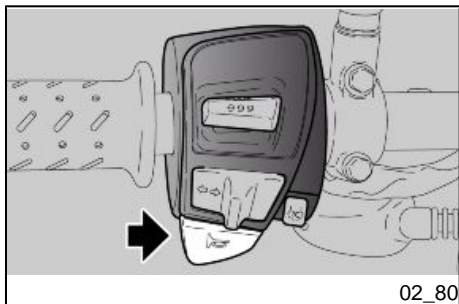

02_80

Poussoir du klaxon (02_80)

Appuyer sur ce bouton pour activer le klaxon.

Contacteur des clignotants (02_81)

Déplacer l'interrupteur vers la gauche pour indiquer le virage à gauche ; déplacer l'interrupteur vers la droite pour indiquer le virage à droite. Appuyer sur l'interrupteur pour désactiver le clignotant.

ATTENTION

SI LE VOYANT DE CLIGNOTANTS CLIGNOTE RAPIDEMENT, CELA VEUT DIRE QUE L'UNE OU LES DEUX AMPOULES DES CLIGNOTANTS SONT GRILLÉES.

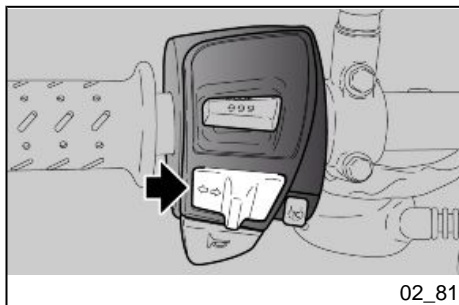

On a implémenté l'arrêt automatique des clignotants selon la logique suivante.

Si le véhicule est arrêté, c'est à dire avec une vitesse égale à zéro, les clignotants peuvent continuer à clignoter indéfiniment.

Si le véhicule roule, les clignotants s'arrêtent automatiquement une fois que l'une de ces deux conditions est remplie :

- Après un temps $t = 40$ s
- Après avoir parcouru 500 m (0,31 mi).

Si la vitesse devient nulle au cours de cet intervalle, le décompte du temps et des distances reviennent à zéro et le décompte repart de zéro lorsque le véhicule recommence à rouler.

Le passage de l'indication d'un côté à l'autre sans une impulsion de remise à zéro intermédiaire initialise et relance le décompte aussi bien du temps que de la distance.

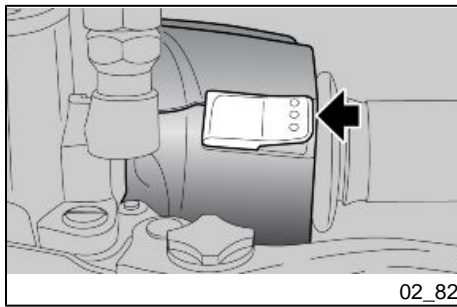

Commutateur d'éclairage (02_82)

Mode feux de jour activés :

- Les fonctions du commutateur de feux sont désactivées à l'exception de l'appel de phares du feu de route.
- En position droite, il permet d'utiliser l'appel de phares en cas de danger ou d'urgence.

Mode feux de nuit activés :

- Le commutateur en position centrale active en permanence le feu de position, l'éclairage du tableau de bord et le feu de croisement.
- En position gauche, le feu de route est activé.
- En position droite, il permet d'utiliser l'appel de phares en cas de danger ou d'urgence.

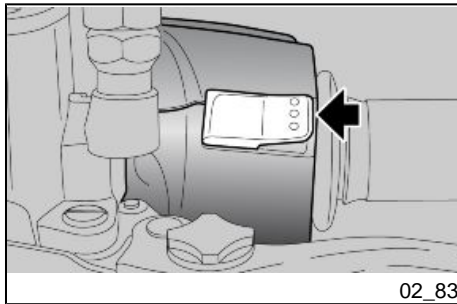

Bouton appel de phares (02_83)

Appuyer sur le bouton pour utiliser le clignotement du feu de route en cas de danger ou d'urgence.

Une fois le bouton relâché, l'appel de phares du feu de route est désactivé.

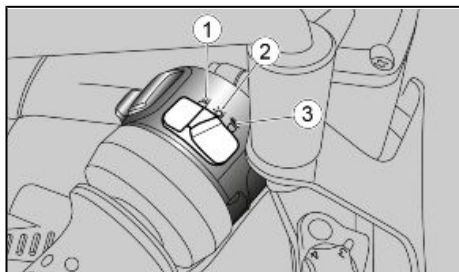

02_84

Commutateur feux de circulation diurne/nocturne (02_84)

- Orienter le commutateur vers le pilote (1) pour activer les feux de jour
- Orienter le commutateur en position centrale (2) pour activer les feux de nuit croisement/route
- Orienter le commutateur vers l'avant (3) pour activer les feux de nuit croisement/route et, le cas échéant, les feux antibrouillard.

Commande Des Poignées Chauffantes (02_85, 02_86)

(SI DISPONIBLE)



02_85

L'activation, la désactivation et le niveau thermique des poignées sont obtenus en appuyant brièvement sur la commande.



02_86

L'intensité de la chaleur a 3 niveaux et ils sont activés cycliquement du niveau 1 (intensité minimale) au niveau 3 (intensité maximale), à chaque brève pression de la commande. Après le niveau 3, la fonction est désactivée par une autre brève pression sur la commande.

En cas de clé OFF, la fonction sera désactivée au rallumage.

N.B.

LE CHAUFFAGE DES POIGNÉES, QUEL QUE SOIT LE NIVEAU D'INTENSITÉ CHOISI, SE VÉRIFIE SEULEMENT À MOTEUR EN MARCHÉ ET À PLUS DE 2 000 tr/min

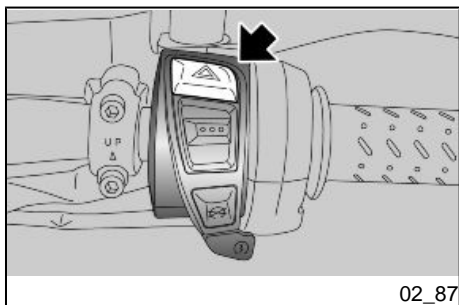

02_87

Bouton activation clignotants d'urgence (02_87)

Le système HAZARD peut uniquement être utilisé quand on commute sur ON. La pression de ce bouton active simultanément les quatre clignotants et les voyants correspondants sur le tableau de bord. Une pression supplémentaire désactive le système. Le bouton HAZARD reste activé même avec la clé extraite, mais dans ce cas il ne peut pas être désactivé.

En cas de clé OFF, la fonction sera désactivée au rallumage.

ATTENTION

SI UN CLIGNOTANT EST ENCLENCHÉ LORS DU FONCTIONNEMENT DU SYSTÈME HAZARD, CE DERNIER SE DÉCONNECTE MOMENTANÉMENT JUSQU'À L'ARRÊT DU CLIGNOTANT EN QUESTION.

Bouton du démarreur (02_88)

Lorsque la clé est insérée dans l'allumage et est positionnée sur ON, quand on appuie sur le bouton, le démarreur mettra en marche le moteur



LE BOUTON DE DÉMARRAGE, QUELQUE SECONDES APRÈS LE DÉMARRAGE DU MOTEUR, ASSUME LA FONCTION DE CHANGEMENT DE CARTOGRAPHIE.

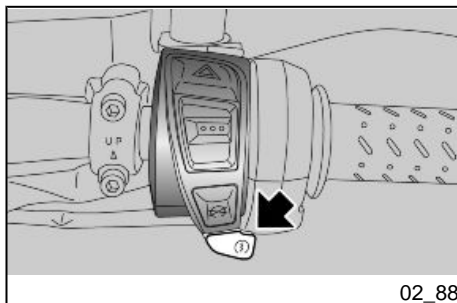

02_88

Interrupteur d'arrêt moteur (02_89)

ATTENTION



NE PAS AGIR SUR LE COMMUTEUR D'ARRÊT MOTEUR PENDANT LA CONDUITE.

Il fonctionne comme interrupteur de sécurité ou d'urgence.

Appuyer sur le commutateur pour arrêter le moteur.

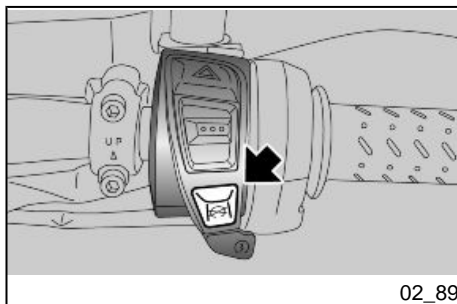

02_89

Bouton Cruise Control (02_90, 02_91)

ATTENTION

EN MODE NAVIGATEUR, L’AFFICHAGE DE LA VITESSE RÉGLÉE PAR CRUISE CONTROL N’EST PLUS VISIBLE.

LE CRUISE CONTROL CONTINUE À FONCTIONNER NORMALEMENT.

LES MODES D’ALLUMAGE DU TÉMOIN DÉDIÉ RESTENT INCHANGÉS.



Le Cruise Control est un système électronique qui permet de maintenir la vitesse sélectionnée.

Pour activer le système (passage de l'état OFF à l'état ON), il faut appuyer longuement (plus de 1 seconde) sur la partie centrale du sélecteur Cruise Control. L'activation du système est indiquée par le clignotement du voyant correspondant sur le tableau de bord.

Le système peut être utilisé dans certaines plages de vitesses, de la deuxième à la sixième, même pendant la décélération et à poignée d'accélérateur relâchée.

Valeurs minimales :

- 30 km/h (18.64 mph) en deuxième vitesse
- 35 km/h (21.75 mph) en troisième vitesse
- 40 km/h (24.85 mph) en quatrième vitesse
- 55 km/h (34.18 mph) en cinquième et sixième vitesse

Valeurs maximales :

- 60 km/h (37.28 mph) en deuxième vitesse
- 85 km/h (52.82 mph) en troisième vitesse
- 110 km/h (68.35 mph) en quatrième vitesse
- 135 km/h (83.89 mph) en cinquième vitesse
- 175 km/h (108.74 mph) en sixième vitesse

Une fois la vitesse souhaitée atteinte, le système peut être activé (passage à l'état SET), en appuyant brièvement (moins de 1 seconde) sur la partie centrale du sélecteur Cruise Control, dans les conditions suivantes :

- La vitesse engagée ne peut pas être inférieure à la troisième ou se trouver au point mort ;

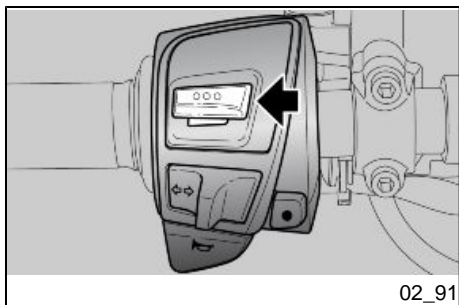

- Les freins ne doivent pas être actionnés ;
- L'embrayage ne doit pas être actionné ;
- La vitesse doit être conforme à la limite établie pour chaque rapport

Lorsque le système est actif, le voyant situé sur le tableau de bord s'allume en mode fixe.

Le pilote peut alors relâcher la poignée d'accélérateur puisque le système sera en mesure de maintenir la vitesse sélectionnée de façon autonome.

Il est possible d'augmenter ou diminuer la vitesse de croisière par une brève pression (moins de 0,6 seconde) sur le sélecteur cruise control vers le haut ou vers le bas (augmentation/diminution de la vitesse de 2 km/h (1,24 mph)) ou par une pression longue (de 1 à 20 secondes) vers le haut ou vers le bas (augmentation/diminution constante de la vitesse). Il est également possible d'agir sur l'accélérateur pour augmenter momentanément la vitesse, jusqu'à un maximum de 30 km/h (18.64 mph) supplémentaires en deuxième, troisième, quatrième vitesse et de 40 km/h (24.85 mph) en cinquième, sixième vitesse par rapport à la vitesse sélectionnée, sans désactiver le système (ex. dépassement). Si l'augmentation de vitesse dépasse 30 km/h (18,64 mph) en troisième, quatrième et cinquième vitesse et 40 km/h (24,85 mph) en sixième vitesse, le système sera désactivé (passage de l'état SET à l'état ON, voyant clignotant). Une fois la poignée d'accélérateur relâchée, la moto reprendra la vitesse de croisière sélectionnée. Pour chaque rapport, si le seuil maximum autorisé de 20 km/h (12,43 mph) supplémentaires est dépassé, le système est désactivé (passage de l'état SET à l'état ON, témoin clignotant).

Le système est désactivé (passage de l'état SET à l'état ON) si l'une des conditions suivantes se produit :

- Actionnement de l'embrayage ;
- Actionnement des freins avant/arrière ;
- À chaque éventuel changement de vitesse ;
- Pression courte sur la partie centrale du sélecteur gauche ;
- Intervention du limiteur de régime moteur ;
- Intervention du contrôle de traction ;
- En cas de montées ou descentes particulièrement abruptes ;
- Rotation de la poignée d'accélérateur dans le sens contraire

Il est possible de réactiver le système, en respectant toujours les conditions décrites précédemment, en appuyant de façon prolongée (supérieure à 0,6 seconde) en haut

sur le sélecteur, si l'on veut confirmer à nouveau la dernière vitesse de croisière utilisée (fonction RESUME), ou en appuyant de manière prolongée sur la partie centrale du sélecteur cruise control (supérieure à 0,6 seconde) pour régler une nouvelle vitesse de croisière.

Le système est complètement désactivé (passage de l'état SET à l'état OFF), la vitesse mémorisée est effacée et le voyant correspondant s'éteint sur le tableau de bord si l'une des conditions suivantes se produit :

- On appuie longuement (plus de 0,6 seconde) sur la partie centrale du sélecteur cruise control ;
- L'interrupteur Run-OFF est actionné ;
- Le moteur est arrêté (Key-OFF) ;
- En cas de dysfonctionnement d'un quelconque dispositif lié au cruise control.

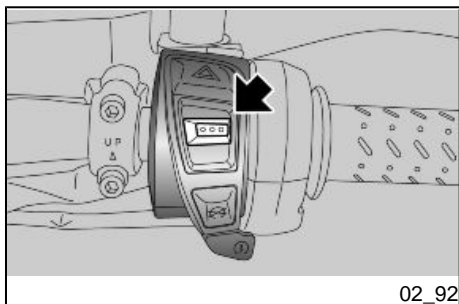

Sélecteur MODE (02_92)

Elle permet de naviguer parmi les fonctions du tableau de bord.

Système ABS (02_93, 02_94)

L'ABS est un dispositif qui empêche le blocage des roues en cas de freinage d'urgence, augmentant ainsi la stabilité du véhicule lors du freinage par rapport à un système de freinage traditionnel.

Le système ABS permet d'améliorer le contrôle du véhicule, tout en se rappelant de ne jamais dépasser les limites physiques de tenue de route du véhicule. Le conducteur a pour responsabilité de maintenir le véhicule à la bonne vitesse, en prenant en compte les conditions atmosphériques et la surface de la route, en laissant une marge de sécurité suffisante.

L'ABS ne peut compenser les erreurs de jugement ou l'utilisation inappropriée des freins quelles que soient les situations.

N.B.

LORSQUE L'ABS ENTRE EN FONCTIONNEMENT, ON PEUT RESENTIR UNE VIBRATION SUR LE LEVIER DE FREIN.



LE SYSTÈME ANTIBLOCAJE DES ROUES N'EMPÊCHE PAS LES CHUTES DANS LES VIRAGES.

LE FREINAGE D'URGENCE LORSQUE LE VÉHICULE EST INCLINÉ, LE GUIDON TOURNÉ ET LA CHAUSSÉE IRRÉGULIÈRE, GLISSANTE OU EN CONDITION DE FAIBLE ADHÉRENCE CRÉE UNE CONDITION D'INSTABILITÉ DIFFICILE À GÉRER. IL EST CONSEILLÉ DE MAINTENIR UNE CONDUITE VIGILANTE ET PRUDENTE AINSI QU'UN FREINAGE PROGRESSIF.

NE PAS ROULER VITE ET IMPRUEMMENT, LA TENUE DE ROUTE DU VÉHICULE EST SOUMISE À DES LOIS PHYSIQUES PARTICULIÈRES QUE L'ABS N'EST PAS À MÊME D'ÉLIMINER.



02_93

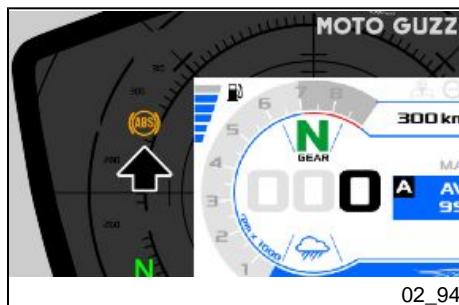

02_94

En modalit  **OFF ROAD**, le syst me ABS se d sactive automatiquement sur la roue arri re.

ATTENTION

CE N'EST QUE DANS CE MODE QUE LE SYST ME ABS RESTE ACTIF EXCLUSIVEMENT POUR LA ROUE AVANT ET LE SYMBOLE D DI  S'AFFICHE SUR L' CRAN NUM RIQUE POUR RAPPELER AU CONDUCTEUR DE PORTER UNE ATTENTION PARTICULI RE.

Lors du d marrage du v hicule, apr s le contr le initial du tableau de bord, le voyant ABS clignote jusqu'  d passer une vitesse de 5 km/h (3.11 mph), puis il s' teint ou continue   clignoter m me apr s avoir d pass  une vitesse de 5 km/h (3.11 mph).

Si le voyant ABS continue   clignoter ou s'il reste allum  fixe, cela signifie que le syst me a d tect  un mauvais fonctionnement et que l'ABS a  t  automatiquement d sactiv .

Dans ce cas, r aliser les op rations suivantes :

- Arr ter le v hicule.
- Cl  OFF-ON.
- D passer une vitesse de 5 km/h (3.11 mph) : le voyant ABS doit s' teindre.
- L'ABS fonctionne correctement.

Si l'indication d'ABS d sactiv  persiste :

N.B.

DANS CE CAS, S'ADRESSER   UN concessionnaire officiel Moto Guzzi

N.B.

LE SYST ME ABS EST CON U ET D VELOPP , DE MANI RE COH RENTE AVEC LE RESTE DU V HICULE, M ME POUR L'UTILISATION TOUT-TERRAIN.

SI ON ROULE SUR DES ROUTES PARTICULI REMENT ACCIDENT ES, LE SYST ME ABS POURRAIT SE D SACTIVER AUTOMATIQUEMENT. LE SYST ME DE FREINAGE RESTERAIT TOUTEFOIS PARFAITEMENT FONCTIONNEL,

COMME UN SYSTÈME DE TYPE TRADITIONNEL SANS ABS, ET FOURNIRAIT UNE CAPACITÉ D'ARRÊT NORMALE.

POUR RÉACTIVER LE SYSTÈME, IL SUFFIT D'ÉTEINDRE ET RALLUMER LE VÉHICULE ET DE DÉPASSER UNE VITESSE DE 5 km/h (3.11 mph).



LE SYSTÈME ABS AGIT SUR LES ROUES AVANT ET ARRIÈRE SUR LA BASE DES INFORMATIONS DE ROTATION/BLOCAGE DES ROUES PROVENANT DES ROUES PHONIQUES. IL EST IMPORTANT DE TOUJOURS VEILLER À CE QUE LA ROUE PHONIQUE SOIT PROPRE, ET DE VÉRIFIER PÉRIODIQUEMENT QUE LA DISTANCE AVEC LE CAPTEUR SOIT CONSTANTE SUR LES 360 DEGRÉS. EN CAS DE DÉPOSE ET REPOSE DES ROUES, IL EST TRÈS IMPORTANT DE VÉRIFIER SI LA DISTANCE ENTRE LA ROUE PHONIQUE ET LE CAPTEUR CORRESPOND À CELLE PRÉVUE. POUR LE CONTRÔLE ET LE RÉGLAGE, S'ADRESSER À UN garage agréé Moto Guzzi.



SI LA MOTO EST ÉQUIPÉE DU SYSTÈME ABS, LES PLAQUETTES DE FREIN CONTENANT DES MATÉRIAUX DE FRICTION NON HOMOLOGUÉS NUISENT AU BON FONCTIONNEMENT DU SYSTÈME DE FREINAGE, RÉDUISANT RADICALEMENT LA SÉCURITÉ DE CONDUITE.

N.B.

COMME LES CAPTEURS DU SYSTÈME RÉALISENT UNE LECTURE TRÈS PRÉCISE DES ROUES PHONIQUES, ILS PEUVENT GÉNÉRER UNE INDICATION DE VITESSE DE QUELQUES mph (km/h) SUR L'AFFICHEUR NUMÉRIQUE LORSQUE LA MOTOCYCLETTTE EST ARRÊTÉE ET QUE LE MOTEUR TOURNE.

CE COMPORTEMENT EST À CONSIDÉRER COMME NORMAL ET N'INDIQUE EN AUCUN CAS UN MAUVAIS FONCTIONNEMENT DU SYSTÈME.



SI LA DISTANCE D'UN OU DES DEUX CAPTEURS N'EST PAS COMPRISE DANS LES INTERVALLES INDICUÉS CI-DESSOUS, S'ADRESSER À UN concessionnaire officiel Moto Guzzi

Caractéristiques techniques

Distance entre la roue phonique et le capteur avant

0,1 - 2,00 mm (0.004 - 0.079 in)

Distance entre la roue phonique et le capteur arrière

0,1 - 2,00 mm (0,004 - 0,079 in)

Système MGCT (Moto Guzzi Controllo Trazione) (02_95)

Le système MGCT est un dispositif d'aide à la conduite qui assiste le conducteur dans les manœuvres d'accélération dans le but d'augmenter la stabilité du véhicule, notamment sur des chaussées à faible adhérence ou en cas de dérapage de la roue arrière. Dans ces circonstances, le MGCT intervient automatiquement pour réduire la puissance débitée par le moteur de façon à ce que celle-ci s'adapte aux conditions d'adhérence, contribuant ainsi notablement à maintenir la stabilité du véhicule. Le conducteur est responsable de conduire le véhicule à la bonne vitesse selon les conditions atmosphériques, la surface de la route, la charge du motocycle et l'état des pneus, en laissant une marge de sécurité suffisante et sans jamais dépasser les limites physiques de tenue de route. Le MGCT ne peut cependant pas compenser les erreurs de jugement ou l'utilisation inappropriée de l'accélérateur dans les différentes situations.

ATTENTION

LE SYSTÈME MGCT N'EMPÊCHE PAS LES CHUTES EN VIRAGE.

UNE BRUSQUE ACCÉLÉRATION LORSQUE LE VÉHICULE EST INCLINÉ OU QUE LE GUIDON EST BRAQUÉ CRÉE UNE CONDITION D'INSTABILITÉ DIFFICILEMENT CONTRÔLABLE.

NE PAS ROULER VITE ET IMPRUEMMENT, LA TENUE DE ROUTE DU VÉHICULE EST SOUMISE À DES LOIS PHYSIQUES PARTICULIÈRES QUE MÊME LE SYSTÈME MGCT NE PEUT PAS ÉLIMINER.

AVERTISSEMENT

LE SYSTÈME MGCT EST BASÉ SUR LA RECONNAISSANCE DE LA DIFFÉRENCE DE VITESSE ENTRE LA ROUE AVANT ET LA ROUE ARRIÈRE. POUR QUE LE SYSTÈME SOIT PLEINEMENT EFFICACE DANS TOUTES LES CONDITIONS, IL FAUT SUIVRE LA PROCÉDURE DE CALIBRAGE À CHAQUE REMPLACEMENT DES PNEUS (MÊME S'IL N'Y EN A QU'UN).

POUR EFFECTUER LE CALIBRAGE, RÉALISER LA PROCÉDURE INDIQUÉE DANS LE CHAPITRE « FONCTIONS AVANCÉES ».



02_95

Pour désactiver le système MGCT, consulter le chapitre « fonctions avancées ».

Les signalisations lumineuses du système MGCT sont composées des voyants en couleur orange sur la partie supérieure du tableau de bord et du voyant MGCT orange sur la partie droite.

Modes de fonctionnement :

- Éteints quand le véhicule est en marche : le système fonctionne correctement mais il est inactif (condition normale).
- Clignotant rapidement quand le véhicule est en marche : le système fonctionne correctement et il est actif (condition de faible adhérence et intervention de la réduction de puissance du moteur). Dans ce cas-là, il est recommandé d'agir avec beaucoup

de précaution car la limite d'adhérence a été dépassée. Remettre le véhicule dans des conditions de sécurité en réduisant doucement l'accélération.

- Allumés fixes quand le véhicule est en marche : le système est désactivé et il n'interviendra donc pas en cas de perte d'adhérence.

- Si la désactivation a été volontaire, il est recommandé de réactiver le système dès que possible.
- Si la désactivation N'A PAS été délibérée, le système MGCT est tombé en panne : dans ce cas, il faut se rendre à un Point d'assistance agréé pour réaliser le diagnostic et la réactivation du système.

Pour garantir la sécurité maximale du véhicule, il est donc conseillé de maintenir le système activé. Sa désactivation pourrait être nécessaire seulement en cas de départ sur des chaussées à très faible adhérence (boue, neige, graviers) quand le déclenchement du MGCT pourrait en fait immobiliser le véhicule.

ATTENTION

IL EST UNIQUEMENT POSSIBLE DE MODIFIER L'ÉTAT DU SYSTÈME MGCT QUAND LA CLÉ EST SUR ON.

N.B.

AU DÉMARRAGE DU VÉHICULE, LE VOYANT MGCT CLIGNOTE AVEC LA MÊME FRÉQUENCE QUE LE VOYANT ABS POUR INDICER UNE PHASE DE DIAGNOSTIC DU SYSTÈME. EN L'ABSENCE D'ERREURS, LES DEUX VOYANTS S'ÉTEINDRONT SIMULTANÉMENT AU DÉPASSEMENT DE 5 km/h (3.11 mph).

EN L'ABSENCE DE CLIGNOTEMENT AU DÉMARRAGE, LE SYSTÈME POURRAIT NE PAS FONCTIONNER CORRECTEMENT. S'ADRESSER À UN POINT D'ASSISTANCE AGRÉÉ.

AVERTISSEMENT



SI LE SYSTÈME MGCT A ÉTÉ DÉSACTIVÉ PAR L'UTILISATEUR, IL RESTERA DANS CET ÉTAT SEULEMENT SI LE VÉHICULE EST ÉTEINT AU MOYEN DU COMMUTATEUR D'ARRÊT DU MOTEUR (RUN-OFF).

ATTENTION

IL FAUT SOULIGNER QUE LES SYSTÈMES D'AIDE À LA CONDUITE NE SONT PAS CAPABLES DE MODIFIER LES LIMITES PHYSIQUES D'ADHÉRENCE ET NE SE SUBSTITUENT DONC PAS À UNE GESTION CORRECTE DE LA PUISSANCE, QUE CE SOIT EN LIGNE DROITE OU DANS UN VIRAGE. IL EST DONC RECOMMANDÉ DE TOUJOURS UTILISER LE VÉHICULE AVEC LA PLUS GRANDE PRUDENCE ET DANS LE RESPECT DE LA LOI.

N.B.

SUR DES ROUTES ACCIDENTÉES, LES RAILS ET/OU LES JOINTS DE CHAUSSEE, DE COURTES ACTIVATIONS DU SYSTÈME MGCT PEUVENT SE PRODUIRE. CE COMPORTEMENT FAIT PARTIE DES CONDITIONS NORMALES DE FONCTIONNEMENT DU VÉHICULE.

ATTENTION

UN MAUVAIS ÉTAT D'ENTRETIEN DES PNEUS (PRESSION TROP FAIBLE OU PNEU DÉGONFLÉ/ÉTAT D'USURE) PEUT CAUSER UN FONCTIONNEMENT ANORMAL DU SYSTÈME MGCT.

EN CAS D'ACTIVATIONS RÉPÉTÉES DU SYSTÈME MGCT, MÊME SUR DES CHAUSSÉES À BONNE ADHÉRENCE OU SUITE À DE PETITES ACCÉLÉRATIONS, IL FAUT D'ABORD VÉRIFIER L'ÉTAT D'USURE ET/OU LE GONFLAGE DES PNEUS. SI LE PROBLÈME PERSISTE, DÉSACTIVER LE SYSTÈME MGCT ET S'ADRESSER À UN POINT D'ASSISTANCE AGRÉÉ.

ATTENTION

EN CAS DE MAUVAIS FONCTIONNEMENT DE LA BATTERIE, LE SYSTÈME ABS - MGCT EST DÉSACTIVÉ.



SI LA DISTANCE D'UN OU DES DEUX CAPTEURS N'EST PAS COMPRISE DANS LES INTERVALLES INDIQUÉS CI-DESSOUS, S'ADRESSER À UN concessionnaire officiel Moto Guzzi

Caractéristiques techniques

Distance entre la roue phonique et le capteur avant

0,1 - 2,00 mm (0.004 - 0.079 in)

Distance entre la roue phonique et le capteur arrière

0,1 - 2,00 mm (0,004 - 0,079 in)



Le fonctionnement du système antidémarrage (02_96, 02_97, 02_98)

Pour augmenter la protection contre le vol, le véhicule est doté d'un système électronique de blocage du moteur qui s'active automatiquement en extrayant la clé de démarrage.

Conserver la seconde clé en lieu sûr car une fois perdue celle-ci il n'est plus possible d'en faire une copie. Cela implique le remplacement de nombreux composants du véhicule (outre les serrures).

Chaque clé renferme dans la poignée un dispositif électronique -transpondeur - ayant la fonction de moduler le signal de radiofréquence émis au démarrage par une antenne spéciale incorporée dans le commutateur.

Le signal modulé constitue le « mot de passe » avec lequel la centrale respective reconnaît la clé et seulement sous cette condition elle permet de démarrer le véhicule.

ATTENTION

LE SYSTÈME ANTIDÉMARRAGE MÉMORISE JUSQU'À QUATRE CLÉS.

L'OPÉRATION DE MÉMORISATION EST RÉALISABLE SEULEMENT AUPRÈS DU CONCESSIONNAIRE.

LA PROCÉDURE DE MÉMORISATION EFFACE LES CODES PRÉEXISTANTS : SI LE CLIENT VEUT MÉMORISER DES NOUVELLES CLÉS, IL DEVRA SE RENDRE CHEZ LE CONCESSIONNAIRE AVEC TOUTES LES CLÉS QU'IL A L'INTENTION D'ACTIVER.



Si le tableau de bord détecte une anomalie sur le système antidémarrage à la commutation de la clé, il faudra entrer le code utilisateur pour que la moto démarre. Le voyant rouge d'alerte générale s'allumera en même temps qu'apparaîtra le message sur le tableau de bord.



Après avoir correctement entré le code, la page d'écran avec l'erreur détectée s'affichera. Il est donc possible de démarrer la moto pour se rendre au plus vite chez un Concessionnaire Officiel **Moto Guzzi**.

ATTENTION

SI ON APPUIE OU SI ON DÉPLACE UNE DES COMMANDES DU COMMODI DES FEUX GAUCHE, LA PAGE DE NOTIFICATION DE L'ERREUR DISPARAÎT, MAIS ELLE RÉAPPARAÎT ENVIRON 10 SECONDES PLUS TARD.

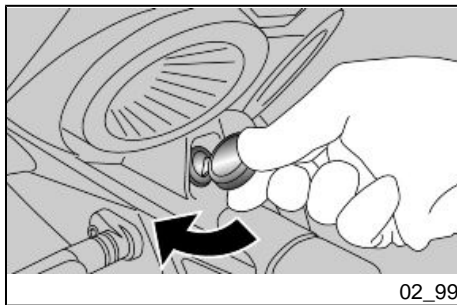

Ouverture de la selle (02_99, 02_100, 02_101)

- Placer le véhicule sur la béquille.
- Introduire la clé dans la serrure de la selle placée au feu arrière.
- Tourner la clé dans le sens des aiguilles d'une montre.

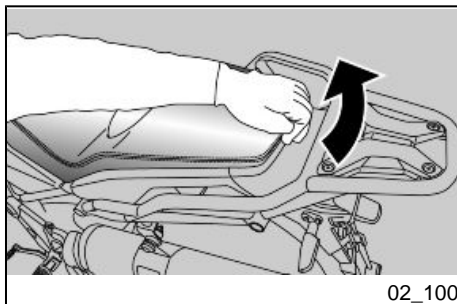

- Appuyer légèrement sur le centre de l'assise arrière de la selle pour faciliter la libération du goujon, soulever et extraire la selle par l'arrière.

ATTENTION

AVANT D'ABAISSE ET DE BLOQUER LA SELLE, VÉRIFIER DE NE PAS AVOIR OUBLIÉ LA CLÉ DE CONTACT DANS UNE POSITION INADÉQUATE SOUS LA SELLE.

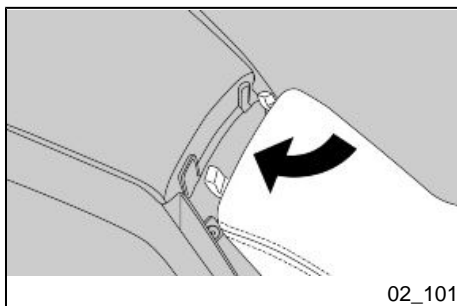

Pour bloquer la selle :

- Mettre la partie avant de la selle dans son logement et abaisser la partie arrière.
- Appuyer sur la partie arrière, en faisant déclencher la serrure.



AVANT DE COMMENCER À CONDUIRE, VÉRIFIER SI LA SELLE EST BLOQUÉE CORRECTEMENT..

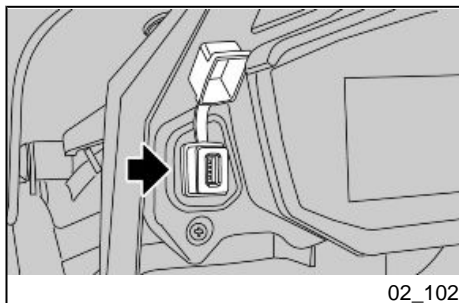

Prise USB (02_102)

Dans le côté gauche de la moto, près de l'afficheur numérique il y a une prise USB.

Pour l'utiliser, extraire le bouchon de protection.



POUR ÉVITER QUE L'EAU ET/OU L'HUMIDITÉ PUISSENT ENDOMMAGER LA PRISE USB, NE BRANCHER AUCUN DISPOSITIF EN CAS DE PLUIE.



SI UN DISPOSITIF USB EST BRANCHÉ, VEILLER AU BON POSITIONNEMENT DU CÂBLE POUR ÉVITER QU'IL SOIT PINCÉ.

La prise USB s'active lorsque la clé est mise sur « **ON** ».

AVERTISSEMENT

UNE UTILISATION PROLONGÉE DE LA PRISE PEUT PROVOQUER LA DÉCHARGE PARTIELLE DE LA BATTERIE.

PRISE USB

Tension de sortie	(5,00+/-0,25) Vcc
Courant de charge	1 A max

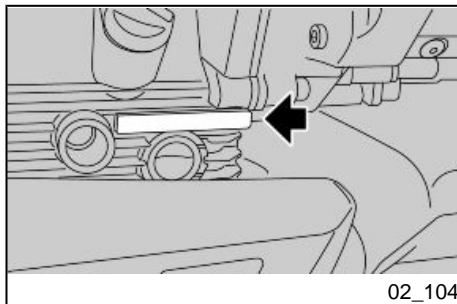

NUMÉRO DE MOTEUR

Le numéro de moteur est estampillé sur le côté gauche, près du bouchon de remplissage d'huile moteur.

Moteur n°

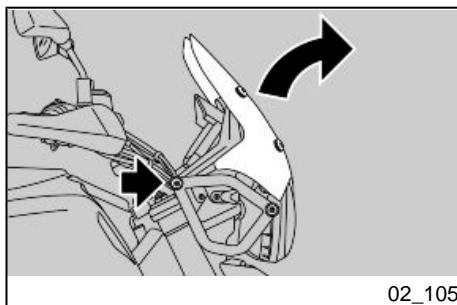

Réglage du pare-brise (02_105)

Il est possible de régler le pare-brise manuellement de la manière suivante :

- Desserrer les deux vis des deux côtés.
- Régler la position souhaitée du pare-brise et serrer les deux vis.

V85 TT - V85 TT Travel E5



Chap. 03
L'utilisation

Contrôles (03_01)

ATTENTION

AVANT DE PARTIR, EFFECTUER TOUJOURS UN CONTRÔLE PRÉLIMINAIRE DU VÉHICULE, AFIN D'OBTENIR UN FONCTIONNEMENT CORRECT ET SÛR. LE MANQUE D'EXÉCUTION DE CES OPÉRATIONS PEUT PROVOQUER DES LÉSIONS CORPORELLES GRAVES OU DES DOMMAGES GRAVES AU VÉHICULE. NE PAS HÉSITER À S'ADRESSER À UN concessionnaire officiel Moto Guzzi, SI ON NE COMPREND PAS LE FONCTIONNEMENT DE CERTAINES COMMANDES OU SI DES ANOMALIES DE FONCTIONNEMENT SONT RENCONTRÉES OU SUSPECTÉES. LE TEMPS NÉCESSAIRE À UNE VÉRIFICATION EST INSIGNIFIANT ET LA SÉCURITÉ QUI EN DÉCOULE EST CONSIDÉRABLE.

Ce véhicule est conçu pour identifier en temps réel d'éventuelles anomalies de fonctionnement, mémorisées par le boîtier électronique.

Chaque fois que le commutateur d'allumage est placé sur « KEY ON », tous les voyants s'allument pendant environ deux secondes.



03_01

CONTRÔLES PRÉLIMINAIRES

Freins à disque avant et arrière	Contrôler le fonctionnement, la course à vide des leviers de commande, le niveau de liquide et l'absence de fuites. Vérifier l'usure des plaquettes. Au besoin, faire l'appoint de liquide de frein.
Accélérateur	Contrôler que la poignée tourne librement dans les deux directions, sans heurts.
Huile moteur	Contrôler et/ou remplir au besoin.
Roues/pneus	<p>Contrôler l'état des surfaces des pneus, la pression de gonflage, l'usure et l'absence de dommages.</p> <p>Retirer des sculptures de la bande de roulement les éventuels corps étrangers encastrés.</p>
Leviers de frein	<p>Contrôler qu'ils fonctionnent doucement.</p> <p>Lubrifier les articulations et régler la course au besoin.</p>
Lever d'embrayage	Contrôler le fonctionnement correct et la course à vide. Vérifier l'état du câble sur le guidon et sur le moteur. Remplacer le câble s'il est détérioré. Lubrifier les articulations au besoin.

Direction	Vérifier si la rotation est homogène et fluide, sans jeux ni desserrages.
Béquille latérale	Contrôler son glissement et vérifier si la tension des ressorts la ramène en position normale. Lubrifier les joints et les articulations si nécessaire.
Éléments de fixation	Vérifier le bon serrage des éléments de fixation. Le cas échéant, régler ou serrer.
Réservoir de carburant	Contrôler le niveau et ravitailler si nécessaire. Contrôler les éventuelles fuites ou occlusions dans le circuit. Contrôler la bonne fermeture du bouchon de carburant.
Commutateur d'arrêt du moteur (ON - OFF)	Contrôler le bon fonctionnement.
Feux, voyants, klaxon, interrupteurs du feu stop arrière et dispositifs électriques	Contrôler le bon fonctionnement des dispositifs sonores et visuels. Remplacer les ampoules ou intervenir en cas de panne.
Roues phoniques	Vérifier si les roues phoniques sont parfaitement propres et en bon état.

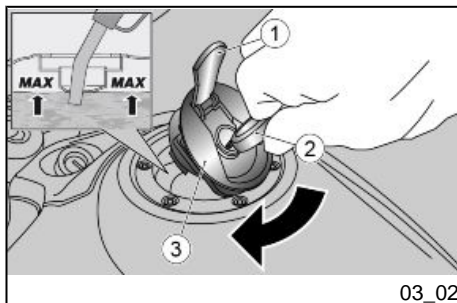

03_02

Ravitaillements (03_02, 03_03)

Pour le ravitaillement en carburant :

- Soulever le couvercle (1).
- Insérer la clé (2) dans la serrure du bouchon du réservoir.
- Tourner la clé dans le sens des aiguilles d'une montre, tirer et ouvrir la trappe à essence (3).

ATTENTION



IL EST RECOMMANDÉ D'UTILISER DE L'ESSENCE AVEC UNE TENEUR MAXIMALE EN BIOÉTHANOL DE 10% (E10).

NE PAS UTILISER D'ESSENCE AVEC UNE TENEUR EN ÉTHANOL SUPÉRIEURE À 10% ; CETTE UTILISATION PEUT DÉTÉRIORER LES COMPOSANTS DU SYSTÈME D'ALIMENTATION ET/OU NUIRE AU BON FONCTIONNEMENT DU MOTEUR.

Caractéristiques techniques

Réservoir de carburant (réserve incluse)

23 +/- 1 l (5.06 +/- 0.22 UK gal ; 6.08 +/- 0.26 US gal)

Réserve du réservoir de carburant

5 +/- 0,5 l (1.10 +/- 0.11 UK gal ; 1.32 +/- 0.13 US gal)

N.B.

NE PAS REMPLIR TOTALEMENT LE RÉSERVOIR ; LE NIVEAU MAXIMUM DE CARBURANT DOIT RESTER AU-DESSOUS DU BORD INFÉRIEUR DE LA GOULOTTE (VOIR FIGURE).

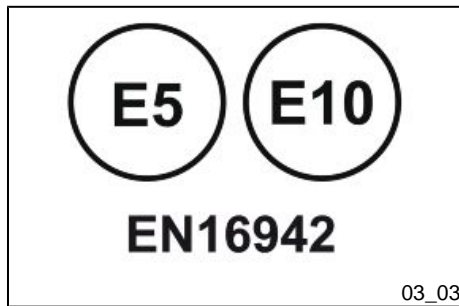

La norme européenne EN16942 prescrit l'identification de la compatibilité des véhicules avec le type de carburant, au moyen d'un symbole graphique pour informer les consommateurs. Les symboles reproduits ci-après facilitent la reconnaissance du type correct de carburant à utiliser dans le véhicule. Avant de procéder au remplissage, vérifier les symboles apposés près du goulot de remplissage et les comparer avec le symbole reporté sur la pompe à essence.

E5: essence sans plomb avec un pourcentage maximal d'éthanol de 5 %.

E10 : essence sans plomb avec un pourcentage maximal d'éthanol de 10 %.

L'étiquette sur le distributeur de la pompe indique une seule valeur. Par exemple, si elle indique E5, cela signifie que l'essence distribuée est sans plomb, avec un pourcentage d'éthanol de 5 %.

L'étiquette sur le véhicule peut en revanche indiquer plusieurs valeurs. Si, par exemple, elle indique les valeurs E5 et E10, cela signifie que le véhicule est compatible avec des essences pouvant contenir un pourcentage maximum d'éthanol de 10% et que le client peut donc ravitailler son véhicule avec un pistolet indiquant E5 ou un pistolet indiquant E10 (mais pas un pistolet indiquant E85).

- Ravitailler.

ATTENTION



NE PAS AJOUTER D'ADDITIFS OU D'AUTRES SUBSTANCES AU CARBURANT.

SI ON UTILISE UN ENTONNOIR, S'ASSURER QU'IL EST PARFAITEMENT PROPRE.



LORS QUE L'ON REMPLIT LE RÉSERVOIR, PRÊTER ATTENTION À NE PAS EN FAIRE COULER EN DEHORS CAR ON POURRAIT PROVOQUER DES DOMMA-

GES AUX BIENS ET/OU AUX PERSONNES ET ENTRAÎNER UN RISQUE D'INCENDIE.

PENDANT LE RAVITAILLEMENT EN CARBURANT, ÉVITER D'UTILISER DES DISPOSITIFS ÉLECTRONIQUES ET/OU DES TÉLÉPHONES PORTABLES QUI, À CAUSE DES VAPEURS D'ESSENCE, POURRAIENT PROVOQUER DES DOMMAGES AUX BIENS ET/OU AUX PERSONNES.

Une fois le ravitaillement en carburant effectué :

- La fermeture du bouchon n'est possible qu'avec la clé (2) introduite.
- Lorsque la clé (2) est insérée, refermer le bouchon en appuyant dessus.
- Extraire la clé (2).
- Refermer le couvercle (1).



VÉRIFIER SI LE BOUCHON EST CORRECTEMENT FERMÉ.

Réglage amortisseurs arrière (03_04, 03_05)

L'amortisseur est équipé d'une bague de réglage (1) pour le réglage de la précharge du ressort (2).

N.B.

IL EST POSSIBLE DE VARIER LA PRÉCHARGE DE L'AMORTISSEUR EN FONCTION DE LA CHARGE SUR LE VÉHICULE (PASSAGER OU CHARGE LOURDE).

ATTENTION

NE PAS FORCER LA ROTATION DU RÉGULATEUR AU-DELÀ DE LA FIN DE COURSE DANS LES DEUX SENS, POUR ÉVITER TOUT ENDOMMAGEMENT.

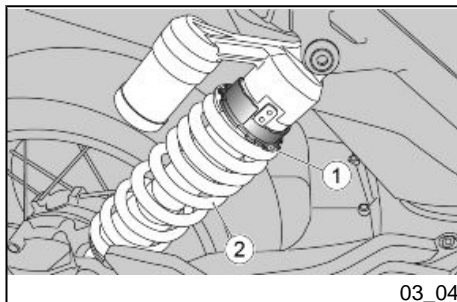

03_04

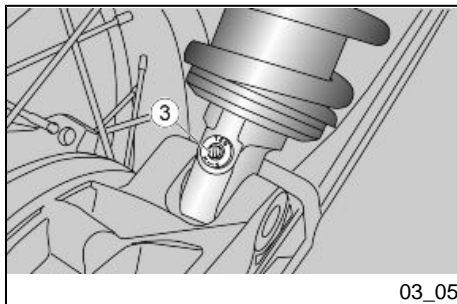

Sur la partie inférieure de l'amortisseur il y a une vis de réglage (3) pour régler le freinage en détente.

ATTENTION

NE PAS FORCER LA ROTATION DU RÉGULATEUR AU-DELÀ DE LA FIN DE COURSE DANS LES DEUX SENS, POUR ÉVITER TOUT ENDOMMAGEMENT.

Précontrainte du ressort

Lorsqu'on règle la précharge du ressort, on va déplacer le logement du ressort. Ce réglage permet de réduire ou d'augmenter la rigidité du ressort et donc de baisser ou de relever la hauteur de la partie arrière du véhicule. La précharge du ressort est un réglage fondamental pour la fonction exercée par les amortisseurs arrière. Si le ressort n'est pas correctement réglé en précharge, aucun autre réglage ne permettra de rendre les amortisseurs performants.

Freinage en détente

Le freinage en détente permet de contrôler l'absorption d'énergie quand l'amortisseur est en détente. En d'autres mots, le freinage en détente permet de régler la vitesse à laquelle l'amortisseur revient en position après avoir s'être comprimé.

Réglage des amortisseurs arrière (03_06, 03_07)

Réglage du ressort en précontrainte

À l'aide d'une clé à ergot agir sur la bague de réglage (1) pour régler la précharge du ressort (2). Tourner la bague (1) dans le sens des aiguilles d'une montre pour augmenter la précharge ou dans le sens inverse des aiguilles d'une montre pour réduire la précharge.

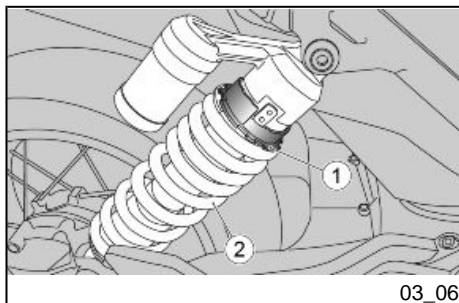

03_06

Réglage du freinage en détente

Pour régler le freinage en détente, il faut tourner le régulateur (3) situé sur la partie inférieure de l'amortisseur. Tourner la bague dans le sens des aiguilles d'une montre pour augmenter le freinage en détente et dans le sens inverse des aiguilles d'une montre pour diminuer le freinage en détente.

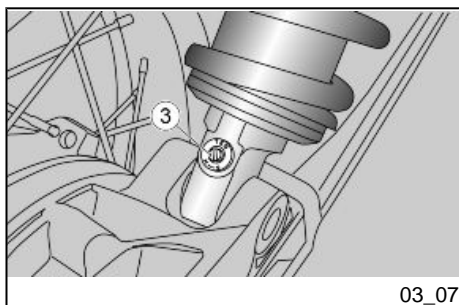

03_07

Suivre les indications dans les tableaux présentés ci-dessous pour le réglage optimal du véhicule selon la condition d'utilisation.

RÉGLAGE CONSEILLÉ

TYPE DE RÉGLAGE	PILOTE UNIQUEMENT.	PILOTE + SACOCHES ET COFFRE OU PILOTE + PASSAGER	PILOTE + PASSAGER + SACOCHES ET COFFRE
PRÉCHARGE (BAGUE)	1 cran	3 crans	7 crans

TYPE DE RÉGLAGE	PILOTE UNIQUEMENT.	PILOTE + SACOCHES ET COFFRE OU PILOTE + PASSAGER	PILOTE + PASSAGER + SACOCHES ET COFFRE
FREINAGE HYDRAULIQUE (RÉGLAGE) - DEPUIS LA POSITION COMPLÈTEMENT SERRÉE (*) OUVRIR (**)	2 tours	1 tour	0,5 tours

(*) = sens des aiguilles d'une montre

(**) = sens inverse des aiguilles d'une montre

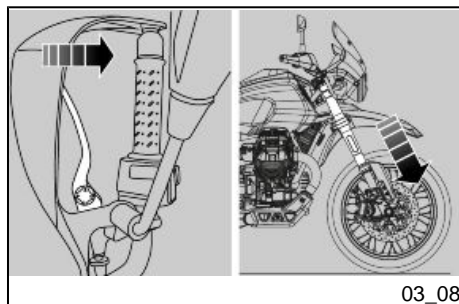

03_08

Réglage fourche avant (03_08, 03_09)

Après avoir actionné le levier de frein avant, appuyer à plusieurs reprises sur le guidon pour enfoncer la fourche. La course doit être souple et il ne doit pas y avoir de traces d'huile sur les jambes de fourche.

Contrôler le serrage de tous les organes et le fonctionnement des articulations des suspensions avant et arrière.

ATTENTION

POUR VIDANGER L'HUILE DE LA FOURCHE AVANT AVEC PARE-HUILES, S'ADRESSER À UN concessionnaire officiel Moto Guzzi.

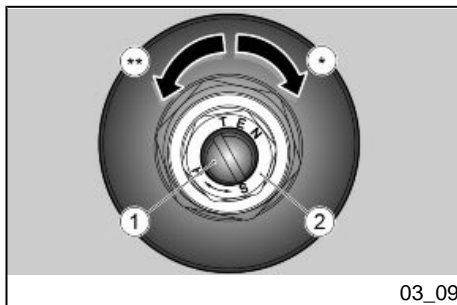

La suspension avant est composée d'une fourche hydraulique reliée au tube de direction au moyen de deux plaques.

Le tube droit de la fourche est muni d'un écrou supérieur (2) servant à régler le ressort en précontrainte, ainsi que d'un régulateur (1) permettant de régler le freinage hydraulique en détente.



NE PAS FORCER LA ROTATION DU RÉGULATEUR AU-DELÀ DE LA FIN DE COURSE DANS LES DEUX SENS, POUR ÉVITER TOUT ENDOMMAGEMENT.

EN AUGMENTANT LA PRÉCHARGE DU RESSORT, IL FAUT AUGMENTER AUCI LE FREINAGE HYDRAULIQUE EN EXTENSION, POUR ÉVITER LES REBONDS IMPRÉVUS DURANT LA CONDUITE.

La configuration standard de la fourche avant est réglée de façon à satisfaire la plupart des conditions de conduite à basse et haute vitesse, aussi bien à faible charge qu'à pleine charge du véhicule.

Il est toutefois possible d'effectuer un réglage personnalisé, en fonction de l'utilisation du véhicule.

ATTENTION

CONCERNANT LES PARAMÈTRES DE RÉGLAGE, LIRE ATTENTIVEMENT LE PARAGRAPHE "RÉGLAGE DE LA FOURCHE AVANT".

AU BESOIN, S'ADRESSER À UN concessionnaire officiel Moto Guzzi.

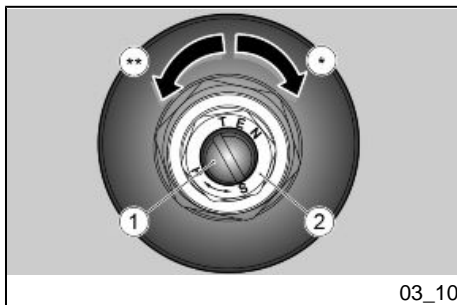

03_10

Réglage de la fourche avant (03_10, 03_11)



POUR COMPTER LE NOMBRE DE CRANS ET/OU TOURS DES VIS DE RÉGLAGE, PARTIR TOUJOURS DE LA CONFIGURATION LA PLUS RIGIDE (ROTATION COMPLÈTE DE LA VIS DE RÉGLAGE DANS LE SENS DES AIGUILLES D'UNE MONTRE).

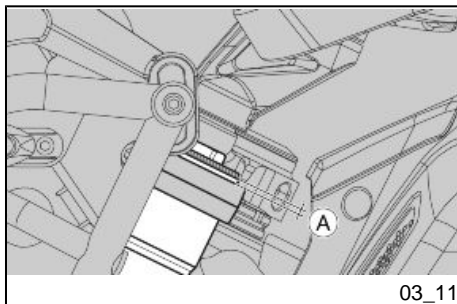

03_11

RÉGLAGE CONSEILLÉ

TYPE DE RÉGLAGE	PILOTE UNIQUEMENT.	PILOTE + SACOCHES ET COFFRE OU PILOTE + PASSAGER	PILOTE + PASSAGER + SACOCHES ET COFFRE
PRÉCHARGE (ÉCROU) - DEPUIS LA POSITION COMPLÈTEMENT SERRÉE (*) OUVRIR (**)	1 cran	1 cran	1 cran
FREINAGE HYDRAULIQUE (RÉGLAGE) - DEPUIS LA POSITION COMPLÈTEMENT SERRÉE (*) OUVRIR (**)	10 déclic	10 déclic	10 déclic

TYPE DE RÉGLAGE	PILOTE UNIQUEMENT.	PILOTE + SACOCHES ET COFFRE OU PILOTE + PASSAGER	PILOTE + PASSAGER + SACOCHES ET COFFRE
SAILLIE DES JAMBES DE FOURCHE (A) (***) DE LA PLAQUE SUPÉRIEURE (BOUCHON EXCLU)	1 cran	1 cran	1 cran

(*) = sens des aiguilles d'une montre

(**) = sens inverse des aiguilles d'une montre

(***) = pour ce type de réglage, s'adresser exclusivement à un **concessionnaire officiel Moto Guzzi**.

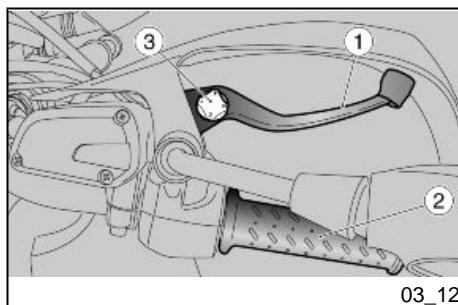

Réglage levier de frein avant (03_12)

Il est possible de régler la distance entre l'extrémité du levier (1) et la poignée (2) en tournant la vis de réglage (3).

- Pousser le levier de commande (1) en avant et tourner la vis de réglage (3) de sorte que le levier (1) se trouve à la distance souhaitée.
- Tourner la vis de réglage dans le sens inverse des aiguilles d'une montre pour que le levier (1) se rapproche de la poignée (2).

ATTENTION

POUR LE DÉMONTAGE ET LE REMPLACEMENT DU LEVIER DE FREIN AVANT, S'ADRESSER À UN concessionnaire officiel Moto Guzzi

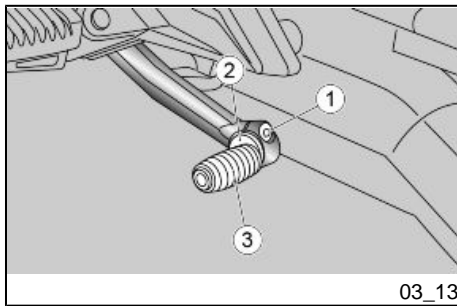

Réglage pédale de frein arrière (03_13)

Les leviers de commande ont une position ergonomique, réglée en phase d'assemblage.

On pourra néanmoins personnaliser la position des leviers si on le désire.

- Placer le véhicule sur la béquille.
- Dévisser partiellement la vis (1).
- Tourner l'excentrique (2) et déterminer la position du repose-pieds (3) qui vous convient.
- Serrer la vis (1) et contrôler la stabilité de l'excentrique une fois en position.

ATTENTION

POUR RÉGLER LE JEU DU LEVIER DE COMMANDE DU FREIN, SE RENDRE CHEZ UN concessionnaire officiel Moto Guzzi.

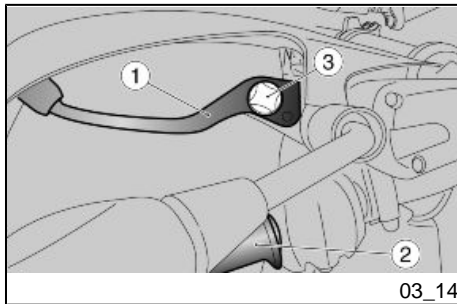

Réglage levier d'embrayage (03_14, 03_15, 03_16)

Il est possible de régler la distance entre l'extrémité du levier (1) et la poignée (2) en tournant la vis de réglage (3).

- Pousser le levier de commande (1) en avant et tourner la vis de réglage (3) de sorte que le levier (1) se trouve à la distance souhaitée.
- Tourner la vis de réglage dans le sens antihoraire afin que le levier (1) se rapproche de la poignée (2).

Régler l'embrayage lorsque le moteur s'arrête ou que le véhicule tend à avancer avec le levier d'embrayage actionné et le rapport engagé, ou si l'embrayage « glisse » en provoquant un retard de l'accélération par rapport au régime du moteur.

- Afin de maintenir une tension correcte et un fonctionnement optimal de l'embrayage, contrôler et éventuellement tendre le câble :
- Utilisation urbaine, tous les 1 000 km (621,37 mi)

- Utilisation extra-urbaine, tous les 5 000 km (3 106,86 mi)
- Dans tous les cas, chaque fois qu'un écart de l'embrayage anticipé par rapport au réglage standard d'usine est détecté.

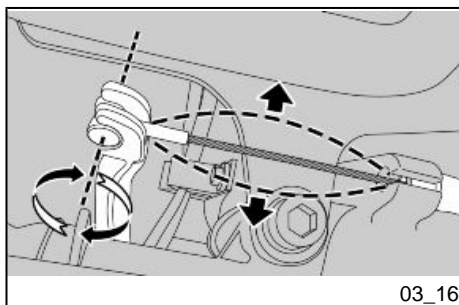
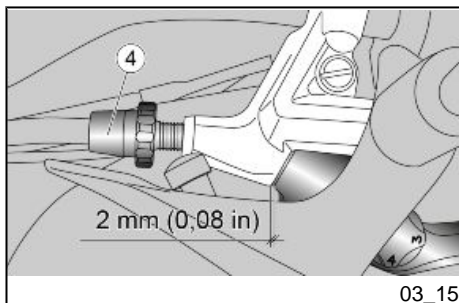

Pour le réglage suivre la procédure ci-dessous :

- Tourner la vis de réglage (4) jusqu'à ce que la course à vide, avec le guidon droit, en correspondance de la butée fixe sur le guidon, soit égale à 2 mm (0,08 in)
- Pousser le levier d'embrayage situé sur la boîte de vitesses vers la roue arrière
- Pousser le levier d'embrayage situé sur le carter de boîte de vitesses dans le sens opposé (mentionné au point 2) en vérifiant si le câble n'est pas tendu.
- Contrôler que l'extrémité de la corde tourne librement sur son axe, par rapport au levier d'embrayage, lors de l'opération précédente
- Serrer la vis de réglage (4)
- Si à la suite du réglage indiqué au « point 1 », il n'est pas possible de constater la condition du « point 4 », s'adresser à un **concessionnaire officiel Moto Guzzi** pour la vérification du bon fonctionnement de la commande d'embrayage.
- Si la course de la vis de réglage (6) n'est pas suffisante pour garantir le jeu requis, s'adresser à un **concessionnaire officiel Moto Guzzi**

Rodage

Le rodage est essentiel pour garantir une durée de vie satisfaisante du véhicule. Durant les 1 500 premiers km (932,06 mi), suivre les indications ci-dessous pour garantir les performances et la fiabilité du véhicule :

- Éviter les départs à pleine puissance et les accélérations brusques.

- Éviter de dépasser 4 500 tr/min (rpm).
- Éviter les freinages violents et prolongés.
- Éviter les trajets à vitesse élevée et constante ; il vaut mieux rouler en variant la vitesse, en alternant des accélérations et des décélérations fréquentes et modérées.
- Conduire avec prudence pour se familiariser graduellement avec la moto, en augmentant progressivement le régime moteur.

ATTENTION

CE VÉHICULE EST ÉQUIPÉ D'UN EMBRAYAGE MONODISQUE À SEC. DANS CERTAINES CONDITIONS DE FONCTIONNEMENT, IL SE POURRAIT QUE CE DERNIER ÉMETTE UNE LÉGÈRE ODEUR CARACTÉRISTIQUE. IL S'AGIT D'UN PHÉNOMÈNE TOUT À FAIT NORMAL ET NON D'UN SYMPTÔME DE MAUVAIS FONCTIONNEMENT.

ATTENTION

UNIQUEMENT APRÈS AVOIR EFFECTUÉ LA RÉVISION DE FIN DE RODAGE, IL EST POSSIBLE D'OBTENIR LES MEILLEURES PERFORMANCES DU VÉHICULE.



AU KILOMÉTRAGE PRÉVU, FAIRE EXÉCUTER LES CONTRÔLES INDICUÉS DANS LE TABLEAU « ENTRETIEN PROGRAMMÉ » PAR UN Concessionnaire Officiel Moto Guzzi, AFIN D'ÉVITER DE SE BLESSER, DE BLESSER LES AUTRES ET/OU D'ENDOMMAGER LE VÉHICULE.

Demarrage du moteur (03_17, 03_18, 03_19)

Ce véhicule est très puissant et doit être conduit avec soin, prudence et respect de sa puissance et de ses capacités potentielles.

Ne pas placer d'objets dans la bulle (entre le guidon et le tableau de bord) pour éviter de gêner la rotation du guidon et la visualisation du tableau de bord.



LES GAZ D'ÉCHAPPEMENT CONTIENNENT DU MONOXYDE DE CARBONE, SUBSTANCE EXTRÊMEMENT NOCIVE SI INHALÉE PAR L'ORGANISME.

ÉVITER DE DÉMARRER LE MOTEUR DANS DES ESPACES FERMÉS OU INSUFFISAMMENT VENTILÉS.



L'INOBSERVANCE DE CETTE RECOMMANDATION POURRAIT COMPORTER UNE PERTE DE CONNAISSANCE ET MÊME LA MORT PAR ASPHYXIE.

ATTENTION

LORSQUE LA BÉQUILLE LATÉRALE EST ABAISSÉE, LE MOTEUR NE PEUT ÊTRE DÉMARRÉ QUE SI LA BOÎTE DE VITESSES EST AU POINT MORT. DANS CE CAS, SI L'ON ESSAIE DE PASSER UNE VITESSE, LE MOTEUR S'ÉTEINT.

LORSQUE LA BÉQUILLE LATÉRALE EST SOULEVÉE, IL EST POSSIBLE DE DÉMARRER LE MOTEUR SI LA BOÎTE DE VITESSES EST AU POINT MORT OU SI UN RAPPORT EST ENGAGÉ ET QUE LE LEVIER D'EMBRAYAGE EST ACTIONNÉ.

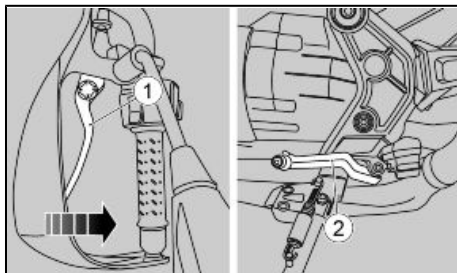

03_17

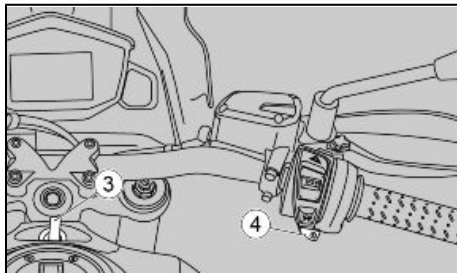

03_18

- Monter sur la moto en adoptant une bonne position de conduite.
- Vérifier si la béquille latérale est complètement repliée.
- Actionner le frein avant ou arrière (ou les deux).
- Actionner le levier d'embrayage (1) et vérifier si le levier de vitesses (2) est au point mort.

- Tourner la clé de contact (3) sur « ON ».

Par la suite :

- L'écran numérique affiche la page de démarrage pendant 2 secondes environ, puis la page avec les paramètres standard.
- Tous les voyants s'allument pendant 2 secondes sur le tableau de bord.
- Appuyer une seule fois sur le bouton de démarrage (4).
- Avec le moteur normalement en marche, les paramètres instantanés seront visibles sur l'afficheur numérique.



SI LE VOYANT DE LA RÉSERVE DE CARBURANT S'ALLUME SUR LE TABLEAU DE BORD, RÉALISER AU PLUS VITE LE RAVITAILLEMENT EN CARBURANT.



UNE CONDUITE INTENSIVE/SUR PISTE EN RÉSERVE PEUT ENDOMMAGER LE MOTEUR.



SUR UN VÉHICULE NEUF, LE SEUIL DE CHANGEMENT DE VITESSE EST RÉGLÉ À 5 200 TR/MIN (RPM). AUGMENTER GRADUELLEMENT LE SEUIL AU FUR

ET À MESURE QUE L'ON SE FAMILIARISE AVEC LE VÉHICULE ET QUE L'ON TERMINE LE RODAGE.

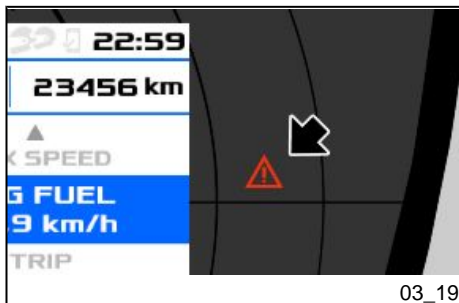

QUELQUES SECONDES APRÈS LE DÉMARRAGE DU MOTEUR, LE BOUTON DE DÉMARRAGE PREND LA FONCTION DE CHANGEMENT DE RIDING MODE.



SI LES VOYANTS DE L'ALARME GÉNÉRALE S'ALLUMENT SUR LE TABLEAU DE BORD, CELA SIGNIFIE QUE LE BOÎTIER DE COMMANDE A DÉTÉCTÉ UN DÉFAUT ; DANS CE CAS CONTACTER LE concessionnaire officiel Moto Guzzi LE PLUS PROCHE.



NE PAS EFFECTUER DE BRUSQUES DÉMARRAGES LORSQUE LE MOTEUR EST FROID. POUR LIMITER L'ÉMISSION DES SUBSTANCES POLLUANTES DANS L'AIR ET LA CONSOMMATION DE CARBURANT, IL EST CONSEILLÉ DE CHAUFFER LE MOTEUR EN ROULANT À FAIBLE VITESSE AU COURS DES PREMIERS KILOMÈTRES.

Départ / conduite (03_20, 03_21, 03_22)

ATTENTION

LE BOÎTIER ÉLECTRONIQUE D'INJECTION DE CETTE MOTO A POUR FONCTION D'OBTENIR UN ÉQUILIBRE ÉLECTRIQUE OPTIMAL, EN CONTRÔLANT LA

HAUSSE TEMPORAIRE DU RÉGIME DU RALENTI; LES VARIATIONS QUI SE VÉRIFIERONT DEVRONT DONC ÊTRE CONSIDÉRÉES COMME NORMALES.



SI LE VOYANT DE LA RÉSERVE DE CARBURANT S'ALLUME SUR LE TABLEAU DE BORD, RÉALISER AU PLUS VITE LE RAVITAILLEMENT EN CARBURANT.

AVERTISSEMENT

EN CAS D'ARRÊT ACCIDENTEL DE LA MOTO, L'UNITÉ DE COMMANDE PERMETTRA DE LA REDÉMARRER DANS LES 5 PROCHAINES SECONDES. UNE FOIS CE TEMPS ÉCOULÉ, L'UNITÉ DE COMMANDE EMPÊCHERA LE DÉMARRAGE PENDANT 3 SECONDES, APRÈS LESQUELLES IL SERA À NOUVEAU POSSIBLE DE DÉMARRER LA MOTO.

ATTENTION

SI ON VOYAGE SANS PASSAGER, S'ASSURER QUE LES REPOSE-PIEDS SONT REPLIÉS.

ATTENTION

EN CAS DE CONDUITE AVEC PASSAGER, INSTRUIRE LA PERSONNE TRANSPORTÉE DE FAÇON À CE QU'ELLE NE POSE PAS DE DIFFICULTÉS DURANT LES MANŒUVRES.

AVANT DE PARTIR, VÉRIFIER SI LA BÉQUILLE EST COMPLÈTEMENT REPLIÉE.

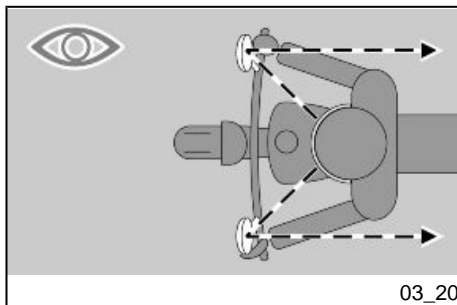

Pour le démarrage :

- Allumer le moteur.
- Régler l'inclinaison des rétroviseurs pour s'assurer une bonne visibilité.

ATTENTION



LE VÉHICULE ARRÊTÉ, SE FAMILIARISER À L'UTILISATION DES RÉTROVISEURS. LA SURFACE RÉFLÉCHISSANTE EST CONVEXE, C'EST POURQUOI LES OBJETS SEMBLENT PLUS ÉLOIGNÉS QU'ILS NE LE SONT RÉELLEMENT. CES RÉTROVISEURS OFFRENT UNE VISION GRAND-ANGLE ET SEULE L'EXPÉRIENCE PERMET D'ESTIMER LA DISTANCE DES VÉHICULES QUI SUIVENT.

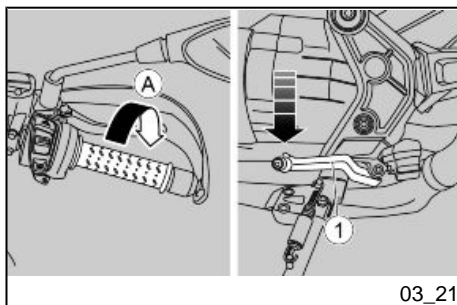

- Avec la poignée d'accélérateur fermée (Pos. A) et le moteur au ralenti, actionner le levier d'embrayage.
- Pousser vers le bas le levier de vitesses (1) pour sélectionner la première vitesse.
- Relâcher le levier d'embrayage (actionné au démarrage).

ATTENTION

LORS DE L'ARRÊT DU VÉHICULE, NE PAS RELÂCHER L'EMBRAYAGE TROP RAPIDEMENT OU TROP BRUSQUEMENT CAR CECI POURRAIT CAUSER L'ARRÊT DU MOTEUR OU LE CABRAGE ACCIDENTEL DU VÉHICULE. POUR LES MÊMES RAISONS, NE PAS ACCÉLÉRER BRUSQUEMENT LORSQU'ON RELÂCHE L'EMBRAYAGE.

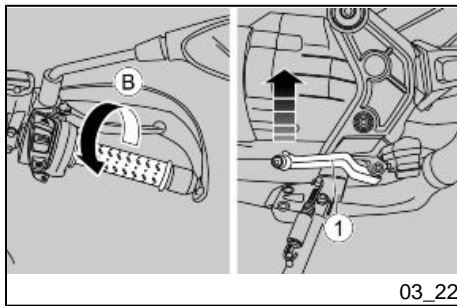

- Relâcher lentement le levier d'embrayage et en même temps accélérer en tournant doucement la poignée d'accélérateur (Pos. B).

Le véhicule commencera à avancer.

- Durant les premiers kilomètres du parcours, rouler à vitesse réduite pour réchauffer le moteur.
- Augmenter la vitesse en tournant graduellement la poignée d'accélérateur, sans dépasser le régime moteur conseillé.



ENGAGER LE BON RAPPORT ET ROULER À LA VITESSE APPROPRIÉE EN FONCTION DES CONDITIONS EXISTANTES.

NE PAS ACTIONNER BRUSQUEMENT LA POIGNÉE D'ACCÉLÉRATEUR.

- Relâcher la poignée d'accélérateur (Pos. A), actionner le levier d'embrayage, soulever le levier de vitesses (1), relâcher le levier d'embrayage et accélérer.
- Répéter les deux dernières opérations et passer aux vitesses supérieures.



IL EST RECOMMANDÉ DE RÉTROGRADER DANS LES CAS SUIVANTS :

- Dans les descentes et les phases de freinage, pour augmenter l'action de freinage en utilisant la compression du moteur.
- Dans les trajets en côte, quand la vitesse passée n'est pas adaptée à l'allure (vitesse élevée, allure modérée) et le régime moteur descend.

ATTENTION

RÉTROGRADER D'UNE VITESSE À LA FOIS; LE PASSAGE À UNE VITESSE INFÉRIEURE EN RÉTROGRADANT PLUSIEURS RAPPORTS POURRAIT CAUSER

LE SURRÉGIME DU MOTEUR, C'EST-À-DIRE ENTRAÎNER LE DÉPASSEMENT DU RÉGIME MOTEUR MAXIMUM ADMISSIBLE.

- Relâcher la poignée d'accélérateur (Pos. A).
- Si nécessaire, actionner modérément les leviers de frein et ralentir l'allure du véhicule.
- Actionner le levier d'embrayage et abaisser le levier de vitesses (1) pour passer une vitesse inférieure.
- Si les leviers de frein sont actionnés, les relâcher.
- Relâcher le levier d'embrayage et accélérer modérément.



POUR ÉVITER LA SURCHAUFFE DE L'EMBRAYAGE, NE PAS LAISSER LE MOTEUR TOURNER TROP LONGTEMPS LORSQUE LE VÉHICULE EST ARRÊTÉ, QU'UNE VITESSE EST ENGAGÉE ET QUE LE LEVIER D'EMBRAYAGE EST ACTIONNÉ.



LE FAIT D'ACTIONNER SEULEMENT LE FREIN AVANT OU LE FREIN ARRIÈRE RÉDUIT CONSIDÉRABLEMENT LA FORCE DE FREINAGE DU VÉHICULE.

DANS LE CAS D'UN ARRÊT EN PENTE, DÉCÉLÉRER COMPLÈTEMENT ET UTILISER UNIQUEMENT LES FREINS POUR MAINTENIR LE VÉHICULE À L'ARRÊT.

LE FAIT D'UTILISER LE MOTEUR POUR MAINTENIR LA MOTO À L'ARRÊT POURRAIT SURCHAUFFER L'EMBRAYAGE. LE FAIT DE FREINER LONGTEMPS EN DESCENTE POURRAIT SURCHAUFFER LES PLAQUETTES DE FREIN, ENTRAÎNANT UNE RÉDUCTION IMPORTANTE DU FREINAGE ET UNE LIMITATION DE LA FORCE DE FREINAGE.

IL EST CONSEILLÉ D'EXPLOITER LA COMPRESSION DU MOTEUR, EN RÉTROGRADANT ET EN UTILISANT LES DEUX FREINS DE FAÇON INTERMITTENTE.

LORSQU'ON CONDUIT EN DESCENTE, NE JAMAIS ROULER AVEC LE MOTEUR ÉTEINT.

LORSQU'ON CONDUIT SUR DES SURFACES MOUILLÉES OU À FAIBLE ADHÉRENCE (NEIGE, VERGLAS, BOUE, ETC.), CONSERVER UNE VITESSE MODÉRÉE, EN ÉVITANT DES FREINAGES BRUSQUES OU DES MANŒUVRES POUVANT ENTRAÎNER UNE PERTE DE TRACTION, VOIRE UNE CHUTE OU UN ACCIDENT.

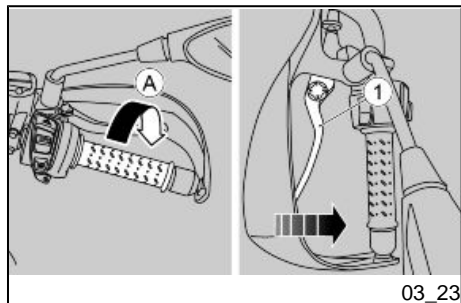

Arrêt du moteur (03_23)

- Relâcher la poignée d'accélérateur (Pos. A), actionner graduellement les freins et en même temps rétrograder pour ralentir la vitesse.

Une fois l'allure réduite, avant d'arrêter totalement le véhicule :

- Actionner le levier d'embrayage (1) pour éviter l'arrêt du moteur.

Une fois le véhicule arrêté :

- Mettre le levier de vitesses au point mort (symbole « N » visible sur l'afficheur numérique et voyant vert « N » allumé).
- Relâcher le levier d'embrayage (1).
- Pendant un arrêt momentané, maintenir au moins l'un des freins actionné.

ATTENTION



ÉVITER, AUTANT QUE POSSIBLE, LES ARRÊTS BRUSQUES, LES RALENTISSEMENTS SOUDAINS ET LES FREINAGES AU DERNIER MOMENT.

Stationnement

Le choix de la zone de stationnement est très important et doit respecter la signalisation routière et les indications suivantes.

ATTENTION

GARER LE VÉHICULE SUR UN TERRAIN SOLIDE ET PLAT POUR ÉVITER QU'IL NE TOMBE.

NE PAS APPUYER LE VÉHICULE CONTRE LES MURS, NI LE POSER AU SOL.

S'ASSURER QUE LE VÉHICULE, NOTAMMENT LES PARTIES SOUMISES À DE HAUTES TEMPÉRATURES (MOTEUR, SYSTÈME D'ÉCHAPPEMENT, DISQUES DE FREIN), NE PRÉSENTENT AUCUN DANGER POUR LES INDIVIDUS ET LES ENFANTS. NE PAS LAISSER LE VÉHICULE SANS SURVEILLANCE LORSQUE LE MOTEUR TOURNE OU AVEC LA CLÉ DE CONTACT INSÉRÉE DANS LE COMMUTATEUR D'ALLUMAGE.

ATTENTION

LA CHUTE OU L'INCLINAISON EXCESSIVE DU VÉHICULE PEUVENT PROVOQUER LE DÉVERSEMENT DU CARBURANT.

LE CARBURANT UTILISÉ POUR LA PROPULSION DES MOTEURS À EXPLOSION EST EXTRÊMEMENT INFLAMMABLE ET PEUT DEVENIR EXPLOSIF DANS CERTAINES CONDITIONS.



NE PAS CHARGER LE POIDS DU PILOTE OU DU PASSAGER SUR LA BÉQUILLE LATÉRALE.

Pot d'échappement catalytique

Le véhicule est doté de silencieux avec catalyseur métallique de type « trivalent au platine - palladium - rhodium ».

Ce dispositif a pour fonction d'oxyder le CO (monoxyde de carbone) pour le convertir en anhydride carbonique, de transformer les HC (hydrocarbures imbrûlés) en vapeur d'eau et de réduire les NOX (oxydes d'azote) en les transformant en oxygène et azote présents dans les gaz d'échappement.



ÉVITER DE GARER LE VÉHICULE À PROXIMITÉ DE BROUSSAILLES SÈCHES OU DANS DES ENDROITS ACCESSIBLES AUX ENFANTS, DANS LA MESURE OÙ LE POT D'ÉCHAPPEMENT CATALYTIQUE ATTEINT DES TEMPÉRATURES TRÈS ÉLEVÉES LORS DE SON UTILISATION; PAR CONSÉQUENT, VEILLER À Y FAIRE EXTRÊMEMENT ATTENTION ET ÉVITER TOUT CONTACT AVANT SON REFROIDISSEMENT COMPLET.



NE PAS UTILISER D'ESSENCE AU PLOMB, DANS LA MESURE OÙ CELA PROVOQUE LA DESTRUCTION DU CATALYSEUR.

Le propriétaire du véhicule est averti que la loi peut interdire ce qui suit :

- la dépose et tout acte visant à rendre inopérant, de la part de quiconque, sauf pour des interventions d'entretien, réparation ou remplacement, de n'importe quel dispositif ou élément constitutif incorporé dans un véhicule neuf, dans le but de contrôler l'émission des bruits avant la vente ou la livraison du véhicule à l'acquéreur final ou en cours d'utilisation ;
- L'utilisation du véhicule après qu'un tel dispositif ou élément constitutif ait été déposé ou rendu inopérant.

Contrôler le pot d'échappement/silencieux et les tuyaux du silencieux, en s'assurant qu'il n'y a pas de traces de corrosion perforante et que le système d'échappement fonctionne correctement.

Au cas où le bruit produit par le système d'échappement aurait augmenté, contacter immédiatement un **concessionnaire ou un garage agréé Moto Guzzi**.

N.B.

IL EST INTERDIT D'ALTÉRER LE SYSTÈME D'ÉCHAPPEMENT.

Béquille (03_24, 03_25)



AVANT DE PARTIR, VÉRIFIER SI LA BÉQUILLE EST COMPLÈTEMENT RE-PLIÉE.

NE PAS CHARGER LE POIDS DU PILOTE OU DU PASSAGER SUR LA BÉQUILLE LATÉRALE.



LA BÉQUILLE LATÉRALE DOIT TOURNER LIBREMENT, GRAISSER ÉVEN-TUELLEMENT L'ARTICULATION.

BÉQUILLE LATÉRALE

Au cas où une manœuvre quelconque (par exemple : le déplacement du véhicule) aurait provoqué la rentrée de la béquille, pour replacer le véhicule sur la béquille, procéder comme suit :

- Saisir la poignée gauche et appuyer la main droite sur la partie supérieure arrière du véhicule.
- Pousser la béquille latérale avec le pied droit, en l'étendant complètement.
- Incliner le véhicule afin d'appuyer la béquille au sol.
- Braquer le guidon complètement vers la gauche.

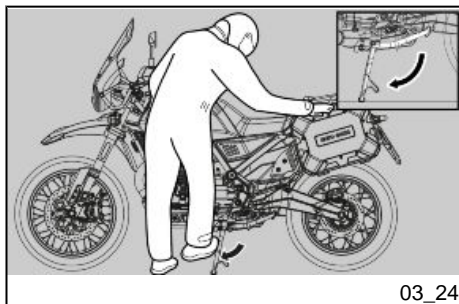

03_24

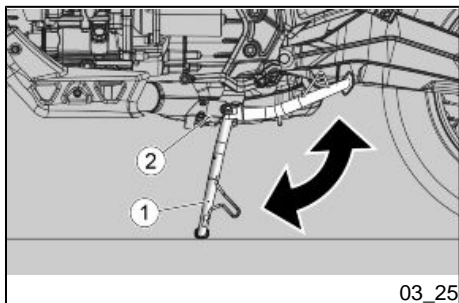
**ATTENTION****S'ASSURER DE LA STABILITÉ DU VÉHICULE.**

Un interrupteur de sécurité (2) est installé sur la béquille latérale (1), dont la fonction est d'empêcher ou d'interrompre le fonctionnement du moteur lorsqu'une vitesse est passée et que la béquille latérale (1) est abaissée.

VÉRIFIER SI DANS LA ZONE DE L'INTERRUPTEUR IL Y A DE LA SALETÉ. ÉVENTUELLEMENT NETTOYER LA ZONE ET VÉRIFIER SI LE VOYANT S'ALLUME SUR LE TABLEAU DE BORD LORSQUE LA BÉQUILLE EST ABAISSÉE.

SI AVEC LA BÉQUILLE OUVERTE LE VOYANT DE LA BÉQUILLE LATÉRALE RESTE ÉTEINT MALGRÉ LE NETTOYAGE, S'ADRESSER À UN concessionnaire officiel Moto Guzzi.

Conseils contre le vol**ATTENTION**

SI ON UTILISE UN DISPOSITIF BLOQUE-DISQUE, FAIRE EXTRÊMEMENT ATTENTION LORS DE SON EXTRACTION AVANT DE SE METTRE À LA CONDUITE DU VÉHICULE. LE MANQUEMENT À CET AVERTISSEMENT POURRAIT ENDOMMAGER GRAVEMENT LE SYSTÈME DE FREINAGE ET PROVOQUER DES ACCIDENTS SUIVIS DE LÉSIONS CORPORELLES, VOIRE LA MORT.

NE JAMAIS laisser la clé de contact insérée et toujours utiliser l'antivol de direction. Stationner le véhicule dans un endroit sûr, de préférence dans un garage ou dans un endroit surveillé. Utiliser, dans la mesure du possible, un dispositif antivol additionnel. Vérifier que les documents et la taxe de circulation sont en règle. Inscrire ses données personnelles et son numéro de téléphone sur cette page, pour faciliter l'identification du propriétaire en cas de découverte suite à un vol.

NOM :

PRÉNOM :

ADRESSE :

N° DE TÉLÉPHONE :

AVERTISSEMENT

DANS DE NOMBREUX CAS, LES VÉHICULES VOLÉS SONT IDENTIFIÉS GRÂCE AUX DONNÉES REPORTÉES SUR LE MANUEL D'UTILISATION ET D'ENTRETIEN.

Une conduite sûre

Voici quelques conseils simples qui vous permettront d'utiliser la moto tous les jours, en vous garantissant une conduite plus tranquille et sûre. L'habileté et les connaissances mécaniques sont à la base d'une conduite en sécurité. Il est conseillé d'essayer la moto dans des zones sans circulation automobile pour acquérir une bonne connaissance de celle-ci.

1. Avant de partir, ne pas oublier de mettre le casque et de le boucler correctement.
2. Sur des routes irrégulières, réduire la vitesse et conduire avec prudence.
3. Après un long parcours sur une route mouillée sans avoir actionné les freins, l'effet de freinage sera d'abord faible. Dans ces conditions de marche, il est opportun d'actionner périodiquement les freins.
4. Bien que le véhicule soit équipé d'un système ABS, faire attention aux freinages sur une chaussée mouillée, sur chemin de terre ou sur une chaussée glissante.
5. Éviter de partir en montant sur le véhicule posé sur la béquille.
6. En cas d'utilisation de la moto sur des routes couvertes de sable, boue, neige mêlée à du sel, etc., il est recommandé de nettoyer fréquemment les disques de frein avec un détergent non agressif afin d'éviter la formation d'agglomérations abrasives à l'intérieur des trous, ce qui pourrait entraîner l'usure précoce des plaquettes de frein.

ATTENTION

LORS DU PREMIER PARCOURS AVEC DE NOUVEAUX PNEUS, AFIN D'ATTEINDRE RAPIDEMENT LEUR ADHÉRENCE OPTIMALE, IL EST RECOMMANDÉ DE CONDUIRE LA MOTO AVEC BEAUCOUP DE PRÉCAUTION, EN ÉVITANT LES BRAQUAGES SOUDAINS ET LES ACCÉLÉRATIONS ET LES FREINAGES BRUSQUES.

ATTENTION

CONDUIRE TOUJOURS DANS LES LIMITES DES CAPACITÉS PERSONNELLES. CONDUIRE EN ÉTAT D'IVRESSE OU SOUS L'EFFET DE STUPÉFIANTS OU DE CERTAINS MÉDICAMENTS EST EXTRÊMEMENT DANGEREUX.

ATTENTION

TOUT TRAVAIL ENTRAÎNANT UNE MODIFICATION DES PERFORMANCES DE LA MOTO ET TOUTE ALTÉRATION DES PIÈCES D'ORIGINE DE LA STRUCTURE SONT INTERDITS PAR LA LOI ET RENDENT LA MOTO NON CONFORME AU TYPE HOMOLOGUÉ ET DANGEREUSE POUR LA SÉCURITÉ DE LA CONDUITE.

ATTENTION

NE PAS RÉGLER LES RÉTROVISEURS PENDANT LA CONDUITE. CELA POURRAIT PROVOQUER LA PERTE DE CONTRÔLE DE LA MOTO.

ATTENTION

ARRÊTER LE VÉHICULE EN UTILISANT PRINCIPALEMENT LE FREIN AVANT. UTILISER LE FREIN ARRIÈRE UNIQUEMENT POUR ÉQUILIBRER LE FREINAGE ET TOUJOURS EN MÊME TEMPS QUE LE FREIN AVANT.

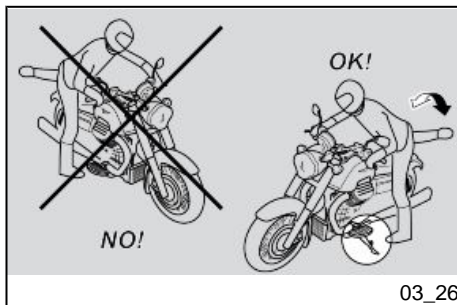

03_26

Normes de sécurité de base (03_26, 03_27, 03_28, 03_29, 03_30)

Les indications ci-après réclament un maximum d'attention car elles ont été rédigées dans le but d'améliorer la sécurité et d'éviter l'endommagement des personnes, des biens et du véhicule, suite à la chute du pilote ou du passager du véhicule et/ou à la chute ou au renversement du véhicule.

Les opérations de montée et descente du véhicule doivent être effectuées avec la pleine liberté de mouvement et les mains dégagées (sans porter objets, casque, gants ou lunettes).

Monter et descendre seulement du côté gauche du véhicule et seulement avec la béquille latérale abaissée.

La béquille est conçue pour soutenir le poids du véhicule et d'une charge minimale, sans pilote ni passager.

La montée en position de conduite, lorsque le véhicule est placé sur la béquille latérale, est permise seulement pour éviter la possibilité de chute ou de renversement et ne prévoit pas le chargement du poids du pilote et du passager sur la béquille latérale.

À la montée ou à la descente, le poids du véhicule peut provoquer un déséquilibre suivi d'une perte d'équilibre et de la possibilité de chute ou renversement.

ATTENTION

LE CONDUCTEUR EST TOUJOURS LE PREMIER À MONTER ET LE DERNIER À DESCENDRE DU VÉHICULE, ET C'EST À LUI D'ASSURER L'ÉQUILIBRE ET LA STABILITÉ DANS LA PHASE DE MONTÉE OU DE DESCENTE DU PASSAGER

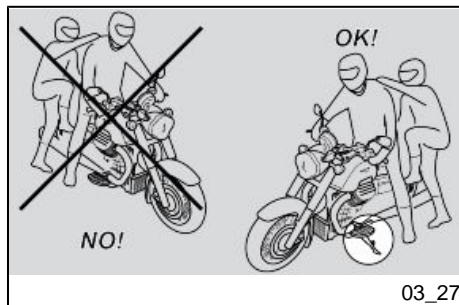

03_27

D'autre part, le passager doit monter et descendre du véhicule en se déplaçant avec précaution pour ne pas déséquilibrer le véhicule et le pilote.

ATTENTION

LE CONDUCTEUR DOIT INSTRUIRE LE PASSAGER SUR LA FAÇON DE MONTER ET DE DESCENDRE DU VÉHICULE.

POUR LA MONTÉE ET LA DESCENTE DU PASSAGER, LE VÉHICULE EST DOTÉ DE REPOSE-PIEDS PASSAGER SPÉCIFIQUES. LE PASSAGER DOIT TOUJOURS UTILISER LE REPOSE-PIED GAUCHE POUR MONTER ET DESCENDRE DU VÉHICULE.

NE PAS DESCENDRE NI MÊME TENTER DE DESCENDRE DU VÉHICULE EN SAUTANT OU EN ALLONGEANT LA JAMBE POUR TOUCHER LE SOL. DANS LES DEUX CAS, L'ÉQUILIBRE ET LA STABILITÉ DU VÉHICULE SERAIENT COMPROMIS.

ATTENTION

LES BAGAGES ET LES OBJETS FIXÉS À LA PARTIE ARRIÈRE DU VÉHICULE PEUVENT CRÉER UN OBSTACLE À LA MONTÉE OU À LA DESCENTE DU VÉHICULE.

DANS TOUTS LES CAS, PRÉVOIR ET EFFECTUER UN MOUVEMENT BIEN CONTRÔLÉ DE LA JAMBE DROITE, LAQUELLE DOIT ÉVITER ET DÉPASSER LA PARTIE ARRIÈRE DU VÉHICULE (BAVETTE ARRIÈRE OU BAGAGES) SANS PROVOQUER LE RENVERSEMENT DE CELUI-CI.

N.B.

AVANT LE DÉPART VÉRIFIER SI LES VALISES SONT FERMÉES ET CORRECTEMENT ACCROCHÉES SUR LE VÉHICULE.



LES VALISES NE DOIVENT PAS ÊTRE UTILISÉES COMME UN APPUI ET LES POIGNÉES NE DOIVENT PAS ÊTRE UTILISÉES COMME UN SOUTIEN POUR LE PASSAGER.

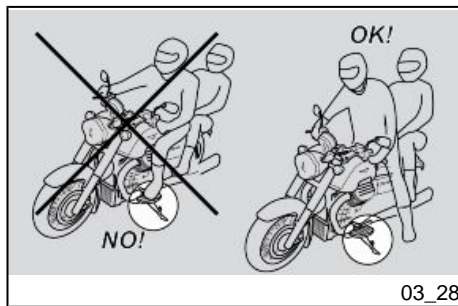

03_28

MONTÉE

- Saisir correctement le guidon et monter sur le véhicule sans charger votre poids sur la béquille latérale.

ATTENTION

AU CAS OÙ IL SERAIT IMPOSSIBLE DE POSER LES DEUX PIEDS À TERRE, POSER LE PIED DROIT (EN CAS DE DÉSÉQUILIBRE, LE CÔTÉ GAUCHE EST PROTÉGÉ PAR LA BÉQUILLE LATÉRALE) ET TENIR LE PIED GAUCHE PRÊT À ÊTRE POSÉ.

- Poser les deux pieds à terre et redresser le véhicule en position de conduite en le tenant en équilibre.

ATTENTION

LE CONDUCTEUR NE DOIT PAS EXTRAIRE OU TENTER D'EXTRAIRE LES RE-POSE-PIEDS PASSAGER DE LA POSITION DE CONDUITE : CELA POURRAIT COMPROMETTRE L'ÉQUILIBRE ET LA STABILITÉ DU VÉHICULE.

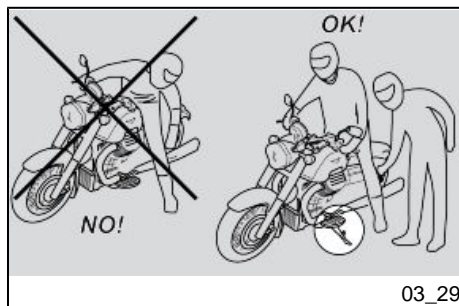

03_29

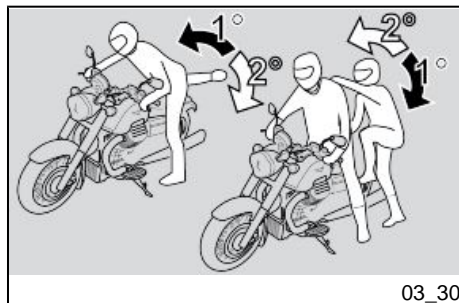

03_30

- Demander au passager de faire ressortir les deux repose-pieds passager.
- Expliquer au passager comment monter sur le véhicule.
- Agir sur la béquille latérale avec le pied gauche et la replier complètement.

DESCENTE

- Choisir la zone de stationnement.
- Arrêter le véhicule.



VEILLER À CE QUE LE TERRAIN SUR LEQUEL LA MOTO A ÉTÉ STATIONNÉE SOIT UN TERRAIN STABLE, UNIFORME ET SANS OBSTACLES.

- Avec le talon du pied gauche, agir sur la béquille latérale et la déplier complètement.

ATTENTION

AU CAS OÙ IL SERAIT IMPOSSIBLE DE POSER LES DEUX PIEDS À TERRE, POSER LE PIED DROIT (EN CAS DE DÉSÉQUILIBRE, LE CÔTÉ GAUCHE EST PROTÉGÉ PAR LA BÉQUILLE LATÉRALE) ET TENIR LE PIED GAUCHE PRÊT À ÊTRE POSÉ.

- Poser les deux pieds à terre et redresser le véhicule en position de conduite en le tenant en équilibre.
- Expliquer au passager comment descendre du véhicule.



RISQUE DE CHUTE ET RENVERSEMENT.

S'ASSURER QUE LE PASSAGER EST BIEN DESCENDU DU VÉHICULE.

NE PAS CHARGER SON POIDS SUR LA BÉQUILLE LATÉRALE.

- Incliner la moto jusqu'à ce que la béquille touche le sol.
- Empoigner correctement le guidon et descendre du véhicule.
- Braquer le guidon complètement vers la gauche.
- Remettre le repose-pied passager à sa place.

ATTENTION**S'ASSURER DE LA STABILITÉ DU VÉHICULE.****Charge (03_31, 03_32, 03_33, 03_34, 03_35)****VALISES LATÉRALES****AVERTISSEMENT****NE PAS CHARGER PLUS DE 5 kg (11 lb) PAR VALISE, CAR UNE CHARGE EXCESSIVE POURRAIT L'ENDOMMAGER.****ATTENTION****LA VITESSE MAXIMALE AUTORISÉE AVEC LES VALISES INSTALLÉES EST DE 160 km/h (100 MPH).****N.B.****UN VOLUME EXAGÉRÉ À L'INTÉRIEUR DE LA VALISE PEUT COMPROMETTRE SON IMPERMÉABILITÉ.**

N.B.

AVANT LE DÉPART VÉRIFIER SI LES VALISES SONT FERMÉES ET CORRECTEMENT ACCROCHÉES SUR LE VÉHICULE.



LES VALISES NE DOIVENT PAS ÊTRE UTILISÉES COMME UN APPUI ET LES POIGNÉES NE DOIVENT PAS ÊTRE UTILISÉES COMME UN SOUTIEN POUR LE PASSAGER.

OUVERTURE DU COUVERCLE

N.B.

LES OPÉRATIONS QUI SUIVENT FONT RÉFÉRENCE À UNE SEULE VALISE MAIS SONT VALABLES POUR LES DEUX.

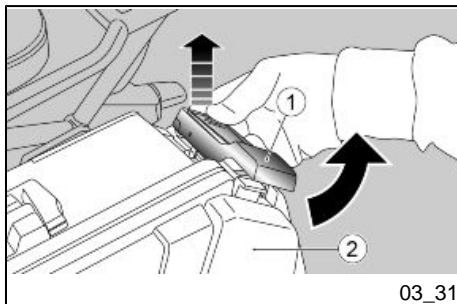

- Soulever les leviers de fermeture (1) à l'arrière et ensuite les décrocher du couvercle (2).

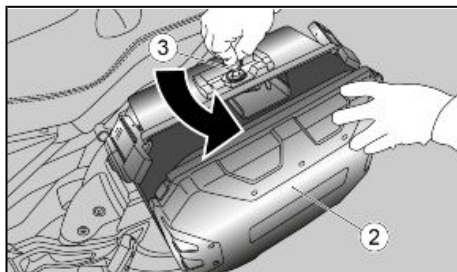

03_32

- Insérer la clé (3) dans la serrure de la valise et la tourner dans le sens inverse des aiguilles d'une montre pour pouvoir ouvrir le couvercle (2).

N.B.

LA CLÉ UTILISÉE POUR OUVRIR LES VALISES PEUT ÊTRE RETIRÉE UNIQUEMENT LORSQUE LA SERRURE EST FERMÉE.

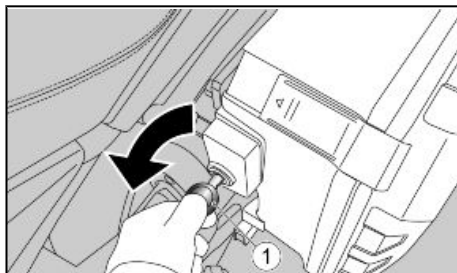

03_33

DÉPOSE DES VALISES LATÉRALES

- Insérer la clé (1) dans la serrure de blocage de la valise et la tourner dans le sens inverse des aiguilles d'une montre pour pouvoir la décrocher.

N.B.

LA CLÉ UTILISÉE POUR DÉBLOQUER ET DÉPOSER LES VALISES PEUT ÊTRE RETIRÉE UNIQUEMENT LORSQUE LA SERRURE EST FERMÉE.

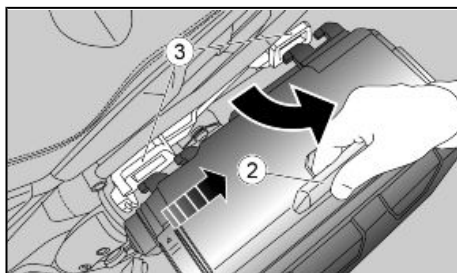

03_34

- En saisissant la poignée (2) tirer la valise en arrière pour la décrocher des supports (3) et ensuite la déplacer vers l'extérieur.

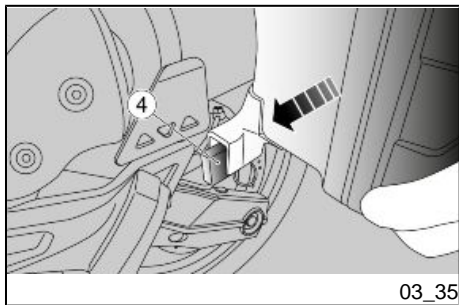

N.B.

POUR REMONTER LES VALISES, VÉRIFIER AUSSI SI LA PARTIE INFÉRIEURE EST ACCROCHÉE SUR LE SUPPORT CORRESPONDANT (4).

V85 TT - V85 TT Travel E5



Chap. 04
L'entretien

Avant-propos

Les opérations d'entretien ordinaire peuvent normalement être effectuées par l'utilisateur, mais elles peuvent parfois exiger l'utilisation d'outils spécifiques et une préparation technique. En cas d'entretien périodique, d'une intervention d'assistance ou d'une consultation technique, s'adresser à un **concessionnaire officiel Moto Guzzi** qui garantira un service rapide et de qualité.

AVERTISSEMENT

CE VÉHICULE EST PRÉPARÉ POUR IDENTIFIER EN TEMPS RÉEL LES ANOMALIES DE FONCTIONNEMENT, MÉMORISÉES PAR LE BOÎTIER ÉLECTRONIQUE.

CHAQUE FOIS QUE LE COMMUTATEUR D'ALLUMAGE EST SUR « ON », LE VOYANT DEL D'ALARME GÉNÉRALE S'ALLUME SUR LE TABLEAU DE BORD PENDANT ENVIRON TROIS SECONDES. SI LE VOYANT S'ÉTEINT, CELA SIGNIFIE QUE DES ANOMALIES NE SONT PAS PRÉSENTES.

N.B.

EFFECTUER LES OPÉRATIONS D'ENTRETIEN À LA MOITIÉ DES INTERVALLES PRÉVUS SI LE VÉHICULE EST UTILISÉ DANS DES ZONES PLUVIEUSES OU POUSSIÉREUSES, SUR DES ROUTES ACCIDENTÉES OU EN CAS DE CONDUITE SPORTIVE.

Vérification du niveau d'huile moteur (04_01)

Contrôler périodiquement le niveau d'huile moteur.

N.B.

EFFECTUER LES OPÉRATIONS D'ENTRETIEN À LA MOITIÉ DES INTERVALLES PRÉVUS SI LE VÉHICULE EST UTILISÉ DANS DES ZONES PLUVIEUSES OU POUSSIÉREUSES, SUR DES ROUTES ACCIDENTÉES OU EN CAS DE CONDUITE SPORTIVE.



LE CONTRÔLE DU NIVEAU D'HUILE MOTEUR DOIT ÊTRE FAIT LORSQUE LE MOTEUR EST CHAUD.

ATTENTION

POUR RÉCHAUFFER LE MOTEUR ET PORTER L'HUILE MOTEUR À LA TEMPÉRATURE DE TRAVAIL, NE PAS LAISSER FONCTIONNER LE MOTEUR AU RALENTI LORSQUE LE VÉHICULE EST À L'ARRÊT.

LA PROCÉDURE CORRECTE PRÉVOIT D'EFFECTUER LE CONTRÔLE APRÈS UN VOYAGE OU APRÈS AVOIR PARCOURU ENVIRON 15 km (10 mi) SUR UN PARCOURS EXTRA-URBAIN (SUFFISANT POUR AMENER L'HUILE MOTEUR À TEMPÉRATURE).

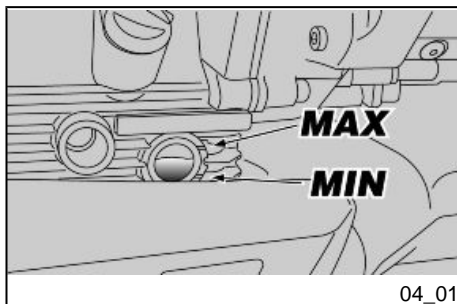

- Arrêter le moteur.
- Placer le véhicule en position verticale avec les deux roues sur le sol.
- Vérifier le niveau d'huile à travers la fente située sur le carter moteur.

MAX (trait supérieur) = niveau maximum.

MIN (trait inférieur) = niveau minimum

- Le niveau est correct s'il s'approche du niveau « **MAX** ».

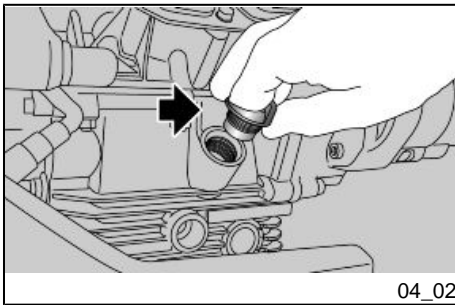

Remplissage d'huile moteur (04_02)

Si nécessaire, faire l'appoint d'huile moteur et procéder comme suit :

- Dévisser et retirer le bouchon.

ATTENTION

N'UTILISER QUE L'HUILE MOTEUR RECOMMANDÉE DANS LE TABLEAU DES PRODUITS RECOMMANDÉS.

- Verser la quantité nécessaire d'huile moteur jusqu'à ce que le niveau correct soit atteint.

ATTENTION

NE PAS AJOUTER D'ADDITIFS OU D'AUTRES SUBSTANCES À L'HUILE. SI UN ENTONNOIR OU UN AUTRE ÉLÉMENT EST UTILISÉ, VEILLER À CE QU'IL SOIT PARFAITEMENT PROPRE.

Vidange d'huile moteur

ATTENTION

POUR LE DÉMONTAGE, LA VÉRIFICATION ET LA VIDANGE D'HUILE MOTEUR, S'ADRESSER À UN concessionnaire officiel Moto Guzzi.

Remplacement du filtre à huile du moteur

ATTENTION

POUR LE DÉMONTAGE, LE CONTRÔLE ET LE REMPLACEMENT DU FILTRE À HUILE MOTEUR, S'ADRESSER À UN concessionnaire officiel Moto Guzzi.

Niveau d'huile du couple conique

ATTENTION

POUR LE REMPLISSAGE ET LA VIDANGE D'HUILE DU GROUPE DE TRANSMISSION À ARBRE DE CARDAN, IL FAUT S'ADRESSER À UN concessionnaire officiel Moto Guzzi.

Niveau d'huile boîte de vitesse

ATTENTION

POUR LE DÉMONTAGE, LE CONTRÔLE ET LA VIDANGE D'HUILE DE BOÎTE, S'ADRESSER À UN concessionnaire officiel Moto Guzzi.

Les pneus (04_03)

Ce véhicule est équipé de pneus sans chambre à air (Tubeless).

ATTENTION

CONTRÔLER PÉRIODIQUEMENT LA PRESSION DE GONFLAGE DES PNEUS À TEMPÉRATURE AMBIANTE. SI LES PNEUS SONT CHAUDS, LA MESURE EST INCORRECTE. EFFECTUER LA MESURE SURTOUT AVANT ET APRÈS DE LONGS TRAJETS. SI LA PRESSION DE GONFLAGE EST TROP HAUTE, LES ASPÉRITÉS DU TERRAIN NE SONT PLUS AMORTIES ET SONT DONC TRANSMISES AU GUIDON, COMPROMETTANT AINSI LE CONFORT DE CONDUITE ET RÉDUISANT ÉGALEMENT LA TENUE DE ROUTE DANS LES VIRAGES.

SI, INVERSEMENT, LA PRESSION DE GONFLAGE EST INSUFFISANTE, LES BORDS DES PNEUS TRAVAILLENT DAVANTAGE, LE PNEU POUVANT AINSI

PATINER SUR LA JANTE OU BIEN SE DÉTACHER, CE QUI ENTRAÎNERAIT LA PERTE DE CONTRÔLE DU VÉHICULE.

DANS LES VIRAGES, LE VÉHICULE POURRAIT FAIRE UNE EMBARDÉE.

CONTRÔLER L'ÉTAT DES SURFACES ET L'USURE, DANS LA MESURE OÙ DES PNEUS EN MAUVAIS ÉTAT COMPROMETTRAIENT L'ADHÉRENCE À LA ROUTE ET LA MANŒUVRABILITÉ DU VÉHICULE.

CERTAINS TYPES DE PNEUS, HOMOLOGUÉS POUR CE VÉHICULE, SONT POURVUS D'INDICATEURS D'USURE.

IL EXISTE DIFFÉRENTS TYPES D'INDICATEURS D'USURE. S'INFORMER AUPRÈS DU DISTRIBUTEUR SUR LES MODES DE CONTRÔLE D'USURE.

VÉRIFIER VISUELLEMENT L'USURE DES PNEUS, LES FAIRE REMPLACER SI USÉS.

SI LES PNEUS SONT VIEUX, MÊME S'ILS NE SONT PAS COMPLÈTEMENT USÉS, ILS PEUVENT DURCIR ET COMPROMETTRE LA TENUE DE ROUTE. DANS CE CAS, FAIRE REMPLACER LES PNEUS. FAIRE REMPLACER LE PNEU S'IL EST USÉ OU SI UNE ÉVENTUELLE CREVAISON DANS LA ZONE DE LA BANDE DE ROULEMENT A DES DIMENSIONS SUPÉRIEURES À 5 mm (0,197 in).

APRÈS AVOIR FAIT RÉPARER UN PNEU, FAIRE L'ÉQUILIBRAGE DES ROUES.

UTILISER UNIQUEMENT DES PNEUS AUX DIMENSIONS INDIQUÉES PAR LE FABRICANT. NE PAS FAIRE MONTER DES PNEUS DU TYPE À CHAMBRE À AIR SUR LES JANTES À LA PLACE DES PNEUS TUBELESS ET INVERSEMENT. CONTRÔLER QUE LES VALVES DE GONFLAGE POSSÈDENT TOUJOURS LES BOUCHONS RESPECTIFS, AFIN D'ÉVITER QUE LES PNEUS NE SE DÉGONFLENT ACCIDENTELLEMENT.

LES OPÉRATIONS DE REMPLACEMENT, RÉPARATION, ENTRETIEN ET ÉQUILIBRAGE SONT TRÈS IMPORTANTES : ELLES DOIVENT ÊTRE RÉALISÉES À L'AIDE DES OUTILS APPROPRIÉS ET EN AYANT L'EXPÉRIENCE NÉCESSAIRE. POUR CETTE RAISON, IL EST CONSEILLÉ DE S'ADRESSER À UN CONCESSIONNAIRE OFFICIEL OU À UN SPÉCIALISTE EN PNEUS POUR L'EXÉCUTION DES OPÉRATIONS PRÉCÉDENTES.

SI LES PNEUS SONT NEUFS, ILS PEUVENT ÊTRE RECOUVERTS D'UNE PATINE GLISSANTE : CONDUIRE PRUDEMMENT LORS DES PREMIERS KILOMÈTRES. NE PAS ENDUIRE LES PNEUS AVEC UN LIQUIDE INAPPROPRIÉ.

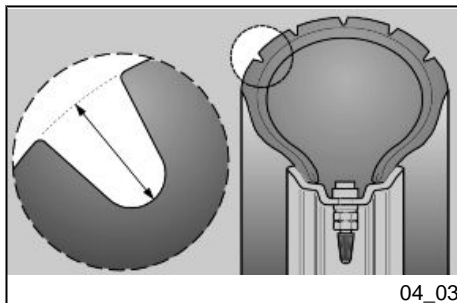

Limite minimale de profondeur de la bande de roulement :

Avant et arrière 2 mm (0,079 in) (É.-U. 3 mm [0,118 in]) et en aucun cas inférieure aux dispositions légales en vigueur dans le pays d'utilisation du véhicule.

Dépose de la bougie

ATTENTION

POUR LE DÉMONTAGE, LE CONTRÔLE ET LE REMPLACEMENT DES BOUGIES, S'ADRESSER À UN concessionnaire officiel Moto Guzzi.

Démontage du filtre à air

ATTENTION

POUR LE DÉMONTAGE, LA VÉRIFICATION ET LE REMPLACEMENT DU FILTRE À AIR, S'ADRESSER À UN concessionnaire officiel Moto Guzzi.

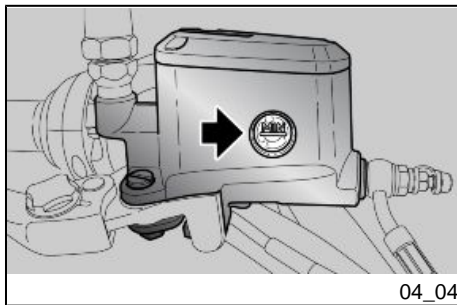

04_04

Contrôle du niveau de l'huile des freins (04_04, 04_05)

Contrôle de liquide de frein avant

- Placer le véhicule sur la béquille.
- Tourner le guidon de façon à ce que le niveau de liquide soit parallèle au bouchon.
- Vérifier si le liquide contenu dans le réservoir dépasse le repère « **MIN** ».

MIN = niveau minimum

Si le liquide n'atteint pas au moins le repère « **MIN** » :

ATTENTION

LE NIVEAU DE LIQUIDE DIMINUE PROGRESSIVEMENT PAR L'USURE DES PLAQUETTES.

- Vérifier l'usure des plaquettes de frein et du disque.

Si les plaquettes et/ou le disque ne doivent pas être remplacés, faire contrôler le système de freinage chez un **concessionnaire officiel Moto Guzzi**.

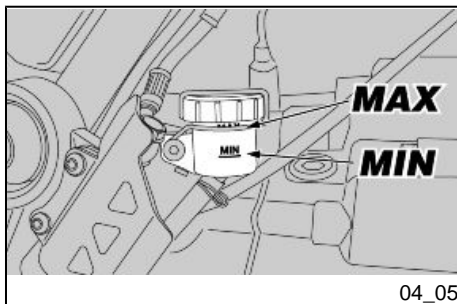

04_05

Contrôle de liquide de frein arrière

- Tenir le véhicule en position verticale de manière à ce que le liquide contenu dans le réservoir soit parallèle au bouchon.
- Vérifier si le liquide contenu dans le réservoir dépasse le repère « **MIN** » :

MIN = niveau minimum.

MAX = niveau maximum

Si le liquide n'atteint pas au moins le repère « **MIN** » :

ATTENTION

LE NIVEAU DE LIQUIDE DIMINUE PROGRESSIVEMENT PAR L'USURE DES PLAQUETTES.

- Vérifier l'usure des plaquettes de frein et du disque.

Si les plaquettes et/ou le disque ne doivent pas être remplacés, faire contrôler le système de freinage chez un **concessionnaire officiel Moto Guzzi**.

Appoint liquide systeme de freinage

ATTENTION

POUR L'APPOINT DE LIQUIDE DES SYSTÈMES DE FREINAGE, S'ADRESSER À UN concessionnaire officiel Moto Guzzi.

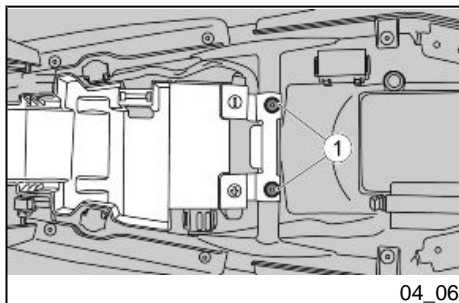

Dépose de la batterie (04_06, 04_07, 04_08, 04_09)

- S'assurer que le commutateur d'allumage se trouve sur « KEY OFF ».
- Déposer la selle.
- Retirer les vis de fixation (1) de la boîte à gants.

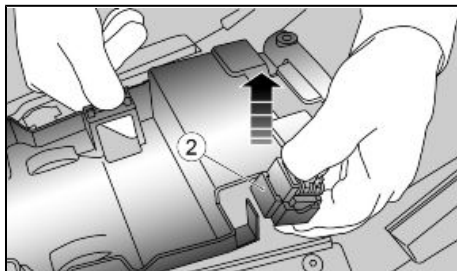

04_07

- Débrancher le support des fusibles principaux (2) de la boîte à gants.

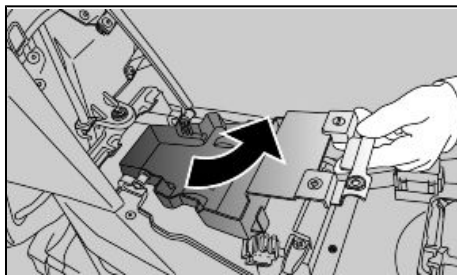

04_08

- Décrocher la boîte à gants à l'avant et la retirer.

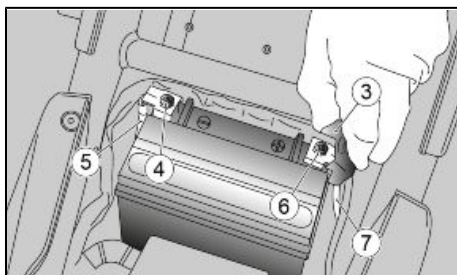

04_09

- Dévisser et retirer la vis (4) de la borne négative (-).
- Déplacer latéralement le câble négatif (5).
- Déplacer le capuchon de protection (3), dévisser et retirer la vis (6) de la borne positive (+).
- Déplacer latéralement le câble positif (7).
- Retirer ensuite la bride d'arrêt de la batterie (7).
- Saisir solidement la batterie et la retirer de son logement.
- Ranger la batterie sur une surface horizontale, dans un endroit frais et sec.



CONTRÔLER SI LES COSSES DES CÂBLES ET LES BORNES DE LA BATTERIE SONT :

- EN BON ÉTAT (SANS ROUILLE NI DÉPÔTS) ;
- ENDUITES DE GRAISSE NEUTRE OU DE VASELINE.



LA DÉPOSE DE LA BATTERIE ENTRAÎNE LA REMISE À ZÉRO DE LA FONCTION HORLOGE NUMÉRIQUE ET DU JOURNAL DE BORD.

ATTENTION



UNE FOIS LA BATTERIE DÉPOSÉE, ELLE DOIT ÊTRE STOCKÉE DANS UN ENDROIT SÛR ET HORS DE PORTÉE DES ENFANTS.

ATTENTION

LORS DU REMONTAGE, BRANCHER D'ABORD UN CÂBLE SUR LA BORNE POSITIVE (+) ET ENSUITE L'AUTRE CÂBLE SUR LA BORNE NÉGATIVE (-).

Vérification du niveau de l'électrolyte

AVERTISSEMENT

CE VÉHICULE EST ÉQUIPÉ D'UNE BATTERIE DU TYPE SANS ENTRETIEN : AUCUN TYPE D'INTERVENTION N'EST DONC NÉCESSAIRE, SAUF UN CONTRÔLE ALÉATOIRE ET UNE RECHARGE AU BESOIN.

Charge de la batterie

- Déposer la batterie.
- Se munir d'un chargeur de batterie adéquat.
- Préparer le chargeur de batterie selon le type de recharge indiquée.
- Brancher la batterie au chargeur de batterie.

ATTENTION



PENDANT LA RECHARGE OU L'UTILISATION, AÉRER ADÉQUATEMENT LE LOCAL ET ÉVITER D'INHALER LES GAZ ÉMIS DURANT LA RECHARGE DE LA BATTERIE.

- Allumer le chargeur de batterie.

PROCÉDURE DE RECHARGE

Recharge normale

- Courant électrique : 1,4 A
- Temps : 5-10 heures

Recharge rapide

- Courant électrique : 6 A
- Temps : 1 heures

Longue inactivité

Au cas où le véhicule resterait inactif plus de quinze jours, il faut recharger la batterie pour en éviter la sulfatation.

- Retirer la batterie et la ranger dans un endroit frais et sec.

Durant la période hivernale ou lorsque le véhicule reste arrêté, pour éviter qu'elle ne se détériore, contrôler périodiquement la charge (environ une fois par mois).

- La recharger complètement en utilisant une recharge normale.

Si la batterie reste sur le véhicule, débrancher les câbles des bornes.

Contrôle et nettoyage des cosses et des bornes

- Extraire partiellement la batterie de son logement.
- Contrôler si les cosses des câbles et les bornes de la batterie sont en bon état (sans rouille ni dépôts) et enduites de graisse neutre ou de vaseline.

Les fusibles (04_10, 04_11, 04_12, 04_13)

ATTENTION



NE PAS RÉPARER DE FUSIBLES DÉFECTUEUX.

NE JAMAIS UTILISER UN FUSIBLE D'UNE PUISSANCE AUTRE QUE CELLE SPÉCIFIÉE POUR ÉVITER DES DOMMAGES À L'INSTALLATION ÉLECTRIQUE OU DES COURTS-CIRCUITS, AVEC LE RISQUE D'INCENDIE.

N.B.

QUAND UN FUSIBLE GRILLE FRÉQUEMMENT, IL EST PROBABLE QU'IL EXISTE UN COURT-CIRCUIT OU UNE SURCHARGE. DANS CE CAS, S'ADRESSER À UN concessionnaire officiel Moto Guzzi.

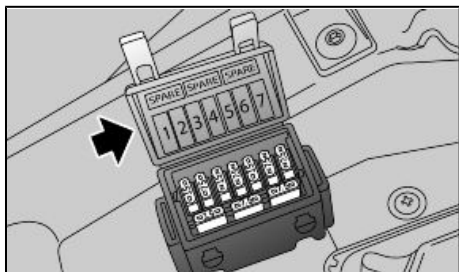

04_10

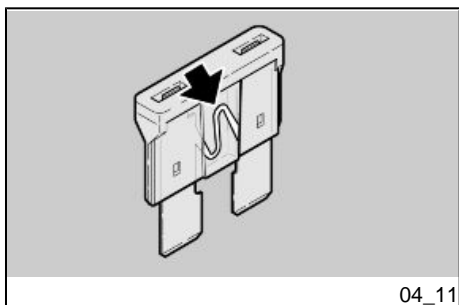

04_11

Pour le contrôle :

- Positionner le commutateur d'allumage sur « OFF » afin d'éviter un court-circuit accidentel.
- Déposer la selle.
- Déposer le couvercle de la boîte à fusibles.
- Retirer un fusible à la fois et vérifier si le filament est coupé.
- Avant de remplacer le fusible, rechercher, si possible, la cause de la panne.
- Si le fusible est endommagé, le remplacer par un autre de la même intensité.

N.B.

SI UN FUSIBLE DE RÉSERVE EST UTILISÉ, VEILLER À EN INSTALLER UN AUTRE DU MÊME TYPE DANS SON LOGEMENT.

FUSIBLES PRINCIPAUX

A) Fusible de 30 A	Recharge de batterie, charges de l'ensemble du véhicule.
B) Fusible de 20 A	Alimentation ABS
L) Fusibles de réserve	

Ils sont situés sous la selle sur le côté gauche

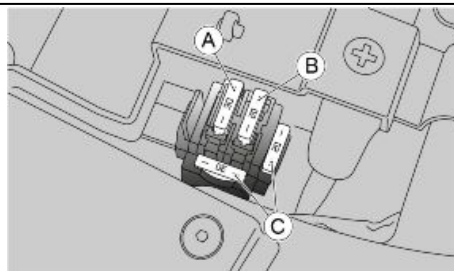

04_12

FUSIBLES SECONDAIRES

C) Fusible de 15 A	Feux de croisement/feux de route et appel de phares, feux stop, DRL/position, klaxon, phare antibrouillard (selon la version), contrôle de l'éclairage
D) Fusible de 7,5 A	Alimentation du tableau de bord, alimentation de l'antivol, poignées et clignotants
E) Fusible de 15 A	Positif par clé de contact de l'ECU, positif par clé de contact du tableau de bord, positif par clé de contact

de l'ABS, relais de démarrage,
CAN du commodo gauche

F) Fusible de 7,5 A Positif permanent de l'ECU

G) Fusible de 7,5 A Bluedash (GMP), OBD

H) Fusible de 7,5 A Prise de courant USB, antivol

I) Fusible de 15 A Puissance de l'ECU, air
secondaire, sondes lambda,
injecteurs, bobines d'allumage,
pompe à essence, absorbeur de
vapeurs de carburant

L) Fusibles de réserve

Ils sont situés sous la selle sur le côté droit

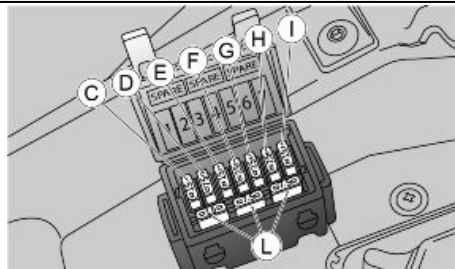

04_13

Bloc optique avant

N.B.

QUAND LA ROUE ARRIÈRE DÉPASSE LA VITESSE DE 1 km/h (0,62 mph) (MÊME QUAND LE MOTEUR EST ÉTEINT ET LA CLÉ ON), LES FEUX S'ALLUMENT ET RESTENT ALLUMÉS PENDANT 30 SECONDES (À PARTIR DU MOMENT OÙ LA ROUE ARRIÈRE S'ARRÊTE).

ATTENTION

POUR LE DÉMONTAGE, LA VÉRIFICATION ET LE REMPLACEMENT DES FEUX DU BLOC OPTIQUE AVANT, S'ADRESSER À UN concessionnaire officiel Moto Guzzi

Réglage du phare avant (04_14, 04_15, 04_16)

N.B.

EN FONCTION DE CE QUI EST PRESCRIT PAR LA RÉGLEMENTATION EN VIGUEUR DANS LE PAYS OÙ LE VÉHICULE EST UTILISÉ, DES PROCÉDURES SPÉCIFIQUES DOIVENT ÊTRE ADOPTÉES POUR LA VÉRIFICATION DE L'ORIENTATION DU FAISCEAU LUMINEUX.

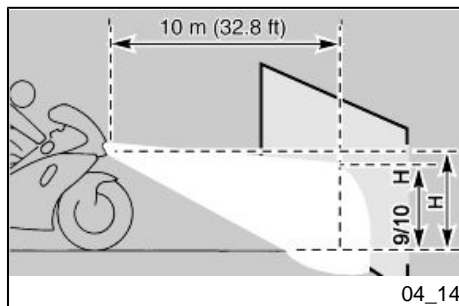

Pour une vérification rapide de la bonne orientation du faisceau lumineux avant :

- Placer le véhicule à 10 m (32.81 ft) de distance d'un mur vertical, sur un terrain plat.
- Allumer le feu de croisement, s'asseoir sur le véhicule et vérifier si le faisceau lumineux projeté sur le mur est légèrement au-dessous de l'axe horizontal du phare (environ 9/10 de la hauteur totale).

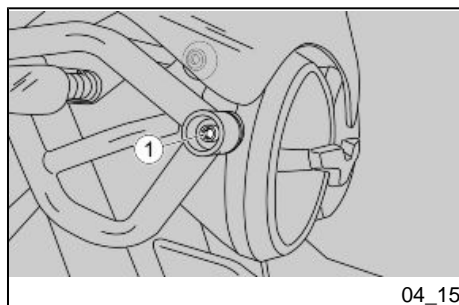

Pour effectuer le réglage vertical du faisceau lumineux :

- Placer le véhicule en axe vertical.
- Desserrer légèrement les vis (1) de fixation du projecteur de chaque côté.

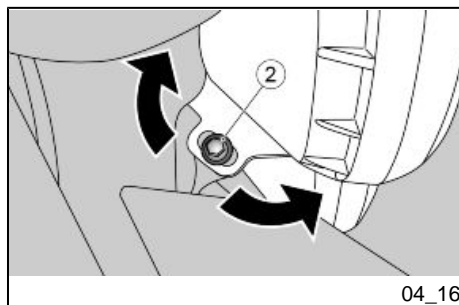

- Desserrer légèrement la vis de fixation (2) du projecteur et mettre manuellement le faisceau lumineux dans la position désirée.
- Une fois le réglage terminé, serrer toutes les vis.

À la fin du réglage :

N.B.

VÉRIFIER SI L'ORIENTATION VERTICALE DU FAISCEAU LUMINEUX EST CORRECTE.

Clignotants avant

N.B.

POUR LE DÉMONTAGE, LA VÉRIFICATION ET LE REMPLACEMENT DES CLIGNOTANTS AVANT, S'ADRESSER À UN concessionnaire officiel Moto Guzzi

Phares supplémentaires (04_17, 04_18)

RÉGLAGE

- Placer le véhicule en assiette de marche avec les lentilles des feux antibrouillard à une distance de 1 m (39 in) d'une paroi verticale, le bord supérieur du faisceau projeté doit être au moins 5 mm (0,2 in) plus bas que la hauteur des centres optiques des feux antibrouillard à partir du sol.

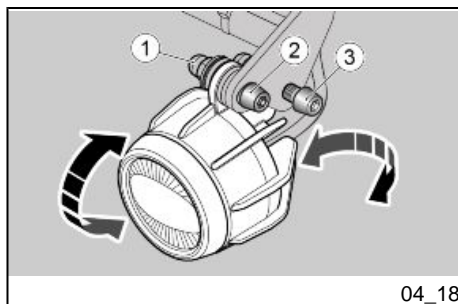
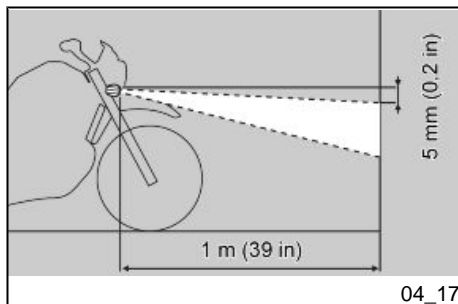

- Pour le réglage vertical, desserrer l'écrou (1) de la vis (2), procéder à l'orientation des feux antibrouillard, puis serrer l'écrou au couple préconisé pour fixer la position.
- Pour le réglage horizontal, agir directement sur la vis (3) dans le sens inverse des aiguilles d'une montre pour orienter le faisceau lumineux vers le centre de la route et dans le sens des aiguilles d'une montre pour l'orientation inverse.

Remplacement des ampoules

ATTENTION

POUR LE DÉMONTAGE, LE CONTRÔLE ET LE REMPLACEMENT DES PHARES SUPPLÉMENTAIRES, S'ADRESSER À UN concessionnaire officiel Moto Guzzi.

Groupe optique arrière

ATTENTION

POUR LE DÉMONTAGE, LA VÉRIFICATION ET LE REMPLACEMENT DU BLOC OPTIQUE ARRIÈRE, S'ADRESSER À UN concessionnaire officiel Moto Guzzi.

Clignotants arrière

N.B.

POUR LE DÉMONTAGE, LA VÉRIFICATION ET LE REMPLACEMENT DES CLIGNOTANTS ARRIÈRE, S'ADRESSER À UN Concessionnaire Officiel Moto Guzzi

Retroviseurs (04_19, 04_20)



NE PAS CONDUIRE AVEC LES RÉTROVISEURS MAL ORIENTÉS.

AVANT DE PARTIR, TOUJOURS S'ASSURER QU'ILS SONT POSITIONNÉS POUR LA CONDUITE ET CORRECTEMENT RÉGLÉS.

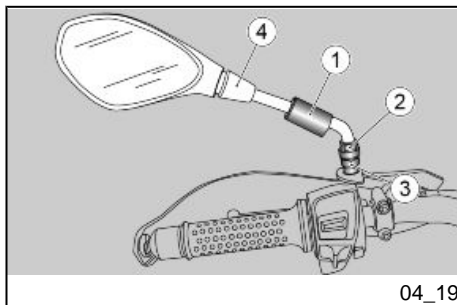

04_19

Dépose des rétroviseurs :

- Placer le véhicule sur la béquille.
- Soulever la protection en caoutchouc (1).
- Desserrer l'écrou de blocage (2) en bloquant la borne filetée (3).
- Défiler vers le haut et déposer le groupe rétroviseur complet (4).

Le cas échéant, répéter les opérations pour la dépose de l'autre rétroviseur.



LORS DU REMONTAGE, AVANT DE SERRER L'ÉCROU DE SERRAGE, VÉRIFIER SI LA TIGE DE SUPPORT DU RÉTROVISEUR EST ORIENTÉE DE FAÇON À ÊTRE ALIGNÉE AVEC LE GUIDON.

ATTENTION

IL EST INTERDIT DE RETIRER LES RÉTROVISEURS QUAND ON CONDUIT SUR LA ROUTE.

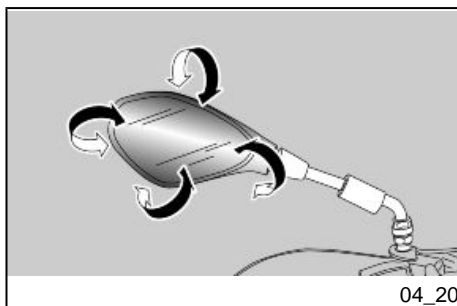

04_20

Réglage des rétroviseurs :

- Monter sur le véhicule en position de conduite.
- Tourner le rétroviseur en réglant correctement l'inclinaison.

Répéter les opérations pour le réglage de l'autre rétroviseur.

- Contrôler l'absence de dépôts de saleté ou de boue.

Frein à disque avant et arrière (04_21, 04_22, 04_23)

ATTENTION



UN DISQUE SALE SOUILLE LES PLAQUETTES, RÉDUISANT AINSI L'EFFICACITÉ DE FREINAGE.

LES PLAQUETTES SALES DOIVENT ÊTRE REMPLACÉES, TANDIS QUE LE DISQUE SALE DOIT ÊTRE NETTOYÉ AVEC UN PRODUIT DÉGRAISSANT DE HAUTE QUALITÉ.

ATTENTION

POUR LA DÉPOSE DES ROUES (AVANT ET ARRIÈRE), S'ADRESSER À UN concessionnaire officiel Moto Guzzi.

ATTENTION



CONTRÔLER L'USURE DES PLAQUETTES DE FREIN, SURTOUT AVANT CHAQUE VOYAGE.

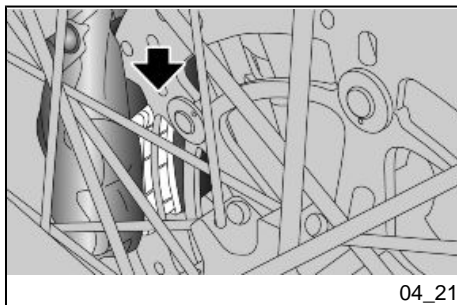

04_21

Pour réaliser un contrôle rapide de l'usure des plaquettes :

Placer le véhicule sur la béquille et effectuer un contrôle visuel entre le disque et les plaquettes de la manière suivante :

- **Pour les étriers de frein avant** : du côté gauche du véhicule contrôler l'étrier de frein droit (en observant à travers la jante) et vice versa pour l'étrier de frein gauche.
- **Pour l'étrier de frein arrière**: de derrière.

ATTENTION

L'USURE AU-DELÀ DE LA LIMITE DU MATÉRIAU DE FRICTION PROVOQUERAIT LE CONTACT DU SUPPORT MÉTALLIQUE DE LA PLAQUETTE AVEC LE

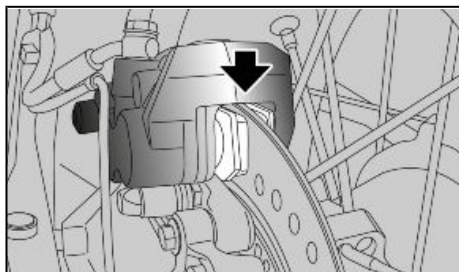

04_22

DISQUE, CE QUI PRODUIRAIT UN BRUIT MÉTALLIQUE ET DES ÉTINCELLES À L'ÉTRIER; L'EFFICACITÉ DE FREINAGE, LA SÉCURITÉ ET LE BON ÉTAT DU DISQUE SERAIENT AINSI COMPROMIS.

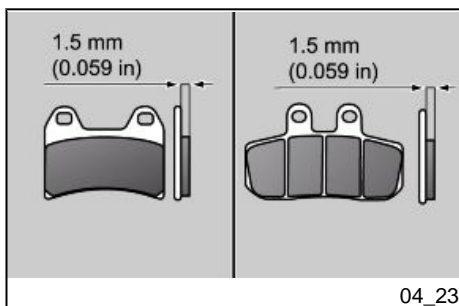

04_23

Si l'épaisseur du matériau de friction (même d'une seule plaquette avant ou arrière) s'est réduite jusqu'à une valeur d'environ **1,5 mm (0,059 in)** (ou si même un seul des indicateurs d'usure n'est plus visible), faire remplacer toutes les plaquettes des étriers de frein chez un **concessionnaire officiel Moto Guzzi**.

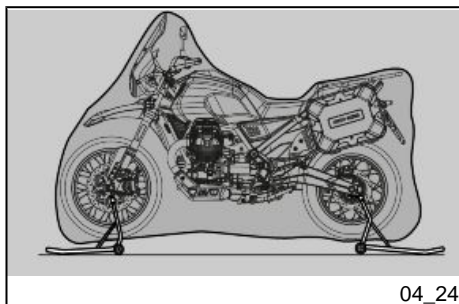

04_24

Inactivité du véhicule (04_24)

Il faut adopter certaines précautions pour éviter les effets découlant de l'inactivité du véhicule. En outre, il faut réaliser les réparations nécessaires et un contrôle général avant le remisage, afin d'éviter d'oublier de les faire après.

Procéder comme suit :

- Déposer la batterie.
- Laver et sécher le véhicule.
- Passer de la cire sur les surfaces peintes et chromées.
- Gonfler les pneus.

- Ranger le véhicule dans un local frais, sec, à l'abri du soleil, et non sujet aux fortes variations de températures.
- Enfiler et nouer un sac en plastique au bout du pot d'échappement pour éviter que l'humidité ne rentre.

ATTENTION

IL EST CONSEILLÉ DE POSITIONNER LE VÉHICULE SUR DES SUPPORTS STABLES QUI MAINTIENNENT LES DEUX PNEUS SOULEVÉS DU SOL.

Couvrir le véhicule en évitant l'utilisation de matières plastiques imperméables.

ATTENTION

POUR ÉVITER LA DÉTÉRIORATION DE LA BATTERIE, EFFECTUER LES OPÉRATIONS PRÉVUES EN CAS DE LONGUE INACTIVITÉ.

APRÈS LE REMISAGE

N.B.

EXTRAIRE LES SACHETS EN PLASTIQUE DES EXTRÊMES DU POT D'ÉCHAPPEMENT.

- Découvrir et nettoyer le véhicule.
- Contrôler l'état de charge de la batterie et l'installer.
- Rapprovisionner le réservoir de carburant.
- Effectuer les contrôles préliminaires.

ATTENTION

PARCOURIR QUELQUES KILOMÈTRES DE TEST À VITESSE MODÉRÉE ET DANS UNE ZONE À FAIBLE CIRCULATION.

Nettoyage du véhicule (04_25, 04_26, 04_27)

Moto Guzzi recommande d'utiliser des produits de qualité pour le nettoyage du véhicule. L'utilisation de produits inappropriés peut endommager les composants du véhicule. Pour le nettoyage, ne pas utiliser de solvants comme des « diluants nitro », des « détergents à froid », des carburants ou similaires, ou de produits de nettoyage contenant de l'alcool.

LAVAGE DE LA MOTO

Moto Guzzi recommande de ramollir d'abord la saleté abondamment à l'eau et d'enlever ensuite avec soin les insectes et la saleté la plus tenace avant le lavage du véhicule.

Pour éviter des taches, ne pas laver la moto au soleil ou immédiatement après une exposition à la lumière du soleil.

Si la moto est utilisée en hiver, veiller à la laver fréquemment. Pour enlever le sel de déneigement répandu sur la chaussée en hiver, laver la moto à l'eau froide immédiatement après l'utilisation.



L'UTILISATION D'EAU CHAUDE INTENSIFIE L'EFFET DU SEL. UTILISER EXCLUSIVEMENT DE L'EAU FROIDE EN ABONDANCE POUR LAVER ET ENLEVER LE SEL DE DÉNEIGEMENT

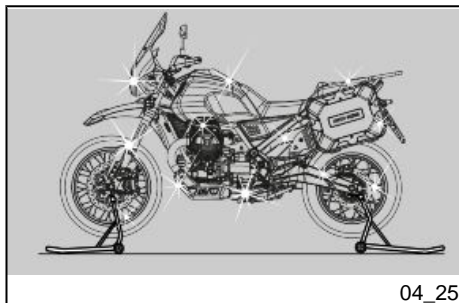



L'UTILISATION DES SYSTÈMES DE LAVAGE À HAUTE PRESSION (OU DES NETTOYEURS À VAPEUR) PEUT ENDOMMAGER LES JOINTS D'ÉTANCHÉITÉ, LES JOINTS-SPI, LE SYSTÈME DE FREINAGE, L'INSTALLATION ÉLECTRIQUE ET LA SELLE. NE PAS UTILISER DE SYSTÈMES DE LAVAGE À VAPEUR OU À HAUTE PRESSION. NE PAS INSISTER AVEC LE NETTOYEUR HAUTE PRESSION SUR LES ROULEMENTS DE ROUE, À L'INTÉRIEUR DU MOYEU DE ROUE ARRIÈRE, SUR LE CIRCUIT DE FREINAGE HYDRAULIQUE ET SUR LES PIÈCES ÉLECTRIQUES.

NETTOYAGE DES PARTIES SENSIBLES

CARROSSERIE

Pour maintenir la moto brillante, la laver régulièrement, notamment si elle est utilisée dans des zones boueuses ou avec des niveaux de contamination élevés. Les taches agressives provoquées par la résine des arbres, l'essence, l'huile, le liquide de frein ou les excréments des oiseaux.

doivent être enlevées immédiatement pour éviter des taches permanentes sur la peinture. Après le lavage, il est facile d'identifier des auréoles et des taches résiduelles, les éliminer de la carrosserie en utilisant un chiffon doux et une pâte à polir de marque qui ne sont pas abrasives. Un soin périodique, un lavage soigneux et une protection régulière de la carrosserie préserveront longtemps la qualité esthétique de la moto.

COMPOSANTS EN PLASTIQUE



SI LES COMPOSANTS EN PLASTIQUE SONT NETTOYÉS EN UTILISANT DES PRODUITS AGRESSIFS, LES SURFACES PEUVENT SE DÉTÉRIORER. NE PAS UTILISER DE PRODUITS CONTENANT DE L'ALCOOL, DE SOLVANTS OU D'ABRASIFS POUR LE NETTOYAGE DES PARTIES EN PLASTIQUE. LES BROS-

SES TOURNANTES OU LES ÉPONGES AVEC DES SURFACES DURES PEUVENT PRODUIRE DES ÉGRATIGNURES

PHARE AVANT

Ne pas utiliser de produits contenant des agents agressifs, pendant l'utilisation ou le lavage, par effet de la conformation de la calotte, sous l'encadrement il est possible de déterminer la présence d'eau ou de saleté.

Si l'eau se trouve à l'extérieur du feu, elle séchera par effet de la chaleur et de la ventilation pendant l'utilisation de la moto ; en cas de persistance, utiliser de l'air comprimé appliqué à 10 cm de distance du feu.



POUR LE NETTOYAGE DES FEUX, UTILISER UNE ÉPONGE IMBIBÉE DE DÉTERGENT NEUTRE ET D'EAU, EN FROTTANT DÉLICATEMENT LES SURFACES ET EN RINÇANT FRÉQUEMMENT ET ABONDAMMENT À L'EAU. NE PAS CIRER AVEC DES PÂTES ABRASIVES LES PEINTURES MATES. LE LAVAGE NE DOIT JAMAIS ÊTRE EFFECTUÉ AU SOLEIL, SPÉCIALEMENT EN ÉTÉ, QUAND LA CARROSSERIE EST ENCORE CHAUDE, CAR LE SHAMPOING EN SÉCHANT AVANT LE RINÇAGE PEUT ENDOMMAGER LA PEINTURE.

ATTENTION

AVERTISSEMENT

APRÈS UNE FORTE PLUIE, UN LAVAGE OU EN CAS DE CHANGEMENTS Soudains de température, les verres du groupe optique avant peuvent s'embruier.

CETTE CONDITION EST DUE À LA DIFFÉRENCE DE TEMPÉRATURE ENTRE L'EXTÉRIEUR ET L'INTÉRIEUR ET ELLE N'EST PAS INDICATIVE D'UN PROBLÈME DU GROUPE OPTIQUE AVANT.

PARTIES CHROMÉES ET SURFACES MÉTALLIQUES BRILLANTES

PRENDRE BON SOIN DES PARTIES CHROMÉES ET DES SURFACES EN ALUMINIUM OU ACIER POLI. LES LAVER ABONDAMMENT À L'EAU ET AU SHAMPOING POUR VOITURES, LES POLIR PÉRIODIQUEMENT POUR RÉCUPÉRER LEUR BRILLANT AVEC DES PÂTES À POLIR SPÉCIFIQUES ET LES PROTÉGER AVEC DES PRODUITS APPROPRIÉS SANS ACIDES (EX. VASELINE)

PARTIES EN CAOUTCHOUC

Nettoyer les parties en caoutchouc à l'eau et au shampoing neutre (de qualité, apte aux carrosseries automobiles)



L'UTILISATION DE SPRAYS SILICONES POUR LE NETTOYAGE DES JOINTS EN CAOUTCHOUC PEUT LES DÉTÉRIORER. NE PAS UTILISER DE PRODUITS CONTENANT DES SILICONES POUR NETTOYER LA MOTO

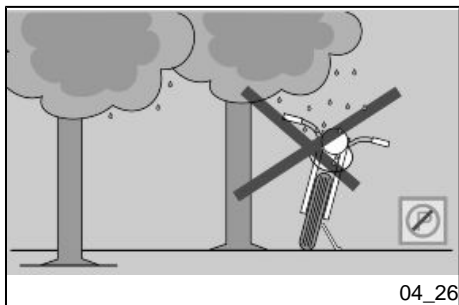

04_26

Nettoyer fréquemment le véhicule s'il est utilisé dans les zones ou conditions suivantes :

- Pollution atmosphérique (ville et zones industrielles).
- Salinité et humidité de l'atmosphère (zones maritimes, climat chaud et humide).
- Conditions environnementales/saisonnnières particulières (emploi de sel, produits chimiques antigel sur les routes en période hivernale).
- Faire particulièrement attention à éviter l'accumulation sur la carrosserie de dépôts, de résidus de poussières industrielles et polluantes, de taches de goudron, d'insectes morts, de fientes d'oiseaux, etc.

- Éviter de garer le véhicule sous les arbres. En effet, dans certaines saisons, des résidus, de la résine, des fruits ou des feuilles contenant des substances chimiques qui altèrent la peinture tombent des arbres.

ATTENTION

AVANT DE LAVER LE VÉHICULE, BOUCHER LES PRISES D'AIR D'ADMISSION DU MOTEUR ET LES SORTIES DU POT D'ÉCHAPPEMENT.

ATTENTION

NETTOYER LE TABLEAU DE BORD AVEC UN CHIFFON DOUX ET IMBIBÉ D'EAU.

ATTENTION

APRÈS LE LAVAGE DU VÉHICULE, L'EFFICACITÉ DU FREINAGE PEUT ÊTRE MOMENTANÉMENT COMPROMISE, À CAUSE DE LA PRÉSENCE D'EAU SUR LES SURFACES DE FROTTEMENT DU SYSTÈME DE FREINAGE. IL FAUT PRÉVOIR DE LONGUES DISTANCES DE FREINAGE POUR ÉVITER LES ACCIDENTS. ACTIONNER LES FREINS À PLUSIEURS REPRISES POUR RÉTABLIR SES CONDITIONS NORMALES. EFFECTUER LES CONTRÔLES PRÉLIMINAIRES.

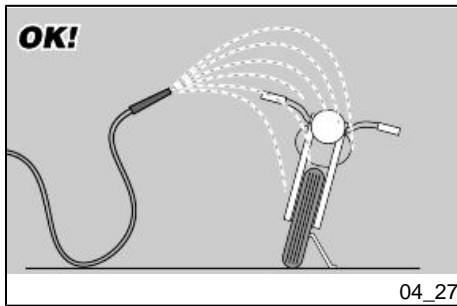

Pour éliminer la saleté et la boue déposées sur les surfaces peintes, il est nécessaire d'utiliser un jet d'eau à basse pression, mouiller soigneusement les pièces concernées, éliminer la boue et les saletés avec une éponge douce pour carrosserie, abondamment imbibée d'eau et de shampoing (2 ÷ 4 % de shampoing dans l'eau). Rincer ensuite abondamment à l'eau et sécher avec une chamoisine. Pour nettoyer les pièces extérieures du moteur, utiliser un détergent dégraissant, des pinces et des chiffons. Les pièces en aluminium anodisé ou peint doivent être lavées au savon neutre et à l'eau. L'utilisation de détergents trop agressifs peut attaquer le traitement superficiel de ces composants.

ATTENTION

NE JAMAIS UTILISER DE CHIFFONS IMBIBÉS D'ESSENCE, DE NAPHTÉ OU DE PÉTROLE POUR LE LAVAGE DES SURFACES PEINTES OU EN PLASTIQUE, POUR ÉVITER LA PERTE DE LA BRILLANCE OU L'ALTÉRATION DES CARACTÉRISTIQUES MÉCANIQUES.

ATTENTION



NE PAS UTILISER D'EAU (OU DE LIQUIDES) À TEMPÉRATURE SUPÉRIEURE À 40 °C (104 °F) POUR NETTOYER LES COMPOSANTS EN PLASTIQUE DU VÉHICULE. NE PAS DIRIGER DIRECTEMENT LE JET DE VAPEUR, D'EAU OU D'AIR À HAUTE PRESSION. POUR LE NETTOYAGE DES PIÈCES EN CAOUTCHOUC ET EN PLASTIQUE, AINSI QUE POUR LA SELLE, NE PAS UTILISER D'ALCOOL OU DE SOLVANTS; UTILISER DE L'EAU ET DU SAVON NEUTRE.

ATTENTION

POUR NETTOYER LA SELLE, NE PAS UTILISER DE SOLVANTS OU DE DÉRIVÉS DU PÉTROLE (ACÉTONE, TRICHLORÉTHYLÈNE, TÉRÉBENTHINE, BENZINE, DILUANTS). ON PEUT UTILISER DES DÉTERGENTS CONTENANT DES TENSIOACTIFS EN FAIBLE QUANTITÉ, INFÉRIEURE À 5 % (SAVON NEUTRE OU DÉTERGENT NEUTRE).

SÉCHER SOIGNEUSEMENT LA SELLE À LA FIN DU NETTOYAGE.

L'UTILISATION DE CIRES OU DE PRODUITS SIMILAIRES NUIT À LA SÉCURITÉ DE LA SELLE.



EN CAS D'UTILISATION D'UN SYSTÈME DE LAVAGE À PRESSION (APRÈS AVOIR VÉRIFIÉ SI LES DÉTERGENTS UTILISÉS SONT COMPATIBLES AVEC LES FINITIONS DE LA MOTO), GARDER UNE DISTANCE D'AU MOINS UN MÈTRE.



SI LE VÉHICULE EST UTILISÉ SUR DES ROUTES SALÉES, IL EST IMPORTANT DE LE NETTOYER IMMÉDIATEMENT APRÈS À L'EAU FROIDE : LE SEL EST TRÈS CORROSIF.

Transport (04_28)

N.B.



AVANT LE TRANSPORT DU VÉHICULE, IL FAUT VIDANGER SOIGNEUSEMENT LE RÉSERVOIR DE CARBURANT, EN VEILLANT À CE QUE CELUI-CI SOIT PARFAITEMENT SEC.

PENDANT LE DÉPLACEMENT, LE VÉHICULE DOIT ÊTRE MAINTENU À LA VERTICALE ET ÊTRE SOLIDEMENT ANCRÉ AFIN D'ÉVITER D'ÉVENTUELLES FUITES DE CARBURANT OU D'HUILE.

EN CAS DE PANNE, NE PAS REMORQUER LE VÉHICULE : DEMANDER L'INTERVENTION D'UN VÉHICULE DE SECOURS QUI RÉALISERA LA VIDANGE DES LIQUIDES INFLAMMABLES.

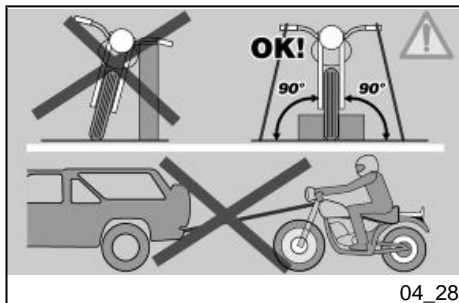

04_28

V85 TT - V85 TT Travel E5



Chap. 05
Données
techniques

DIMENSIONS ET POIDS

Longueur maximale	2240 mm (88,19 in)
Largeur maximale	950 mm (37,40 in)
Hauteur (au pare-brise réglable) (V85 TT)	1300 - 1325 mm (51,18 - 52,17 in)
Hauteur (au pare-brise réglable) (V85 TT Travel)	1420 - 1445 mm (55,90 - 56,89 in)
Entraxe	1530 mm (60,24 in)
Poids en ordre de marche (V85 TT)	229 kg (504,86 lb)
Poids en ordre de marche (V85 TT Travel)	242 kg (533,52 lb)

MOTEUR

Type	Bicylindre en V à 90°, transversal, 4 temps
Nombre de cylindres	2
Cylindrée	853 cm ³ (52,05 cu in)
Alésage/course	84x77 mm (3.31x3.03 in)
Taux de compression	10,5 ± 0,5 : 1

Démarrage	Électrique
Régime moteur au ralenti	1250 +/- 100 tr/min (rpm)
Embrayage	Monodisque à sec avec accouplements flexibles
Système de lubrification	Système à pression commandé par des soupapes et par une pompe trochoïdale
Filtre à air	À cartouche, à sec
Refroidissement	À air

BOÎTE DE VITESSES

Type	Mécanique à 6 rapports à commande à pédale du côté gauche du moteur
------	---

CONTENANCES

Réservoir de carburant (réserve incluse)	23 +/- 1 l (5.06 +/- 0.22 UK gal ; 6.08 +/- 0.26 US gal)
Réserve du réservoir de carburant	5 +/- 0,5 l (1.10 +/- 0.11 UK gal ; 1.32 +/- 0.13 US gal)

Huile moteur	Vidange d'huile et remplacement du filtre à huile : 1760 cm ³ (107.40 cu in)
Huile de la boîte de vitesses	700 cm ³ (42.72 cu in)
Huile couple conique	180 cm ³ (10.98 cu in)
Huile du couple conique (en cas de remplacement)	160 cm ³ (9.76 cu in) MAX
Places	2
Portée utile du véhicule (V85 TT)	448 kg (987.67 lb) (pilote + passager + bagages)
Portée utile du véhicule (V85 TT Travel)	461 kg (1016.33 lb) (pilote + passager + bagages)

TRANSMISSION

Transmission primaire	Par pignons, rapport 18/23 = 1 : 1,277
Rapports de la boîte de vitesses, 1e vitesse	16/39 = 1 : 2,437
Rapports de la boîte de vitesses, 2e vitesse	18/32 = 1 : 1,777
Rapports de la boîte de vitesses, 3e vitesse	21/28 = 1 : 1,333

Rapports de la boîte de vitesses, 4e vitesse	$24/26 = 1 : 1,083$
Rapports de la boîte de vitesses, 5e vitesse	$25/24 = 1 : 0,96$
Rapports de la boîte de vitesses 6e vitesse	$27/24 = 1 : 0,888$
Transmission finale	Par cardan, rapport $8/33 = 1 : 4,125$

ALIMENTATION

Type	Injection électronique (Marelli 11MP)
Diffuseur	Diam. 52 mm (2.05 in)
Carburant	Essence sans plomb max E10 (95 RON)

CADRE

Type	Structure tubulaire en acier à haute limite élastique
Angle d'inclinaison de la direction	$25,7^\circ$
Chasse à la roue	128,3 mm (5.05 in)

SUSPENSIONS

Avant	Fourche télescopique hydraulique, diam. 41 mm (1.61 in)
Course	168 mm (6.61 in)
Arrière	Bras oscillant moulé sous pression en alliage léger avec 1 amortisseur à précharge du ressort réglable et frein hydraulique en détente.
Course	102 mm (4.02 in)

FREINS

Avant	À disque flottant en acier inox, diam. 320 mm (12.59 in), étrier à 4 pistons opposés, diam. 32 mm (1.26 in)
Arrière	À disque en acier inox, diam. 260 mm (10.24 in), étrier flottant à 2 pistons, diam. 22 mm (0.87 in)

JANTES DE ROUE

Type	En alliage, à rayons
Avant	2,5" x 19"

Arrière	4.25" x 17"
---------	-------------

PNEUS

Avant	110/80 R19 59V
-------	----------------

Pression de gonflage	2,5 bar (250 kPa) (36.26 psi)
----------------------	-------------------------------

Arrière	150/70 R17 69V
---------	----------------

Pression de gonflage	2,8 bar (280 kPa) (40.61 psi)
----------------------	-------------------------------

ATTENTION	Lors de l'utilisation de pneus tout-terrain, il est recommandé de diminuer la pression de gonflage de 0,2 bar (20 kPa) (2.90 PSI) à l'avant et de 0,3 bar (30 kPa) (4.35 PSI) à l'arrière.
-----------	---

BOUGIES

Standard	NGK IR MR8BI-8
----------	----------------

Distance entre les électrodes des bougies	0,8 mm (0.031 in)
---	-------------------

Résistance	7,5 kohm (MAX.)
------------	-----------------

SYSTÈME ÉLECTRIQUE

Batterie	12 V - 12 Ah
Fusibles	30 - 20 - 15 (3) - 7,5 (4) A
Alternateur à aimant permanent	12 V - 430 W

AMPOULES

Feu de croisement/feu de route	LED
Phares antibrouillard	LED
Feu de position avant	LED
Clignotants	LED
Feu de position arrière/stop	LED
Éclairage du tableau de bord	LED

VOYANTS

Boîte de vitesses au point mort	LED
Feu de route	LED
Voyant du régulateur de vitesse	LED
Voyant ABS	LED

Voyant MI	LED
Clignotants	LED
Voyants du seuil de survitesse/ changement de rapport	LED
Voyant de l'antidémarrage	LED
Réserve de carburant	LED
Voyant MGCT	LED
Alarme générale	LED
Voyant de feux de jour	LED
Voyant de béquille latérale	LED

V85 TT - V85 TT Travel E5



Chap. 06
Entretien
recommandé



06_01

Tableau d'entretien périodique recommandé (06_01, 06_02)

Un entretien adéquat constitue un facteur déterminant pour une plus longue durée de vie du véhicule dans des conditions optimales de fonctionnement et de rendement.

À cet effet, une série de contrôles et d'entretiens payants a donc été établie et récapitulée dans le tableau reporté à la page suivante. Il convient de signaler immédiatement les éventuels dysfonctionnements à un **point d'assistance agréé** sans attendre la révision suivante pour y remédier.

Il s'avère indispensable d'effectuer les révisions périodiques aux intervalles préconisés même si le kilométrage prévu n'a pas été atteint. L'exécution ponctuelle des révisions périodiques s'avère nécessaire à l'application de la garantie. Pour toute information relative aux modalités d'application de la garantie et à l'exécution de l'entretien programmé, se référer aux conditions de garantie.

N.B.

EFFECTUER LES OPÉRATIONS D'ENTRETIEN À LA MOITIÉ DES INTERVALLES PRÉVUS SI LE VÉHICULE EST UTILISÉ DANS DES ZONES PLUVIEUSES OU POUSSIÉREUSES, SUR DES ROUTES ACCIDENTÉES OU EN CAS DE CONDUITE SPORTIVE.

I : CONTRÔLER ET NETTOYER, RÉGLER, LUBRIFIER OU REMPLACER AU BESOIN

C : NETTOYER, R : REMPLACER, A : RÉGLER, L : LUBRIFIER

(1) : Remplacer en cas de fuites

(2) : Contrôler tous les mois

(3) : Vérifier tous les 500 km (310 mi)

(4) : Contrôler et nettoyer, régler ou remplacer au besoin tous les 1000 km (621 mi)

(5) : Remplacer au terme de la première des deux options suivantes : 40 000 km (24,855 mi) ou 4 ans

TABLEAU DU PROGRAMME D'ENTRETIEN

km x 1000 (mi x 1,000)	1,5 (0.9)	10 (6.2)	20 (12.4)	30 (18.6)	40 (24.9)	50 (31.1)	60 (37.3)	TOUS LES 12 MOIS	TOUS LES 24 MOIS
Joint torique du couvercle de filtre à huile	R	R	R	R	R	R	R	R	R
Joint torique du bouchon de remplissage d'huile de boîte de vitesses				I			I		
Joint torique du bouchon de remplissage d'huile moteur	I	I	I	I	I	I	I	I	I
Joint torique du bouchon de fourche					I				
Bougies		I	I	R	I	I	R		
Roulements de direction et jeu de direction	I	I	I	I	I	I	I	I	I
Roulements de roues - Roues		I	I	I	I	I	I	I	I
Diagnostic avec outil	I	I	I	I	I	I	I	I	I
Disques de frein - État d'usure des plaquettes (4)	I	I	I	I	I	I	I	I	I
Filtre à air		R	R	R	R	R	R		
Filtre à huile moteur	R	R	R	R	R	R	R	R	R
Fonctionnement général du véhicule	I	I	I	I	I	I	I	I	I
Jeu aux soupapes	A	A	A	A	A	A	A		
Joint du couvre-culasse	I	I	I	I	I	I	I		
Joint en aluminium du bouchon de vidange d'huile de boîte de vitesses				R			R		
Joint en aluminium du bouchon de vidange d'huile moteur	R	R	R	R	R	R	R	R	R

km x 1000 (mi x 1,000)	1,5 (0.9)	10 (6.2)	20 (12.4)	30 (18.6)	40 (24.9)	50 (31.1)	60 (37.3)	TOUS LES 12 MOIS	TOUS LES 24 MOIS
Joint du bouchon de vidange d'huile de transmission				R			R		
Joint de la vis de fixation du filtre à huile moteur	R	R	R	R	R	R	R	R	R
Systèmes de freinage	I	I	I	I	I	I	I	I	I
Système d'éclairage	I	I	I	I	I	I	I	I	I
Interrupteurs de sécurité	I	I	I	I	I	I	I	I	I
Liquide de frein	I	I	I	I	I	I	I	I	R
Huile de la boîte de vitesses				R			R		
Huile de fourche (5)					R				
Huile moteur (3)	R	R	R	R	R	R	R	R	R
Huile pour la transmission finale				R			R		
Orientation des feux		I	I	I	I	I	I		
Joints-spi de fourche (1)		I	I	I		I	I		
Pneus - pression/usure (2)	I	I	I	I	I	I	I	I	I
Réglage du jeu d'embrayage	A	A	A	A	A	A	A	A	A
Rondelle du bouchon de remplissage d'huile de transmission				R			R		
Serrage de la boulonnerie	I	I	I	I	I	I	I		
Suspensions et assiette			I		I		I	I	I
Tampons amortisseurs des vis de fixation du couvre-culasse	I	I	I	I	I	I	I		
Bouchon de vidange boîtier filtre		C	C	C	C	C	C	C	C

km x 1000 (mi x 1,000)	1,5 (0.9)	10 (6.2)	20 (12.4)	30 (18.6)	40 (24.9)	50 (31.1)	60 (37.3)	TOUS LES 12 MOIS	TOUS LES 24 MOIS
Tuyaux des freins									
Tuyaux de carburant									



Le tableau d'entretien programmé fait référence à une utilisation sur route. Dans le cas d'une utilisation sportive de la nouvelle V85, en usage intensif, sur des routes exigeantes, afin de surveiller correctement le degré réel de vieillissement de l'huile moteur, un dispositif électronique intervient qui enregistre les performances du moteur et permet de prévoir le besoin d'entretien.

Pour cela, lorsque l'icône d'entretien (voir figure) s'allume en continu, il faut contacter un garage Moto Guzzi afin de programmer l'opération d'entretien spécifique. À cet effet, nous vous rappelons que le fonctionnement du véhicule avec une huile moteur dégradée affecte la fiabilité des pièces mécaniques, entraînant des dommages et une usure prématurée des composants.



Produits Recommandés (06_03)

Piaggio Group recommande d'utiliser les produits du « Partenaire Officiel Castrol » pour effectuer l'entretien ordinaire des véhicules.

Utiliser des lubrifiants et des liquides conformes à des spécifications équivalentes ou supérieures à celles préconisées. Ces instructions sont également valables pour les appoints.

TABLEAU DES PRODUITS RECOMMANDÉS

Produit	Description	Caractéristiques
Huile moteur 10W-60	Lubrifiant à base synthétique pour moteurs 4 temps haut rendement.	SAE 10W 60 ; JASO MA, MA2 ; API SG
Lubrifiant 75W-140 pour boîtes de vitesses et transmissions	Lubrifiant synthétique pour boîtes de vitesses et transmissions	SAE 75W-140 - API GL5
Huile de fourche 7,5 W	Huile de fourche.	SAE 7,5W
Graisse au disulfure de molybdène	Graisse au lithium aspect pommade, contenant du disulfure de molybdène.	Graisse de couleur gris noir
Vaseline	graisse neutre pour pôles de batterie	-
Liquide de frein DOT 4	Liquide de frein synthétique.	SAE J 1703, FMVSS 116, ISO 4925, CUNA NC 956 DOT4

TABLE DES MATIÈRES

A

ABS: 76
Alarmes: 28
Amortisseurs: 97, 99
Ampoules: 148
Antidémarrage: 84

B

Batterie: 11, 137, 140
Bougie: 135
Boîte de vitesses: 10
Béquille: 117

C

Carburant: 8
Clignotants: 69, 72, 147, 148

D

Données techniques: 161

E

Embrayage: 104
Entretien: 171

F

Filtre à huile: 132
Fonctions avancées: 36
Fourche: 100, 102
Frein: 103, 104, 150
Frein à disque: 150
Fusibles: 141

G

Groupe optique: 148

H

Huile moteur: 10, 130, 132

K

Klaxon: 68

L

Levier d'embrayage: 104
Levier de frein: 103

P

Pare-brise: 89
Phare avant: 145
Pneus: 133
Poignées chauffantes: 71
Pédale de frein: 104

S

Selle: 86

T

Tableau de bord: 19

Touches: 34

V

Voyants: 9



LA VALEUR DE L'ASSISTANCE

Grâce aux mises à jour techniques continues et aux programmes de formation technique sur les produits Moto Guzzi, seuls les mécaniciens du Réseau officiel **Moto Guzzi** connaissent parfaitement ce véhicule et disposent de l'équipement spécifique nécessaire pour une bonne exécution des interventions d'entretien et de réparation.

La fiabilité du véhicule dépend également de ses conditions mécaniques. Le contrôle avant la conduite, l'entretien régulier et l'utilisation exclusive des **pièces de rechange d'origine Moto Guzzi** sont des facteurs essentiels !

Pour obtenir des informations sur **le concessionnaire et/ou le garage officiel** le plus proche, visiter notre site web :

www.motoguzzi.com

Seule l'utilisation de pièces de rechange d'origine Moto Guzzi garantit un produit déjà étudié et testé pendant la phase de conception du véhicule. Les pièces de rechange d'origine Moto Guzzi sont systématiquement soumises à des procédures de contrôle de la qualité, pour en garantir la pleine fiabilité et la durée.

Les descriptions et les illustrations contenues dans cette publication sont données dans un but descriptif et n'engagent en rien le fabricant.

Piaggio & C. S.p.A. se réserve le droit, tout en préservant les caractéristiques essentielles du modèle décrit et illustré ci-après, d'apporter à tout moment, sans contrainte de délai concernant la mise à jour immédiate de cette publication, d'éventuelles modifications d'organes, pièces ou fournitures d'accessoires, qu'elle estimera utiles pour l'amélioration du produit ou pour toute autre exigence d'ordre technique ou commercial.

Certaines versions décrites dans cette publication peuvent ne pas être disponibles dans certains pays. La disponibilité de chaque version doit être vérifiée auprès du réseau officiel de vente Moto Guzzi.

Moto Guzzi est une marque déposée de Piaggio & C. S.p.A.

© Copyright 2021 - Piaggio & C. S.p.A. Tous droits réservés. Toute reproduction, même partielle, est interdite.

Piaggio & C. S.p.A. Viale Rinaldo Piaggio, 25 - 56025 PONTEDERA (PI), Italie

www.piaggio.com